



## NDSE-E54

転倒防止金具 NDSE-S570/S590用 2個1組

### ■ 主な特長

[ NDSE-S570/S590用 転倒防止金具 ]

NDSE-S570/S590用の転倒防止金具です。後方に2個取り付けて使用し、耐震性能をアップ。

### ■ 技術仕様

耐荷重	—
外形寸法	69.5 (幅) × 170.2 (高) × 31.5 (奥) mm
重量	約0.8kg
備考	対応機種:NDSE-570/590

### ■ 寸法図

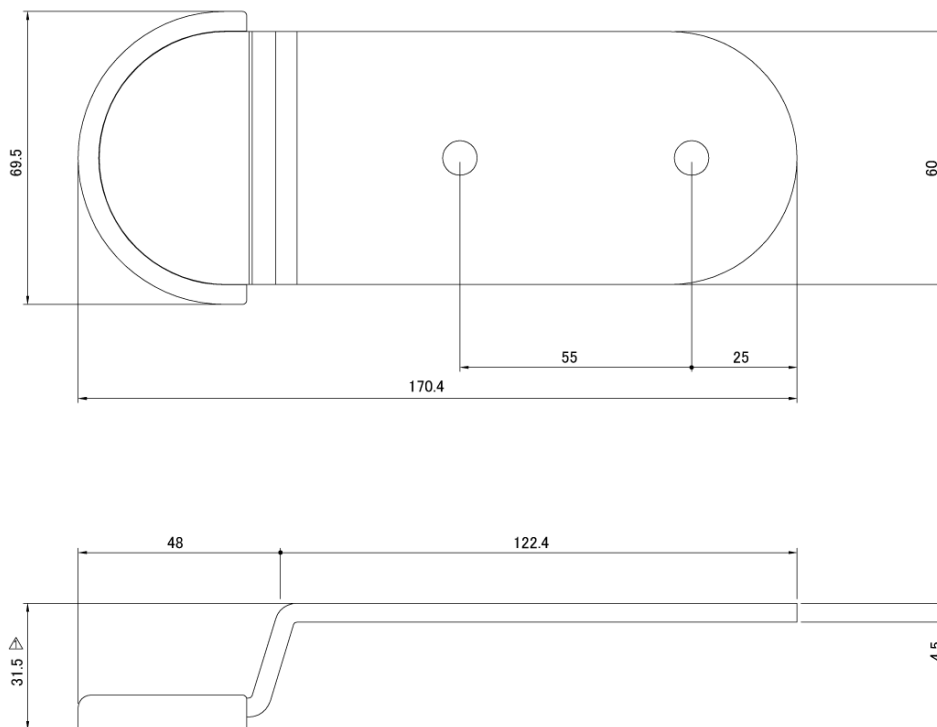

単位 mm