

有線LANの「敷設工事不要」で 建物間の通信を「低コスト」で実現

今まで有線で行っていた拠点間での通信をWi-Fiでネットワーク化することで、利用シーンを更に広げることができます。また、専用ケーブル線の敷設工事不要となるため、初期工事費や月額固定費を削減することが可能となります。手軽にネットワーク環境を整えたい方にはおすすめです。

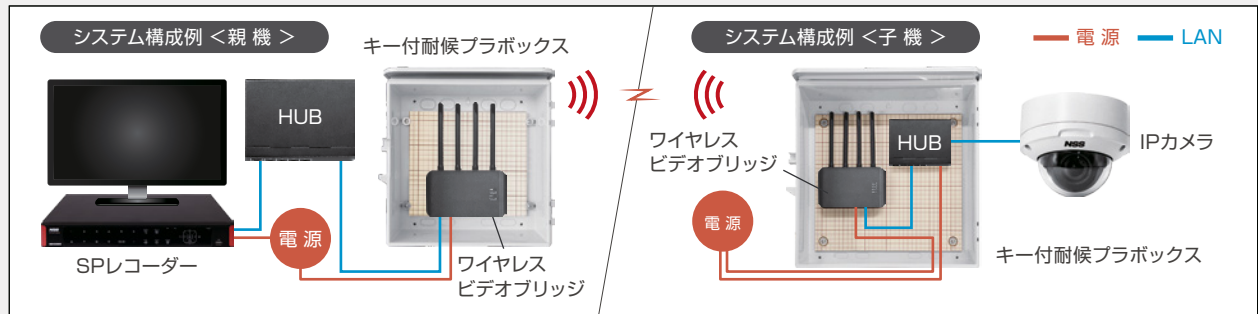
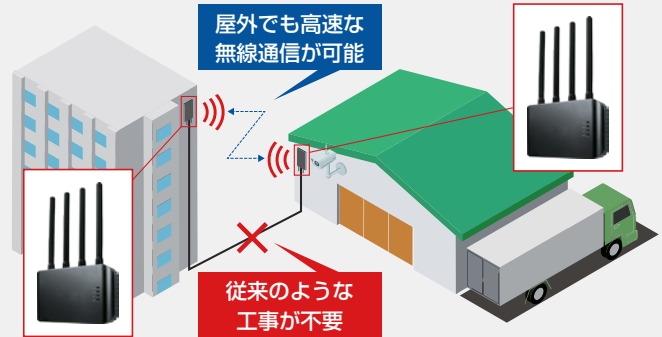

速度を落とさずに一定エリア内での 「拠点間無線通信」が可能に

有線LANの敷設工事が困難な場所でも、別途インターネット環境を用意せずに整備が可能。

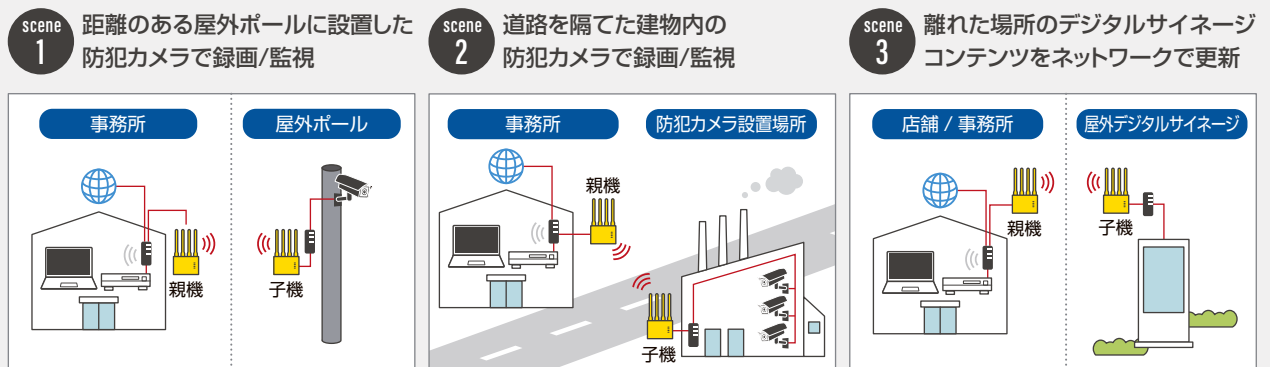

<導入場所例>



ワイヤレスビデオブリッジシステム

「ワイヤレスビデオブリッジ」「耐候ブラボックス」「PoEハブ」がセットになったシステム。
有線工事なしで映像転送が可能。



ワイヤレスビデオブリッジ 耐候ブラボックス (大/小)

※アダプター (DC12V ×2) が付属しています ※ワイヤレスビデオブリッジはPoE給電非対応です
※PoEハブは「NSW-A100-L」「NSW-A100-2L」のみに付属します
※付属するPoEハブは「NSIE264」になります

【製品特長】

<ワイヤレスビデオブリッジ>

- 有線LAN工事が難しい環境でネットワーク構築が可能です。
- 高解像度のリアルタイム映像を無線で伝送が可能です。
- 最大1kmの伝送が可能です(障害物がない場合)。
- IP66規格準拠で防水、防塵性に優れています。

※記載されている速度は規格値で、実使用速度ではありません。
※通信距離や伝送速度は設置環境に依存します。

品名	ワイヤレスビデオブリッジ
周波数	5 GHz 屋外用CH: 100, 104, 108, 112, 116, 120, 124, 128
Wi-Fi	IEEE 802.11ac
変調	OFDM
帯域幅	40MHz / 80MHz
RF通信	4 × 4 MIMO
データレート(PHY)	1.7 Gbps (PHY)
ビームフォーミング	有
同時チャンネル	4CH Max (Full HD)
ワイヤレス通信可能範囲	1km (LoS) (Max)
実効伝送速度	200Mbps (Max)
無線伝送速度	300Mbps (Max)
Output (Per Chain)	16dBm (Max)
アンテナ	2dBi × 4pcs
IP	IPv4
セキュリティ	WPA2 / AES 256
イーサネット	Ethernet 10 / 100 / 1000 Base-T
プロトコル	TCP / UDP / DHCP
LED	Power / Quality / Link / Mode
リセット	有
電源	DC12V / 1A
消費電力	最大7W
動作可能周囲環境	温度: -20.0 ~ 65.0℃、湿度: 10.0 ~ 85.0% (結露なし)
外形寸法	本体: 149.55 (幅) × 89.75 (高) × 29.75 (奥)mm アンテナ込み: 149.55 (幅) × 218.28 (高) × 29.75 (奥)mm
重さ	434g (本体)
防水機能	IP66
認証	KC, FCC, CE

NSW-A100-S

オープン価格

<セット内容>

ワイヤレスビデオブリッジ ×2 (親機/子機) + 耐候ブラボックス ×2 (小)

NSW-A100-L

オープン価格

<セット内容>

ワイヤレスビデオブリッジ ×2 (親機/子機) + 耐候ブラボックス ×2 (大/小)
+ PoEハブ ×1

NSW-A100-2L

オープン価格

<セット内容>

ワイヤレスビデオブリッジ ×2 (親機/子機) + 耐候ブラボックス ×2 (大)
+ PoEハブ ×2

<耐候ブラボックス>

- ポール取付用の取付バンド孔が付いています。
- 底面と背面に配線穴用ノックアウトが付いています。
- I内部基板の固定取付用金具を付属しています。

品名	耐候ブラボックス (大)	耐候ブラボックス (小)
取付基板	木製基板 (15mm)	木製基板 (9mm)
基板寸法	340.0 (幅) × 310.0 (高)mm	240.0 (幅) × 210.0 (高)mm
外形寸法	425.0(幅)×419.0(高)×161.0(奥)mm	319.0(幅)×314.0(高)×141.0(奥)mm
重量	3.2 kg	1.4 kg
設置場所	屋外	
IP規格	IP44	
材質	AAS樹脂	
ボックス板厚	扉・ボデー / 2.2 ~ 3.5mm	
扉形式	片扉	
ハンドル	シリンダー錠 ※鍵番号の変更はできません	
色彩	Nホワイトグレー色 (N8.5)	

<PoEハブ>

品名(型式)	PoEハブ (NSIE264)
ポート数	100Mbpsポート ×6、うちPoEポート ×4
準拠規格	IEEE802.3, IEEE802.3u, IEEE802.3az, IEEE802.3x, IEEE802.3af, IEEE802.3at
転送レート	0.9 Mpps
スイッチング容量	1.2 Gbps
パッファサイズ	448 Kbit
パワーバジェット	PoEポートで利用可能な総電力出力量: 60W (各ポート 最大30W)
電源	DC48V / 1.4A (67W)
動作可能周囲環境	温度: 0 ~ 40.0℃、湿度: 90.0%以下 (結露なし)
外形寸法	108.0 (幅) × 25.5 (高) × 100.0 (奥)mm
重量	190 g
認可	CE, FCC Class A

※ PoEハブ (NSIE264) の詳細は P.142 をご覧ください

PoEハブ

PoE給電方式でIPカメラを接続可能なPoEハブ。
 スイッチで簡単に最大250mのLAN配線が可能な【拡張モード】へ切替え可能。

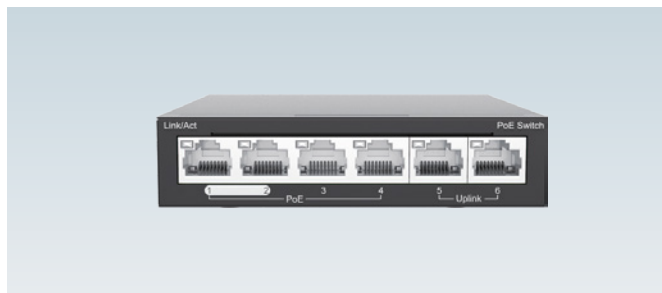

NSIE264

希望小売価格 **66,000**円(税込)

【製品特長】

- 4ポートのPoE給電スイッチです。(アップリンク2ポート)
- IEEE802.3af/atに準拠しており、各ポート最大30Wの電力供給が可能です。
- 全ポートトータルで最大60Wの電力供給が可能です。
- スライドスイッチ切り換えによる「拡張モード」を備え、PoEポートの送信速度を10Mbpsに制限することで最大250mのLAN配線が可能です。
- 拡張モード時はPoEポート同士を分離し、アップリンクポートのみとの通信に限定することでブロードキャストストームを軽減します。

型 式	NSIE264
ポート数	100Mbpsポート × 6、うちPoEポート × 4
準拠規格	IEEE802.3、IEEE802.3u、IEEE802.3az、IEEE802.3x、IEEE802.3af、IEEE802.3at
転送レート	0.9 Mpps
スイッチング容量	1.2 Gbps
バッファサイズ	448 Kbit
MACアドレステーブル	1 K
優先ポート*	1、2 ※電力供給とデータ伝送を優先的に保証
パワーバジェット	PoEポートで利用可能な総電力出力量：60W（各ポート 最大30W）
電 源	DC48V：1.4A（67W）
動作可能周囲環境	温度：0～40.0℃、湿度：90.0%以下（結露なし）
外形寸法	108.0（幅）× 25.5（高）× 100.0（奥）mm
重 量	190 g
認 可	CE、FCC Class A

製品寸法(単位:mm)

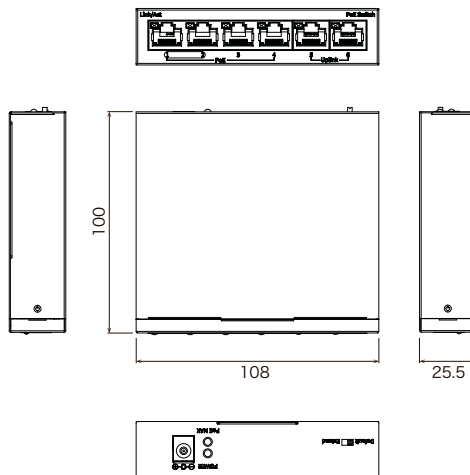

ギガビット対応 PoEハブ（PoE 8ポート + アップリンク 2ポート）

ギガビット対応、PoE給電方式でIPカメラを接続可能なPoEハブ。スイッチで簡単に最大250mのLAN配線が可能な【拡張モード】、カメラ同士の通信を分離する【VLANモード】へ切り換え可能。



※ ラックマウント用金具、ACケーブル付属しています

NSIE8108

希望小売価格 **244,200円**(税込)



ギガビット

【製品特長】

- 8ポートのPoE給電スイッチです（非PoEギガビットポート x2）
- オートネゴシエーションに対応しています
- IEEE802.3 af / atに準拠しており、各ポート最大30Wの電力供給が可能です
- 全ポートトータルで最大120Wの電力供給が可能です
- スライドスイッチ切り換えによる「拡張モード」「VLANモード」を備えています
- 拡張モードはPoEポートの送信速度を10Mbpsに制限することで最大250mのLAN配線が可能です
- 拡張モード / VLANモード時はPoEポート同士を分離し、非PoEポートのみとの通信に限定することでブロードキャストストームを軽減します

型 式	NSIE8108
ポート数	1000 Mbps PoEポート × 8、1000 Mbps ポート × 2
準拠規格	IEEE802.3、IEEE802.3u、IEEE802.3az、IEEE802.3x、IEEE802.3af、IEEE802.3at
転送レート	14.88 Mpps
スイッチング容量	20 Gbps
バッファサイズ	2 Mbit
MACアドレステーブル	2 K
優先ポート	—
パワーバジェット	PoEポートで利用可能な総電力出力量：120W（各ポート 最大30W）
電 源	AC100V：2.5A（130W）
動作可能周囲環境	温度：0～40.0℃、湿度：90.0%以下（結露なし）
外形寸法	220.0（幅）× 44.0（高）× 150.0（奥）mm
重 量	1.3 kg
認 可	CE、FCC Class A

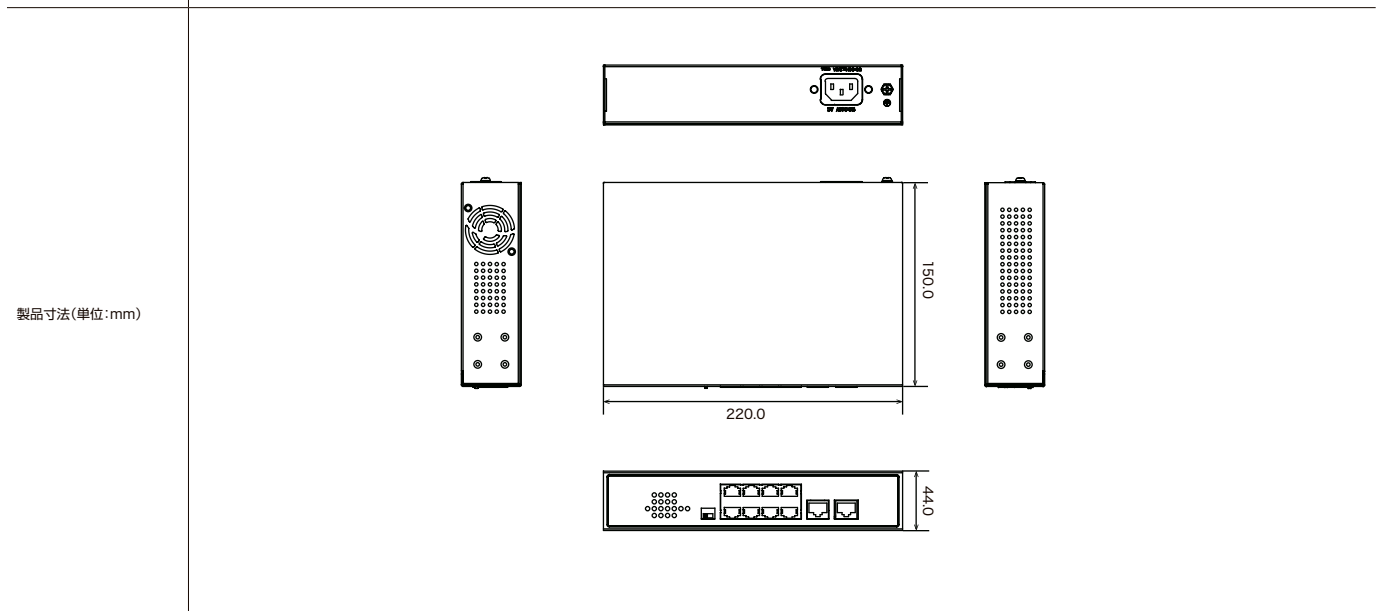

ギガビット対応 PoEハブ (PoE 16ポート + アップリンク 2ポート)

ギガビット対応、PoE給電方式でIPカメラを接続可能なPoEハブ。スイッチで簡単に最大250mのLAN配線が可能な【拡張モード】、カメラ同士の通信を分離する【VLANモード】へ切換え可能。



※ラックマウント用金具、ACケーブル付属しています

NSIE81816

希望小売価格 **381,700**円(税込)



1000Mbps

ギガビット



SFP

SFP搭載

【製品特長】

- 16ポートのPoE給電スイッチです。(非PoEギガビットポート ×2)
- オートネゴシエーションに対応しています。
- IEEE802.3af/atに準拠しており、各ポート最大30Wの電力供給が可能です。
- 全ポートトータルで最大185Wの電力供給が可能です。
- スライドスイッチ切換えによる「拡張モード」「VLANモード」を備えています。
- 拡張モードはPoEポートの送信速度を10Mbpsに制限することで、最大250mのLAN配線が可能です。
- 拡張モード / VLANモード時は PoEポート同士を分離し、非PoEポートのみとの通信に限定することでブロードキャストストームを軽減します。

型 式	NSIE81816
ポート数	1000 Mbps PoEポート ×16、1000 Mbpsポート ×2、SFPポート ×2
準拠規格	IEEE802.3、IEEE802.3u、IEEE802.3z、IEEE802.3ab、IEEE802.3x、IEEE802.3af、IEEE802.3at、IEEE802.3az
転送レート	29.76 Mpps
スイッチング容量	40 Gbps
バッファサイズ	4 Mbit
MACアドレステーブル	8 K
優先ポート	—
パワーバジェット	PoEポートで利用可能な総電力出力量：185W (各ポート 最大30W)
電 源	AC100V：4.0A (200W)
動作可能周囲環境	温度：0～40.0℃、湿度：90.0%以下(結露なし)
外形寸法	280.0 (幅) × 44.0 (高) × 180.0 (奥)mm
重 量	4.2 kg
認 可	CE、FCC Class A

製品寸法(単位:mm)

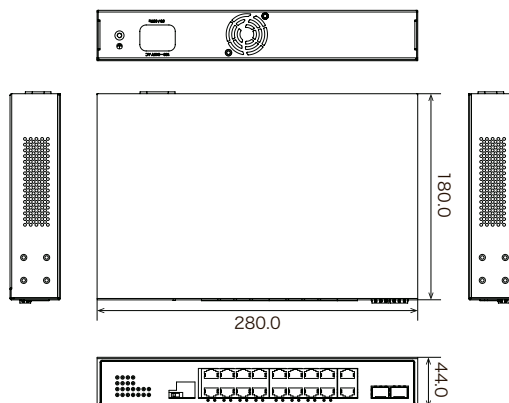

ギガビット対応 PoEハブ（PoE 24ポート + アップリンク 4ポート）

ギガビット対応、PoE給電方式でIPカメラを接続可能なPoEハブ。スイッチで簡単に最大250mのLAN配線が可能な【拡張モード】、カメラ同士の通信を分離する【VLANモード】へ切換え可能。



※ ラックマウント用金具、ACケーブル付属しています

NSIE82824

希望小売価格 478,500円(税込)



1000Mbps

ギガビット



SFP

SFP搭載

【製品特長】

- 24ポートのPoE給電スイッチです（非PoEギガビットポート ×4）
- オートネゴシエーションに対応しています
- IEEE802.3 af / atに準拠しており、各ポート最大30Wの電力供給が可能です
- 全ポートトータルで最大370Wの電力供給が可能です
- スライドスイッチ切換えによる「拡張モード」「VLANモード」を備えています
- 拡張モードはPoEポートの送信速度を10Mbpsに制限することで最大250mのLAN配線が可能です
- 拡張モード / VLANモード時はPoEポート同士を分離し、非PoEポートのみとの通信に限定することでブロードキャストストームを軽減します

型 式	NSIE82824
ポート数	1000 Mbps PoEポート ×24、1000 Mbps ポート ×2、コンボポート ×2、SFPポート ×2（コンボポートと共有）
準拠規格	IEEE802.3、IEEE802.3u、IEEE802.3z、IEEE802.3ab、IEEE802.3x、IEEE802.3af、IEEE802.3at、IEEE802.3az
転送レート	41.7 Mpps
スイッチング容量	56 Gbps
バッファサイズ	4 Mbit
MACアドレステーブル	8 K
優先ポート	—
パワーバジェット	PoEポートで利用可能な総電力出力量：370W（各ポート 最大30W）
電 源	AC100V：6.0A（400W）
動作可能周囲環境	温度：0～40.0℃、湿度：90.0%以下（結露なし）
外形寸法	440.0（幅）×44.0（高）×207.0（奥）mm
重 量	5.0 kg
認 可	CE、FCC Class A

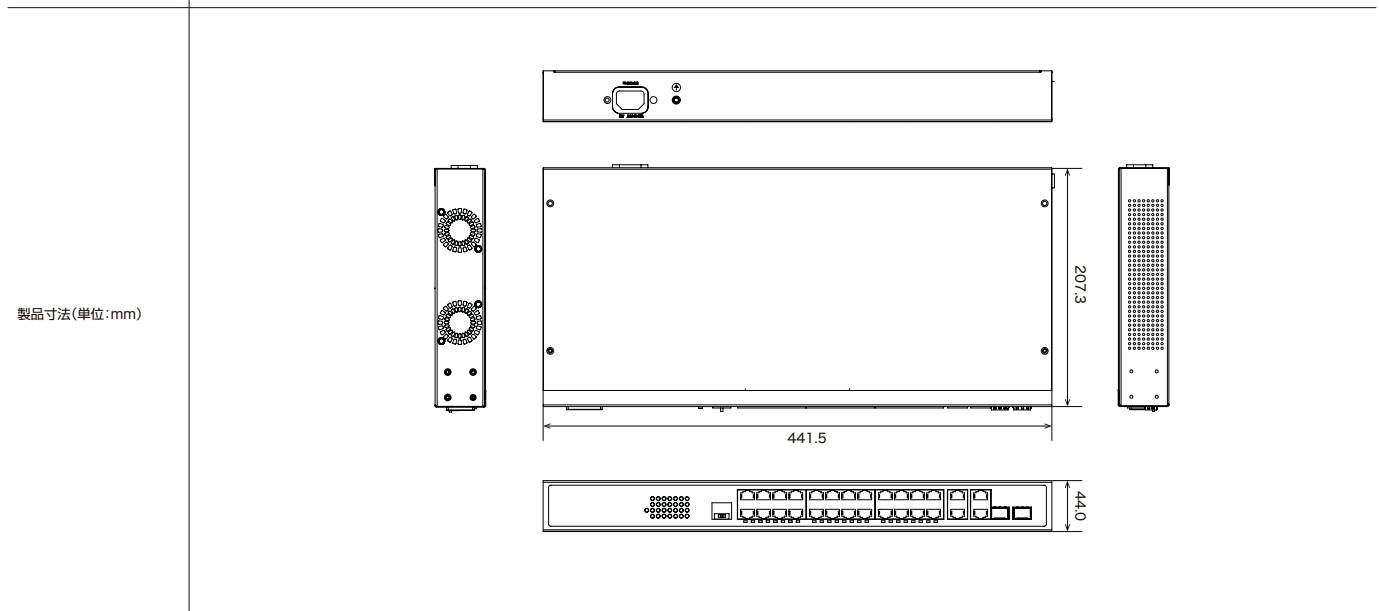

iSCSI対応ストレージ

iSCSI対応で、高速通信を実現する外付けストレージ。



NVE-163UXS オープン価格



NVE-244UXS オープン価格



RAID対応

【製品特長】

- ハードディスクドライブを163UXSは16基、244UXSは24基サポートしています。
- RAID0、1、5、6、10、50、60、5EE、6EE、N-way ミラーに対応しています。
- インターフェースにiSCSIを採用し、高速な転送速度、遠距離間でのデータ転送を実現、既存のLAN環境に大容量の録画領域を確保する事が可能です。
- 163UXSは3U、244UXSは4U 19インチラックマウントサイズでサーバーラック等への収納が可能です。

型 式	NVE-163UXS	NVE-244UXS
搭載可能HDD台数	16	24
搭載可能HDD	3.5&2.5 SAS、NL-SAS、SED、HDD、3.5&2.5 SATA HDD	
ハードディスクサポート	6 Gb/s SATA、12 Gb / SAS	
RAIDコントローラー	シングル	
RAIDレベル	0、1、5、6、10、50、60、5EE、6EE、50EE、60EE、N-wayミラー	
CPU	Intel® Xeon® 64bit 4 Core Processor	
メモリ	8GB RAM DDR4 ECC-DIMM	
1GbE RJ45 LANポート	1	
10GbE SFP+LANポート	4 iSCSI	
インターフェイス	12 Gb/s SAS ×2、USB ×3	
電 源	850W ×2	
冷却ファン	4 基	
消費電力	534W	648W
動作可能周囲環境	温度：0～40.0℃、湿度：20.0～80.0%（結露なし）	
外形寸法	438.0（幅）×130.4（高）×515.0（奥）mm	438.0（幅）×170.3（高）×515.0（奥）mm
重 量（HDDなし）	21.7 kg	25.9 kg
認 可	CE、FCC、BSMI	

製品寸法(単位:mm)

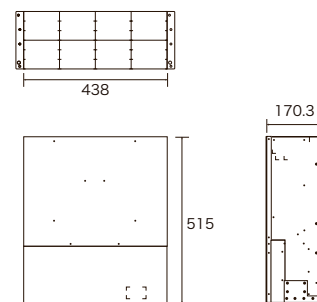
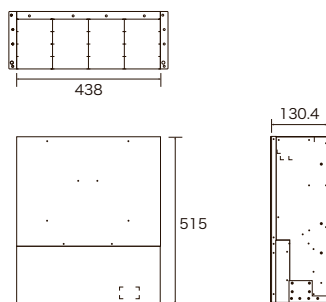

最大容量1000W UPS2U 19インチ ラックマウントサイズ

停電時も安心のUPS(無停電電源装置)。19インチサーバラックにマウント可能な2Uサイズ。



NSE1650

オープン価格

【製品特長】

- 自己診断を行う事により、自律的にバッテリーの劣化を確認し、バッテリー交換が必要な場合は警告を發します。
- 切替時間の高速化を実施、約3~4msの短い時間で切り替えが可能です。
- バックアップ機能の要となるバッテリーは、停電時のバックアップ運転から復旧を速やかに行う為の急速充電(クイックチャージ)とバッテリーの補充電である2つの充電方式を効率よく使用し、より早いバッテリーの復旧を行います。
- 前面操作パネルから設定変更が可能です。
- 2U19インチラックマウントサイズでサーバラック等への収納が可能です。

型 式	NSE1650
出 力	負荷容量：1650VA / 1000W、出力電圧：100V / 110V / 115V / 120V選択、出力波形：正弦波、 出力周波数：50/60Hz（自動認識）、47～55Hz / 50Hz、56～65Hz / 60Hz 出力電圧変動：（給電時）±5% 正常電圧時、（バッテリー運転）±3%、 切替時間：ブラックアウト（停電）：平均3ms、ブランアウト（電圧低下）：平均1ms、バッテリー運転からの切替：平均1ms
入 力	過電流保護：過負荷警報 100～120%、過負荷シャットダウン 120～190%、定格電圧：100V / 110V / 115V / 120V 選択、 入力周波数：47～65Hz、50 / 60Hz 自動認識、効率：97% ノイズフィルター：EMI / RFI フィルター内蔵、過電流保護（一次側）：過電流プロテクター、 入力電圧範囲：(-20～+24%) 電力供給範囲 (-29～+33%)、付属の専用ソフトウェアにより微調整が可能、 自動電圧調整（昇圧 / 降圧 2段階）：(+15%)；降圧（強）、(+5%)；降圧（弱）、(-12.5%)；昇圧（強）、(-5%)；昇圧（弱）サージ保護：216 Joules
バッテリータイプ	メンテナンスフリー鉛シールドタイプ 12V、7Ah
電 圧	DC36V
バックアップ時間（目安） 50% 負荷	14 分
バックアップ時間（目安） 100% 負荷	4.5分
充電時間	充電量 90%まで3時間
充電電流	2.5A（平均）
平均充電電圧（各バッテリー）	急速充電時：14V / 最大、トリクル充電時：13.2～13.9V
バッテリー保護	過電流保護、過電圧保護（SCR制御）、高温保護（CPU制御） ※UPSの内部温度が45℃以上に上昇した場合、2.5分間充電を停止し、1.5分間の充電を繰り返します。内部温度が44℃以下に低下した場合通常充電に戻ります。
バッテリー監視	バッテリーフェイル、バッテリー未接続時警報、毎時又は6日毎の自動検出
標準インターフェイス	管理用ソフトウェアCD付属、RS232・USB・RJ45
操作パネル	LCD
警報音	バッテリーの警報：バッテリーロー、バッテリー異常電圧、異常接続時：過負荷、二次側ショート、オーバーヒート
バッテリー残量表示	液晶に表示
グリーンモード	1～14%負荷（付属専用ソフトウェアにより調整）、デフォルトはグリーンモードOFF
動作可能周囲環境	温度：0～40.0℃
保管時温度	-15.0～55.0℃
相対湿度	5.0～95.0%（結露なし）
動作時騒音	40 dBA以下
安全規格	BSMI、CE
EMC	Class B、EN50091-2、FCC part15、IEC1000-2-2
品質管理システム	ISO9001
外形寸法	434.0（幅）× 88.0（高）× 468.0（奥）mm
重 量	23.5 kg

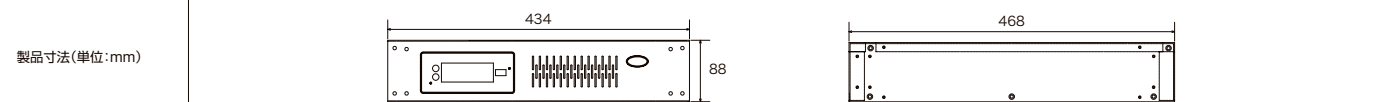

ネットワークビデオサーバー

配線に組み込むだけでAHD/アナログカメラをネットワークカメラとして使用することができる、ビデオサーバー。



※電源アダプターは別売りです ※PTZ操作は使用できません
※リモートログイン数はレコーダーへの接続に複数使用することがあります

NVS-HS01

オープン価格

【製品特長】

- 配線に組み込むだけでAHD/アナログカメラをネットワークカメラとして使用することが可能です。
- H.265 / H.264 / MJPEG に対応しています。
- AHD 5M : 20fps 4M / 1080p / 720p : 30fps に対応しています。
- PoE受電に対応していますので、PoE給電機器との組み合わせで電源コンセントのない場所でも設置可能です。

IEEE802.3bt対応 PoEインジェクター

PoE++非対応のスイッチングハブにPoE++機能を追加し、多くの電力供給が必要なカメラの運用が可能。



NSIE105-60

希望小売価格 79,200円(税込)

【製品特長】

- IEEE802.3bt対応の1ポートPoEインジェクターです。
- IEEE802.3af / at / bt に準拠しています。
- ハブとカメラの間に接続することにより、最大60Wの電力供給に対応します。

型 式	NVS-HS01
対応映像方式	【AHD】5MP (2592×1944) : 20fps、4MP (2560×1440) / 1080p / 720p : 30fps [CVBS] D1
圧縮方式	H.265、H.264、MJPEG
ストリーミング	5MP (2592×1944)、4MP (2560×1440)、1080p、720p、D1、CIF、480×240
最大ストリーム数	同時3ストリーム
最大リモートログイン数	8
イーサネット	10 BASE-T / 100 BASE-TX
ネットワークプロトコル	UDP、IPv4、DHCP、NTP、RTSP、RTMP、PPPoE、SMTP、FTP、SNMP、802.1x、UPnP、HTTPS、HTTP POST、QoS
ONVIF	ONVIF (Profile S、Profile G、Profile T)
対応ブラウザ	Microsoft Edge (Internet Explorerモード)
音声圧縮方式	G.711a、G.711u
音声入出力	入力×1 (3.5mm 3極ミニジャック)、出力×1 (3.5mm 3極ミニジャック)
インターフェース	BNC×1、RJ45×1、Audio In×1、Audio Out×1
電 源	PoE (IEEE802.3af) / DC12V
消費電力	5.5W
動作可能周囲環境	温度：-20.0～55.0℃、湿度：10.0～90.0% (結露なし)
外形寸法	108.5 (幅) × 87.8 (高) × 28.0 (奥)mm
重 量	271.4 g

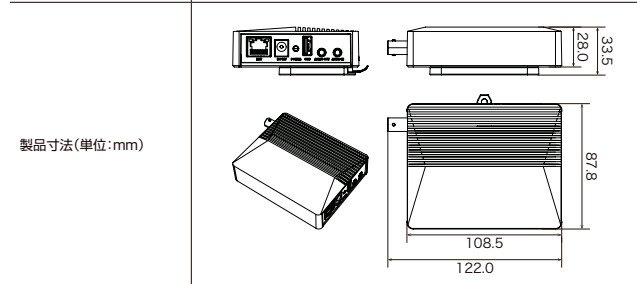

型 式	NSIE105-60
準拠規格	IEEE802.3af (PoE)、IEEE802.3at (PoE+)、IEEE802.3bt (PoE++)
RJ-45ポート	入力：1ポート、出力：1ポート
伝送速度	10 / 100 / 1000 Mbps
伝送距離	100m
PoE給電電力	最大 60W
入力電圧	AC100V (アダプター内蔵)
動作可能周囲環境	温度：0～40.0℃
外形寸法	76.5 (幅) × 39.0 (高) × 159.0 (奥)mm
重 量	530 g

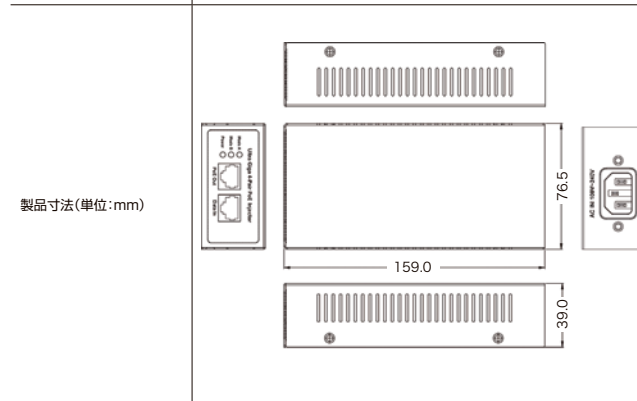

同軸LANコンバータ

同軸ケーブルを使用して、ハブとIPカメラの間を最長500mまで延長可能な同軸LANコンバータ。



※ 電源アダプターが付属しています。 ※ カメラには電源供給が必要です。

NSIE232

在庫限り

希望小売価格 148,500円(税込)

【製品特長】

- 同軸ケーブルを使用してハブとIPカメラ間を最長500mまで延長可能です。
- 既存のアナログカメラの配線を利用してIPカメラを接続する事が可能です。
- CO(親局)またはCPE(子局)切替可能です。
- ファストまたはインターリーブモード切替可能です。

型 式	NSIE232
準拠規格	IEEE802.3 (10Base-T)、IEEE802.3u (100Base-TX)、IEEE802.3x (全二重) ETSI、ITU、ANSI、ITU-T G.933.1 (VDSL)
インターフェース	RJ45 ×1、BNC ×1
転送方式	ストアアンドフォワード
転送レート	100 Mbpsポート：148,800pps 10 Mbpsポート：14,880pps
伝送メディア	100 Base-TX カテゴリ5：UTP / STP 10 Base-T カテゴリ3、4、5：UTP / STP
VDSL	BNCコネクタによる全二重VDSLリンク
延長可能距離	3C-2V：最長300m、5C-2V：最長500m
電 源	DC5V / 2A
外形寸法	75.0 (幅) × 23.0 (高) × 102.0 (奥)mm
動作可能周囲環境	温度：0 ~ 45.0℃、湿度：10.0 ~ 90.0% (結露なし)
保存温度	-20.0 ~ 90.0℃
認 可	FCCクラスA、CE
製品寸法(単位:mm)	

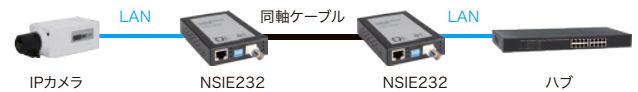

NSIE232同士を同軸ケーブルで接続、カメラ、ハブとNSIE232をLANケーブルで接続することで、LAN配線距離を延長^{※1}

※1 NSIE232は3C-2Vで最大300m、5C-2Vで最大500m延長可能です。

PoEコンバータ

PoE受電非対応のカメラに取り付ける事でPoE受電が可能になるPoEコンバータ。



NSIE103

希望小売価格 26,400円(税込)

【製品特長】

- PoE受電非対応の機器をPoE受電対応に変換するコンバータです。
- IPカメラだけでなく無線LANアクセスポイントやBluetoothアクセスポイントIP電話など用途は様々です。
- スイッチ切り替えで出力電圧の調整が可能です。
- ショートプロテクション回路内蔵。
- 軽量でコンパクトなデザイン。

型 式	NSIE103
準拠規格	IEEE802.3 (10 Base-T)、IEEE802.3u (100 Base-TX)、IEEE802.3af (PoE)
転送レート	148,800pps (100Mbpsポート)、14,880pps (10Mbpsポート)
コネクタ	データ入力：RJ45 ×1、データピン：1、2、3、6、電力ピン：4、5 (V+)、7、8 (V-)または1、2 (V+)、3、6 (V-) データ出力：RJ45 ×1、データピン：1、2、3、6、出力電圧：5V / 9V / 12V (切替可能) 電源プラグ寸法：5.5 (外径) × 2.1 (内径) × 10 (奥)mm
入出力レンジ	DC36 ~ 48V、最大350mAトータル：12.9W、5 / 9 / 12V
調整スイッチ	出力電圧を5、9、12Vに切り替え可能
LED表示	緑 (5、9、12V)
動作可能周囲環境	温度：0 ~ 45.0℃、湿度：10.0 ~ 90.0% (結露なし)
保存温度	-20.0 ~ 70.0℃
外形寸法	81.0 (幅) × 28.0 (高) × 55.0 (奥)mm
重 量	45 g
認 可	FCCクラスA、CE



NSIE103のLANコネクタをIPカメラ側のLANポートに接続
NSIE103の給電コネクタをIPカメラ側の電源プラグ差込口に接続

イーサネットエクステンダー

親機～子機の間を同軸ケーブルで800m延長することができるイーサネットエクステンダー。子機側からカメラにDC電源を供給可能。



NSIE240

希望小売価格 **231,000**円(税込)

【製品特長】

- 同軸ケーブルを使用して親機～子機間を800m延長し、同軸ケーブルに電源を重畳することができます。
- 既存のアナログカメラの配線を利用してIPカメラを接続する事が可能です。
- 同軸ケーブルで電源を供給するため、カメラの設置場所に電源を確保する必要がありません。
- DC12V、最大30Wまで対応。消費電流が高めの赤外線暗視カメラやPTZカメラなどにも使用可能です。

型 式	NSIE240
リンクインターフェース	BNC、75Ω同軸ケーブル
IPインターフェース	10 BASE-T / 100 BASE-TX、Half / Full Duplex、RJ45 (8P8C) コネクタ
転送レート	Downlink Throughput : 60 Mbps、Uplink Throughput : 60 Mbps
伝送メディア	Ethernet 10M / 100M、RJ45コネクタ
延長可能距離	同軸ケーブル (5C - 2V) : 800m
電源入力 (L側)	48V / 60W (Terminal Block)
電源出力 (R側)	12V / 30W、2.1 / 5mm (Socket)
外形寸法	100.0 (幅) × 25.0 (高) × 50.0 (奥)mm
動作可能周囲環境	温度 : -10.0 ~ 40.0℃ (Localside)、 -10.0 ~ 50.0℃ (Remoteside)、 湿度 : 20.0 ~ 90.0% (結露なし)
認 可	FCC Rohns CE

製品寸法(単位:mm)

