

動画圧縮規格「H.265/HEVC」を採用し、安定した「超高解像度」映像監視を実現。

動画圧縮規格「H.265」対応

「H.265/HEVC」とは、H.264/AVCの約2倍の圧縮性能を有する動画圧縮規格です。圧縮規格H.264では、解像度が高くなることでデータ量が増加しインフラの整備やストレージの増設などが必要でしたが、動画圧縮規格「H.265/HEVC」で高圧縮することにより、高解像度映像でも既存の周辺機器のまま安定した運用が可能になります。

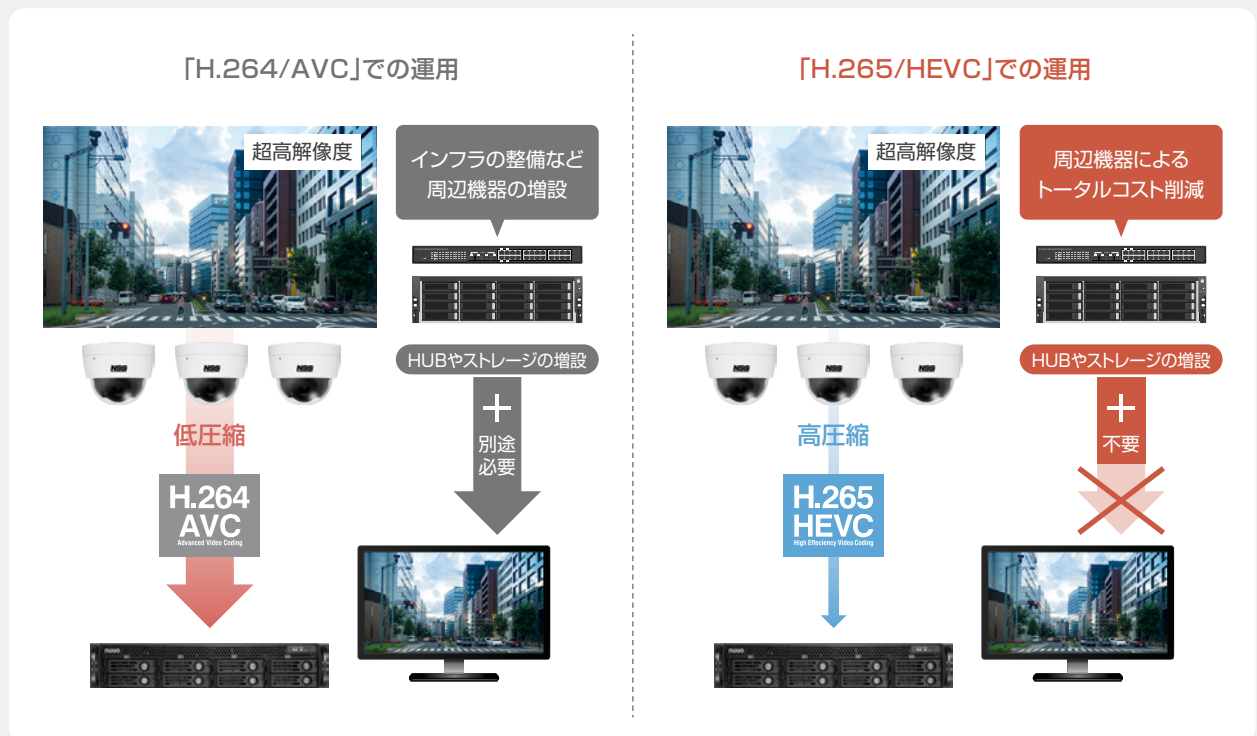

最大「4MP(メガピクセル)」の超高解像度撮影

「2MP(Full HD/約200万画素)」と「4MP(約400万画素)」の超高解像度カメラをラインアップ。撮影の重要度に合わせて2MP/4MPのカメラを選択でき、より鮮明で高精細な映像監視が可能になります。



4MPのカメラは2MPのカメラに比べ、約2倍の超高解像度撮影が可能で、より広範囲でより鮮明な映像を映し出すことができます。

「電動バリフォーカルカメラ」により、 「遠隔操作」でズーム/フォーカスの調整が可能

電動バリフォーカル機能のあるカメラにより、モニター側にて映像を確認しながら遠隔操作でズーム/フォーカスの調整が可能です。カメラ側で直接操作する必要が無いので、設定が簡単で設置後のレンズ調整も簡単です。また、カメラ設置工事においても、設定時の作業人員を抑えることができるため、設置工事費のコストダウンに繋がります。

◆ 従来のバリフォーカルカメラ

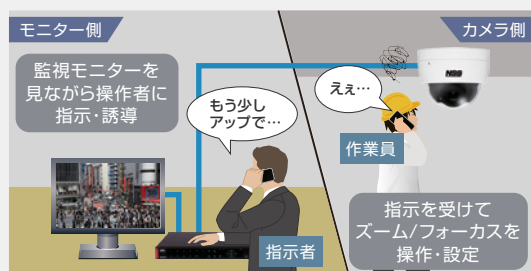

指示者がモニターを見ながら作業員に指示し、離れたカメラを操作・設定する必要があります。

◆ 電動バリフォーカルカメラ

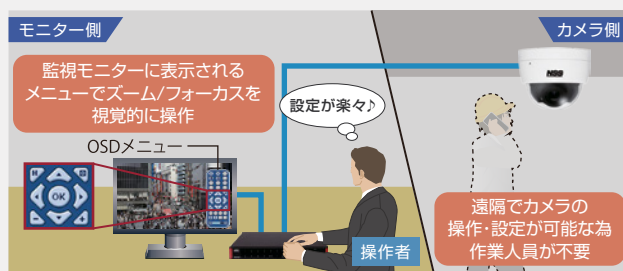

電動バリフォーカル機能でモニターを見ながらズーム/フォーカスの遠隔操作が可能なので、設定時の作業員が不要です。

様々な用途・環境にあったNVRを選択可能 「中規模から大規模な運用」にも対応

録画映像の保存、共有、機密性に優れた 「NAS型NVR」

NSV6 series

2ch ~ 16ch



NSV6シリーズは、機密性に優れた録画映像の保存、共有などに優れたNASベース型のNVRです。RAID0、RAID1、RAID10に対応しているため、処理性能の向上やハードディスクの故障によるデータ損失を防ぐことができます。録画映像のクラウドストレージとしても活用できます。

監視映像のモニタリングに優れた 「スタンドアロン型NVR」

NSVS7 series

4ch ~ 32ch

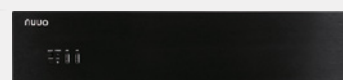

NVR本体にモニター、マウス、キーボードを接続して設定、監視が可能。スタンドアロンNVRです。監視映像のモニタリングに適し、NSVS7シリーズに搭載されているezNUUOサービスで今までにない簡単なネットワーククライアントアクセスを実現します。難しいDDNSの設定やポート開放など不要で、簡単にアクセスが可能です。

Windowsベースで拡張性に優れた 「ラックマウントPC型NVR」

NSV2U series

4ch ~ 24ch



NSV2Uは、メンテナンスが容易に行え、拡張性に優れたPCベースのスタンドアロンNVRです。モニタ出力にHDMI、VGAを搭載し、2Uラックマウントサイズで19インチサーバーラックにも対応しています。別途IVSライセンスを購入することで、防犯はもちろんマーケティング用途としても活用できます。

高い処理能力で膨大なカメラ台数をカバーする 「大規模向けNAS型NVR」

NSVT9 series

4ch ~ 128ch



最大550Mbpsの高い処理能力で、高画質・長時間録画を可能にしたNSVT9シリーズ。今までのNVRではカメラの台数が増えると、高解像度での録画は処理が追いつかず、画質を落として録画する必要がありました。NSVT9シリーズは最大550Mbps、の高いデータ処理能力で、1台あたりフルHD解像度のカメラを最大128台接続、録画可能です。

2MP ボックス型ネットワークカメラ

圧縮方式H.265に対応したボックス型IPカメラ。集音マイクを搭載。



※レンズは別売りです。 ※電源アダプターは別売りです。

NIPX-2065DN

希望小売価格 242,000円(税込)



2メガ

H.265圧縮

デイナイト

WDR

内蔵マイク

【製品特長】

- 1920×1080解像度を有する2MPカメラです。
- 独自ドメインのDDNSをサポートしています。(ドメイン名:ddns.camddns.com)
- 双方向音声対応で、マイクやスピーカーを接続する事により、双方向での会話が可能です。
- 標準ブラウザで、iOS端末からモニタリングできます。(ブラウザ:Safari)
- 集音マイクを搭載しています。

型 式	NIPX-2065DN
イメージセンサー	1 / 2.8 インチ Sony Starvis CMOSセンサー
解像度	1920 × 1080
映像圧縮方式	H.265, H.264, MJPEG
フレームレート	1920 × 1080 : 30フレーム、1280 × 720 : 30フレーム、640 × 480 : 30フレーム、640 × 360 : 30フレーム
レンズ	CSマウント
S / N比	65 dB
被写体最低照度	カラー : 0.003 Lux、モノクロ : 0.001 Lux
シャッター速度	自動、1 / 30 ~ 1 / 10000 秒
ICR機能	有
デイナイト機能	有
WDR	有
フリッカーレス機能	有
ノイズリダクション機能	有 (2 / 3DNR)
アナログ映像出力	-
オーディオ	入力 × 2 (内蔵マイク、3.5mmジャック)、出力 × 1 (3.5mmジャック)、音声圧縮方式 : G.711、G.726
最大リモートログイン数	10
ネットワークプロトコル	IPv6、IPv4、HTTP、HTTPS、SNMP、SSL、TLS、DNS、ICMP、IGMP、ARP、SNTP、QoS / DSCP、CoS、IEEE 802.1X、RTSP/RTP/RTCP、TCP / IP、UDP、SMTP、FTP、PPPoE、DHCP、DDNS、NTP、UPnP、SAMBA、Bonjour、Onvif profile S
ONVIF	対応
推奨ブラウザ	Internet Explorer 11.0 以上
オンボードストレージ	Micro SD カードスロット (SD / SDHC / SDXC 128 GB以下) ※設置環境等により安定した録画がされない場合があります。
アラーム	入力 × 1 / 出力 × 1
電 源	PoE (IEEE802.3af)、DC12V
消費電力	PoE (IEEE802.3af) : 2.3 W、DC12V : 1.9 W
消費電流	DC12V : 160 mA
動作可能周囲環境	温度 : -20.0 ~ 70.0℃、湿度 : 90.0%以下 (結露なし)
外形寸法	65.0 (幅) × 58.0 (高) × 132.0 (奥)mm
重 量	450 g

製品寸法(単位:mm)

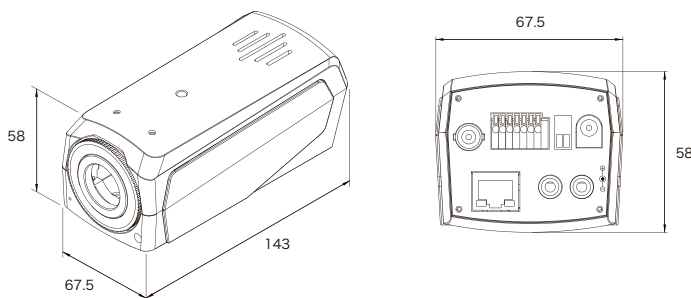

暗視バリフォーカルドーム型ネットワークカメラ

圧縮方式H.265に対応した暗視撮影可能なバリフォーカルドーム型IPカメラ。



※電源アダプターは別売りです。(NPD-4065CDは電源アダプターが付属しています。)

【製品特長】

- 双方向音声対応でマイクやスピーカーを接続する事により、双方向での会話が可能です。
- 独自ドメインのDDNSをサポートしています。(ドメイン名: ddns.camddns.com)
- 標準ブラウザで、iOS端末からモニタリングできます。(ブラウザ: Safari)

NIPD-2065CD

希望小売価格 **242,000**円(税込)



NPD-4065CD

在庫限り

希望小売価格 **258,500**円(税込)



NIPD-4065CD

後継機種

希望小売価格 **272,800**円(税込)



型 式	NIPD-2065CD	NPD-4065CD	NIPD-4065CD
イメージセンサー	1 / 2.8 インチ Sony Starvis CMOSセンサー	1 / 3 インチ 4M CMOS	1 / 2.7 インチ CMOSセンサー
解像度	1920 × 1080	2592 × 1520	
映像圧縮方式	H.265, H.264, MJPEG		
フレームレート	1920 × 1080 : 30フレーム、1280 × 720 : 30フレーム、640 × 480 : 30フレーム、640 × 360 : 30フレーム	2592 × 1520 : 25フレーム、1920 × 1080 : 30フレーム、1280 × 720 : 30フレーム、640 × 360 : 30フレーム	2592 × 1520 : 30フレーム、1920 × 1080 : 30フレーム、1280 × 720 : 30フレーム、640 × 480 : 30フレーム
レンズ	f = 2.8 ~ 12mm / F1.4		
撮影範囲	水平 99.9° × 垂直 53.1° ~ 水平 34.9° × 垂直 19.1°	水平 92.4° × 垂直 48.2° ~ 水平 34.4° × 垂直 19.4°	水平 93.8° × 垂直 67.9° ~ 水平 32.5° × 垂直 23.8°
S / N比	65 dB	44 dB	65 dB
赤外線LED	有		
赤外線照射距離	30 m	20m	30 m
被写体最低照度	カラー : 0.003 Lux、モノクロ : 0.001 Lux	カラー : 0.08 Lux、モノクロ : 0.00 Lux (赤外線ON)	カラー : 0.008 Lux、モノクロ : 0.003 Lux
シャッター速度	自動、1 / 30 ~ 1 / 10000 秒		
ICR機能	有		
デナイト機能	有		
WDR	有	有 (D-WDR)	有
フリッカレス機能	有		
ノイズリダクション機能	有 (2 / 3DNR)		
アナログ映像出力	—	有 (BNC × 1) ※設置時の撮影範囲調整用	—
オーディオ	入力×1(3.5mmジャック(LINE IN))、出力×1(3.5mmジャック(LINE OUT)) 音声圧縮方式 : G.711、G.726	入力×1(ターミナルブロック)、出力×1(ターミナルブロック) 音声圧縮方式 : G.711、G.726	入力×1(3.5mmジャック(LINE IN))、出力×1(3.5mmジャック(LINE OUT)) 音声圧縮方式 : G.711、G.726
最大リモートログイン数	10		
ネットワークプロトコル	IPv6, IPv4, HTTP, HTTPS, SNMP, SSL, TLS, DNS, ICMP, IGMP, ARP, SNTP, QoS/DSCP, CoS, IEEE 802.1X, RTSP/RTP/RTCP, TCP/IP, UDP, SMTP, FTP, PPPoE, DHCP, DDNS, NTP, UPnP, SAMBA, Bonjour, Onvif profile S	IPv6, IPv4, HTTP, HTTPS, SNMP, QoS/DSCP, Access list, IEEE802.1X, RTSP, TCP/IP, UDP, SMTP, FTP, PPPoE, DHCP, DDNS, NTP, UPnP, 3GPP, SAMBA, Bonjour	IPv6, IPv4, HTTP, HTTPS, SNMP, SSL, TLS, DNS, ICMP, IGMP, ARP, SNTP, QoS/DSCP, CoS, IEEE 802.1X, RTSP/RTP/RTCP, TCP/IP, UDP, SMTP, FTP, PPPoE, DHCP, DDNS, NTP, UPnP, SAMBA, Bonjour, Onvif profile S
ONVIF	対応		
推奨ブラウザ	Internet Explorer 11.0 以上	Internet Explorer 6.0以上	Internet Explorer 11.0 以上
オンボードストレージ	SDカードスロット (SD / SDHC / SDXC 128GB以下) ※設置環境等により安定した録画がされない場合があります。	SDカードスロット (SD / SDHC / SDXC 64GB以下) ※設置環境等により安定した録画がされない場合があります。	SDカードスロット (SD / SDHC / SDXC 128GB以下) ※設置環境等により安定した録画がされない場合があります。
アラーム	入力 × 1 / 出力 × 1		
電 源	PoE (IEEE802.3af)、DC12V	PoE / DC12V : 1A	PoE (IEEE802.3af)、DC12V
消費電力	PoE (IEEE802.3af) : 5.2 W、DC12V : 4.4 W	PoE : 6.84W(赤外線ON) / DC12V : 5.04W(赤外線ON)	PoE (IEEE802.3af) : 5.2 W、DC12V : 4.4 W
消費電流	DC12V : 370 mA	420 mA	DC12V : 370 mA
動作可能周囲環境	温度 : -20.0 ~ 50.0℃、湿度 : 90.0% (結露なし)	温度 : -20.0~50.0℃ (赤外線OFF)、湿度 : 90.0% (結露なし)	温度 : -20.0 ~ 50.0℃、湿度 : 90.0% (結露なし)
外形寸法	132.0 (径) × 108.0 (高)mm		
重 量	485 g		

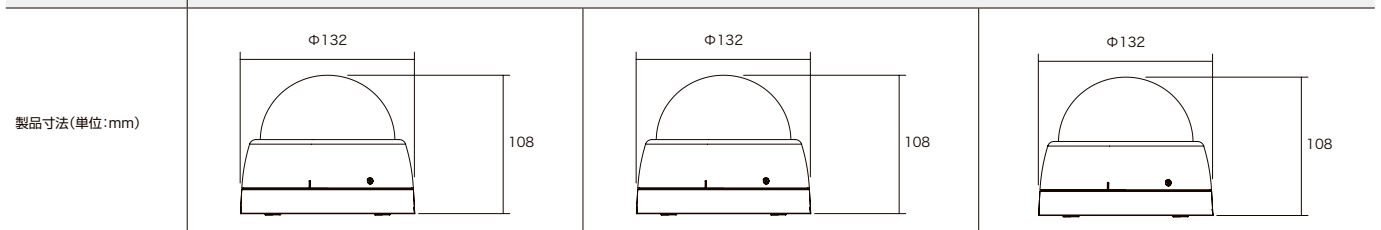

暗視電動バリフォーカルドーム型ネットワークカメラ

圧縮方式H.265に対応した暗視撮影可能な電動バリフォーカルドーム型IPカメラ。
設置場所に合わせて電動でレンズのズーム調整が可能。



※電源アダプターは別売りです。

【製品特長】

- 電動バリフォーカルレンズにより、画面を見ながら画角調整を行うことが可能です。
- 独自ドメインのDDNSをサポートしています。(ドメイン名: ddns.camddns.com)
- 双方向音声対応で、マイクやスピーカーを接続する事により、双方向での会話が可能です。
- 標準ブラウザで、iOS端末からモニタリングできます。(ブラウザ: Safari)

NIPD-2065CD-M

希望小売価格 255,200円(税込)

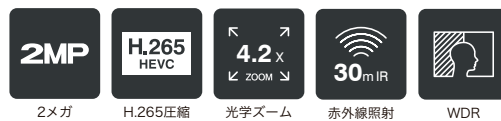

NIPD-4065CD-M

希望小売価格 299,200円(税込)

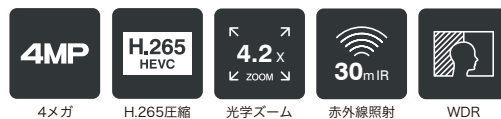

型 式	NIPD-2065CD-M	NIPD-4065CD-M
イメージセンサー	1 / 2.8 インチ Sony Starvis CMOSセンサー	1 / 2.7 インチ CMOSセンサー
解像度	1920 × 1080	2592 × 1520
映像圧縮方式	H.265, H.264, MJPEG	
フレームレート	1920 × 1080 : 30フレーム、1280 × 720 : 30フレーム、640 × 480 : 30フレーム、640 × 360 : 30フレーム	2592 × 1520 : 30フレーム、1920 × 1080 : 30フレーム、1280 × 720 : 30フレーム、640 × 480 : 30フレーム
レンズ	f = 2.8 ~ 12mm / F1.4, 4.2倍 モータライズレンズ	
撮影範囲	水平 94.4° × 垂直 50.2° ~ 水平 33.1° × 垂直 18.0°	水平 93.8° × 垂直 67.9° ~ 水平 32.5° × 垂直 23.8°
ズーム	4.2 倍	
S / N比	65 dB	
赤外線LED	有	
赤外線照射距離	30 m	
被写体最低照度	カラー : 0.003 Lux, モノクロ : 0.001 Lux	カラー : 0.008 Lux, モノクロ : 0.003 Lux
シャッター速度	自動、1 / 30 ~ 1 / 10000 秒	
ICR機能	有	
デイトライト機能	有	
WDR	有	
フリッカレス機能	有	
ノイズリダクション機能	有 (2 / 3DNR)	
アナログ映像出力	-	
オーディオ	入力 × 1 (3.5mmジャック (LINE IN))、出力 × 1 (3.5mmジャック (LINE OUT))、音声圧縮方式 : G.711、G.726	
最大リモートログイン数	10	
ネットワークプロトコル	IPv6、IPv4、HTTP、HTTPS、SNMP、SSL、TLS、DNS、ICMP、IGMP、ARP、SNTP、QoS / DSCP、CoS、IEEE 802.1X、RTSP / RTP / RTCP、TCP / IP、UDP、SMTP、FTP、PPPoE、DHCP、DDNS、NTP、UPnP、SMB、Bonjour、Onvif profile S	
ONVIF	対応	
推奨ブラウザ	Internet Explorer 11.0 以上	
オンボードストレージ	Micro SD カードスロット (SD / SDHC / SDXC 128 GB以下) ※設置環境等により安定した録画がされない場合があります。	
アラーム	入力 × 1 / 出力 × 1	
防水機能	-	
耐衝撃機能	-	
電 源	PoE (IEEE802.3af)、DC12V	
消費電力	PoE (IEEE802.3af) : 6.2 W、DC12V : 5.0 W	
消費電流	DC12V : 420 mA	
動作可能周囲環境	温度 : -20.0 ~ 50.0℃、湿度 : 90.0% (結露なし)	
外形寸法	132.0 (径) × 108.0 (奥) mm	
重 量	485 g	
製品寸法(単位:mm)		

防水暗視バリフォーカルドーム型ネットワークカメラ

圧縮方式H.265に対応した暗視撮影可能なバリフォーカルドーム型防水IPカメラ。



※電源アダプターは別売りです。

【製品特長】

- 双方向音声対応で、マイクやスピーカーを接続する事により、双方向での会話が可能です。
- IP66規格準拠で防水 / 防塵性に優れています。
- 通常のドーム型カメラよりも耐久性に優れています。
- 独自ドメインのDDNSをサポートしています。(ドメイン名: ddns.camddns.com)
- 標準ブラウザで、iOS端末からモニタリングできます。(ブラウザ: Safari)

型 式	NIPV-2065CD	NIPV-4065CD
イメージセンサー	1 / 2.8 インチ Sony Starvis CMOSセンサー	1 / 2.7 インチ CMOSセンサー
解像度	1920 × 1080	2592 × 1520
映像圧縮方式	H.265, H.264, MJPEG	
フレームレート	1920 × 1080 : 30フレーム、1280 × 720 : 30フレーム、640 × 480 : 30フレーム、640 × 360 : 30フレーム	2592 × 1520 : 30フレーム、1920 × 1080 : 30フレーム、1280 × 720 : 30フレーム、640 × 480 : 30フレーム
レンズ	f = 2.8 ~ 12mm / F1.4	
撮影範囲	水平 99.9° × 垂直 53.1° ~ 水平 34.9° × 垂直 19.1°	水平 93.8° × 垂直 67.9° ~ 水平 32.5° × 垂直 23.8°
S / N比	65 dB	
赤外線LED	有	
赤外線照射距離	30 m	
被写体最低照度	カラー : 0.003 Lux, モノクロ : 0.001 Lux	カラー : 0.008 Lux, モノクロ : 0.003 Lux
シャッター速度	自動、1 / 30 ~ 1 / 10000 秒	
ICR機能	有	
デナイト機能	有	
WDR	有	
フリッカレス機能	有	
ノイズリダクション機能	有 (2 / 3DNR)	
アナログ映像出力	-	
オーディオ	入力 × 1 (3.5mmジャック (LINE IN))、出力 × 1 (3.5mmジャック (LINE OUT))、音声圧縮方式 : G.711, G.726	
最大リモートログイン数	10	
ネットワークプロトコル	IPv6, IPv4, HTTP, HTTPS, SNMP, SSL, TLS, DNS, ICMP, IGMP, ARP, SNTP, QoS / DSCP, CoS, IEEE 802.1X, RTSP / RTP / RTCP, TCP / IP, UDP, SMTP, FTP, PPPoE, DHCP, DDNS, NTP, UPnP, SAMBA, Bonjour, Onvif profile S	
ONVIF	対応	
推奨ブラウザ	Internet Explorer 11.0 以上	
オンボードストレージ	Micro SD カードスロット (SD / SDHC / SDXC 128 GB以下) ※設置環境等により安定した録画がされない場合があります。	
アラーム	入力 × 1 / 出力 × 1	
防水機能	IP66	
耐衝撃機能	IK10, 50J	
電 源	PoE (IEEE802.3af)、DC12V	
消費電力	PoE (IEEE802.3af) : 5.6 W, DC12V : 4.9 W	PoE (IEEE802.3af) : 5.6 W, DC12V : 4.8 W
消費電流	DC12V : 410 mA	DC12V : 400 mA
動作可能周囲環境	温度 : -20.0 ~ 60.0℃、湿度 : 90.0%以下 (結露なし)	
外形寸法	137.0 (径) × 102.0 (高)mm	
重 量	890 g	

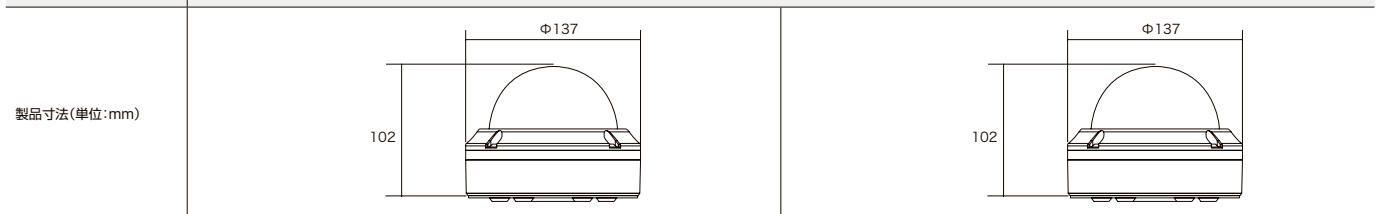

防水暗視電動バリフォーカルドーム型ネットワークカメラ

圧縮方式H.265に対応した暗視撮影可能な電動バリフォーカルドーム型防水IPカメラ。
設置場所に合わせて電動でレンズのズーム調整が可能。



電動バリフォーカル
Motorized Lens

※電源アダプターは別売りです。

【製品特長】

- 電動バリフォーカルレンズにより、画面を見ながら画角調整を行うことが可能です。
- 通常のドーム型カメラよりも耐久性に優れています。
- 双方向音声対応で、マイクやスピーカーを接続する事により、双方向での会話が可能です。
- 独自ドメインのDDNSをサポートしています。(ドメイン名: ddns.camddns.com)
- IP66規格準拠で防水 / 防塵性に優れています。
- 標準ブラウザで、iOS端末からモニタリングできます。(ブラウザ: Safari)

NIPV-2065CD-M

希望小売価格 264,000円(税込)



NIPV-4065CD-M

希望小売価格 312,400円(税込)



型 式	NIPV-2065CD-M	NIPV-4065CD-M
イメージセンサー	1 / 2.8 インチ Sony Starvis CMOSセンサー	1 / 2.7 インチ CMOSセンサー
解像度	1920 × 1080	2592 × 1520
映像圧縮方式	H.265, H.264, MJPEG	
フレームレート	1920 × 1080 : 30フレーム、1280 × 720 : 30フレーム、640 × 480 : 30フレーム、640 × 360 : 30フレーム	2592 × 1520 : 30フレーム、1920 × 1080 : 30フレーム、1280 × 720 : 30フレーム、640 × 480 : 30フレーム
レンズ	f = 2.8 ~ 12mm / F1.4, 4.2倍 モータライズレンズ	
撮影範囲	水平 94.4° × 垂直 50.2° ~ 水平 33.1° × 垂直 18.0°	水平 93.8° × 垂直 67.9° ~ 水平 32.5° × 垂直 23.8°
ズーム	4.2 倍	
S / N比	65 dB	
赤外線LED	有	
赤外線照射距離	30 m	
被写体最低照度	カラー : 0.003 Lux、モノクロ : 0.001 Lux	カラー : 0.008 Lux、モノクロ : 0.003 Lux
シャッター速度	自動、1 / 30 ~ 1 / 10000 秒	
ICR機能	有	
デナイト機能	有	
WDR	有	
フリッカレス機能	有	
ノイズリダクション機能	有 (2 / 3DNR)	
アナログ映像出力	-	
オーディオ	入力 × 1 (3.5mmジャック (LINE IN))、出力 × 1 (3.5mmジャック (LINE OUT))、音声圧縮方式 : G.711、G.726	
最大リモートログイン数	10	
ネットワークプロトコル	IPv6, IPv4, HTTP, HTTPS, SNMP, SSL, TLS, DNS, ICMP, IGMP, ARP, SNTP, QoS / DSCP, CoS, IEEE 802.1X, RTSP / RTP / RTCP, TCP / IP, UDP, SMTP, FTP, PPPoE, DHCP, DDNS, NTP, UPnP, SAMBA, Bonjour, Onvif profile S	
ONVIF	対応	
推奨ブラウザ	Internet Explorer 11.0 以上	
オンボードストレージ	Micro SD カードスロット (SD / SDHC / SDXC 128 GB以下) ※設置環境等により安定した録画がされない場合があります。	
アラーム	入力 × 1 / 出力 × 1	
防水機能	IP66	
耐衝撃機能	IK10 / 50J	
電 源	PoE (IEEE802.3af)、DC12V	
消費電力	PoE (IEEE802.3af) : 6.2 W、DC12V : 5.0 W	
消費電流	DC12V : 420 mA	
動作可能周囲環境	温度 : -20.0 ~ 60.0℃、湿度 : 90.0%以下 (結露なし)	
外形寸法	137.0 (径) × 102.0 (高) mm	
重 量	890 g	
製品寸法(単位: mm)		

2MP 暗視ミニドーム型 ネットワークカメラ

圧縮方式H.265に対応した暗視撮影可能なミニドーム型IPカメラ。



NIPD-2065MF

希望小売価格 149,600円(税込)



※電源アダプターは別売りです。

【製品特長】

- 1920×1080解像度を有する2MPカメラです。
- 集音マイクを搭載しています。
- 独自ドメインのDDNSをサポートしています（ドメイン名: ddns.camddns.com）
- 標準ブラウザで、iOS端末からモニタリングできます。（ブラウザ: Safari）

型 式	NIPD-2065MF
イメージセンサー	1 / 3 インチ CMOSセンサー
解像度	1920 × 1080
映像圧縮方式	H.265、H.264、MJPEG
フレームレート	1920 × 1080 : 30フレーム、1280 × 720 : 30フレーム、640 × 480 : 30フレーム、640 × 360 : 30フレーム
レンズ	f = 2.8mm / F2.2
撮影範囲	水平 86.0° × 垂直 47.0°
S / N比	60 dB
赤外線LED	有
赤外線照射距離	10 m
被写体最低照度	カラー : 0.05 Lux、モノクロ : 0.01 Lux
シャッター速度	自動
ICR機能	有
デイナイト機能	有
WDR	有
フリッカレス機能	有
ノイズリダクション機能	有 (2 / 3DNR)
アナログ映像出力	—
オーディオ	入力 ×1 (内蔵マイク)、出力 ×1 (ターミナルブロック)、音声圧縮方式 : G.711、G.726
最大リモートログイン数	10
ネットワークプロトコル	IPv6、IPv4、HTTP、HTTPS、SNMP、SSL、TLS、DNS、QoS / DSCP、COS、RTMP、IEEE 802.1X、RTSP / RTP / RTCP、TCP / IP、UDP、SMTP、FTP、PPPoE、DHCP、DDNS、NTP、UPnP、SAMBA、Bonjour、ONVIF Profile S / G / T
ONVIF	対応
推奨ブラウザ	Internet Explorer 11.0 以上
オンボードストレージ	MicroSD カードスロット (SD / SDHC / SDXC 128 GB以下) ※設置環境等により安定した録画がされない場合があります。
アラーム	入力 ×1 / 出力 ×1
防水機能	—
耐衝撃機能	—
電 源	PoE (IEEE802.3af)、DC12V
消費電力	PoE (IEEE802.3af) : 3.0 W、DC12V : 2.5 W
消費電流	DC12V : 210 mA
動作可能周囲環境	温度 : -10.0 ~ 50.0℃、湿度 : 90.0% (結露なし)
外形寸法	100.0 (径) × 49.0 (高) mm
重 量	180 g

製品寸法(単位:mm)

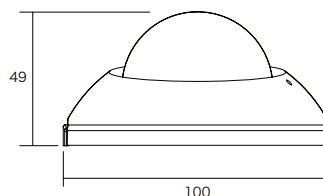

防水暗視バリフォーカルネットワークカメラ

圧縮方式H.265に対応した暗視撮影可能なバリフォーカル防水IPカメラ。



※電源アダプターは別売りです。

【製品特長】

- 双方向音声対応で、マイクやスピーカーを接続する事により、双方向での会話が可能です。
- IP66規格準拠で防水 / 防塵性に優れています。
- 独自ドメインのDDNSをサポートしています。(ドメイン名: ddns.camddns.com)
- 標準ブラウザで、iOS端末からモニタリングができます。(ブラウザ: Safari)

NIPB-2065BM

希望小売価格 228,800円(税込)



NIPB-4065BM

希望小売価格 272,800円(税込)



型 式	NIPB-2065BM	NIPB-4065BM
イメージセンサー	1 / 2.8 インチ Sony Starvis CMOSセンサー	1 / 2.7 インチ CMOSセンサー
解像度	1920 × 1080	2592 × 1520
映像圧縮方式	H.265, H.264, MJPEG	
フレームレート	1920 × 1080 : 30フレーム、1280 × 720 : 30フレーム、640 × 480 : 30フレーム、640 × 360 : 30フレーム	2592 × 1520 : 30フレーム、1920 × 1080 : 30フレーム、1280 × 720 : 30フレーム、640 × 480 : 30フレーム
レンズ	f = 2.8 ~ 12mm / F1.4	
撮影範囲	水平 99.9° × 垂直 53.1° ~ 水平 34.9° × 垂直 19.1°	水平 93.8° × 垂直 67.9° ~ 水平 32.5° × 垂直 23.8°
ズーム	-	
S / N比	65 dB	
赤外線LED	有	
赤外線照射距離	40 m	
被写体最低照度	カラー : 0.003 Lux、モノクロ : 0.001 Lux	カラー : 0.05 Lux、モノクロ : 0.01 Lux
シャッター速度	自動、1 / 30 ~ 1 / 10000 秒	
ICR機能	有	
デイナイト機能	有	
WDR	有	
フリッカーレス機能	有	
ノイズリダクション機能	有 (2 / 3DNR)	
アナログ映像出力	-	
オーディオ	入力 × 1 (3.5mmジャック (LINE IN))、出力 × 1 (3.5mmジャック (LINE OUT))、音声圧縮方式 : G.711、G.726	
最大リモートログイン数	10	
ネットワークプロトコル	IPv6、IPv4、HTTP、HTTPS、SNMP、SSL、TLS、DNS、ICMP、IGMP、ARP、SNTP、QoS / DSCP、CoS、IEEE 802.1X、RTSP / RTP / RTCP、TCP / IP、UDP、SMTP、FTP、PPPoE、DHCP、DDNS、NTP、UPnP、SMB、Bonjour、Onvif profile S	
ONVIF	対応	
推奨ブラウザ	Internet Explorer 11.0 以上	
オンボードストレージ	Micro SD カードスロット (SD / SDHC / SDXC 128 GB以下) ※設置環境等により安定した録画がされない場合があります。	
アラーム	入力 × 1 / 出力 × 1	
防水機能	IP66	
耐衝撃機能	-	
電 源	PoE (IEEE802.3af)、DC12V	
消費電力	PoE (IEEE802.3af) : 6.2 W、DC12V : 5.5 W	PoE (IEEE802.3af) : 8.1 W、DC12V : 6.2 W
消費電流	DC12V : 460 mA	DC12V : 520 mA
動作可能周囲環境	温度 : -20.0 ~ 60.0℃、湿度 : 90.0%以下 (結露なし)	
外形寸法	77.4 (径) × 172.0 (奥)mm	
重 量	1100 g	

製品寸法(単位:mm)

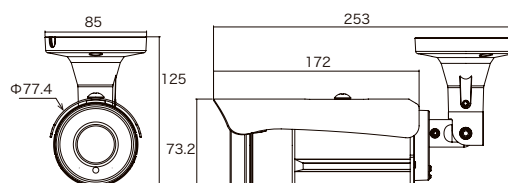
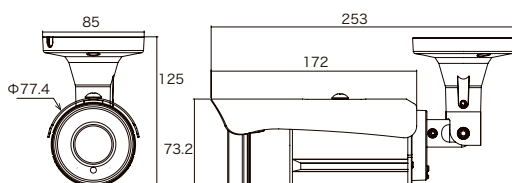

防水暗視電動バリフォーカルネットワークカメラ

圧縮方式H.265に対応した暗視撮影可能な電動バリフォーカル防水IPカメラ。
設置場所に合わせて電動でレンズのズーム調整が可能。



※電源アダプターは別売りです。

【製品特長】

- 電動バリフォーカルレンズにより、画面を見ながら画角調整を行うことが可能です。
- 独自ドメインのDDNSをサポートしています。(ドメイン名: ddns.camddns.com)
- 双方向音声対応で、マイクやスピーカーを接続する事により、双方向での会話が可能です。
- 標準ブラウザで、iOS端末からモニタリングできます。(ブラウザ: Safari)
- IP66規格準拠で防水 / 防塵性に優れています。

型 式	NIPB-2065BM-M	NIPB-4065BM-M
イメージセンサー	1 / 2.8 インチ Sony Starvis CMOSセンサー	1 / 2.7 インチ CMOSセンサー
解像度	1920 × 1080	2592 × 1520
映像圧縮方式	H.265, H.264, MJPEG	
フレームレート	1920 × 1080 : 30フレーム、1280 × 720 : 30フレーム、640 × 480 : 30フレーム、640 × 360 : 30フレーム	2592 × 1944 : 30フレーム、2592 × 1520 : 30フレーム、1920 × 1080 : 30フレーム、1280 × 720 : 30フレーム、640 × 480 : 30フレーム
レンズ	f = 2.8 ~ 12mm / F1.4, 4.2倍 モータライズレンズ	
撮影範囲	水平 94.4° × 垂直 50.2° ~ 水平 33.1° × 垂直 18.0°	水平 93.8° × 垂直 67.9° ~ 水平 32.5° × 垂直 23.8°
ズーム	4.2 倍	
S / N比	65 dB	
赤外線LED	有	
赤外線照射距離	40 m	
被写体最低照度	カラー : 0.003 Lux、モノクロ : 0.001 Lux	カラー : 0.05 Lux、モノクロ : 0.01 Lux
シャッター速度	自動、1 / 30 ~ 1 / 10000 秒	
ICR機能	有	
デイナイト機能	有	
WDR	有	
フリッカレス機能	有	
ノイズリダクション機能	有 (2 / 3DNR)	
アナログ映像出力	-	
オーディオ	入力 × 1 (3.5 mmジャック (LINE IN))、出力 × 1 (3.5 mmジャック (LINE OUT))、音声圧縮方式 : G.711、G.726	
最大リモートログイン数	10	
ネットワークプロトコル	IPv6、IPv4、HTTP、HTTPS、SNMP、SSL、TLS、DNS、ICMP、IGMP、ARP、SNTP、QoS / DSCP、CoS、IEEE 802.1X、RTSP / RTP / RTCP、TCP / IP、UDP、SMTP、FTP、PPPoE、DHCP、DDNS、NTP、UPnP、SMB、Bonjour、Onvif profile S / G / T	
ONVIF	対応	
推奨ブラウザ	Internet Explorer 11.0 以上	
オンボードストレージ	Micro SD カードスロット (SD / SDHC / SDXC 128 GB以下) ※設置環境等により安定した録画がされない場合があります。	
アラーム	入力 × 1 / 出力 × 1	
防水機能	IP66	
耐衝撃機能	IK10	
電 源	PoE (IEEE802.3af)、DC12V	
消費電力	PoE (IEEE802.3af) : 6.5 W、DC12V : 5.6 W	PoE (IEEE802.3af) : 8.7 W、DC12V : 6.5 W
消費電流	DC12V : 470 mA	DC12V : 540 mA
動作可能周囲環境	温度 : -20.0 ~ 60.0℃、湿度 : 90.0%以下 (結露なし)	
外形寸法	77.4 (径) × 172.0 (奥)mm	
重 量	1100 g	

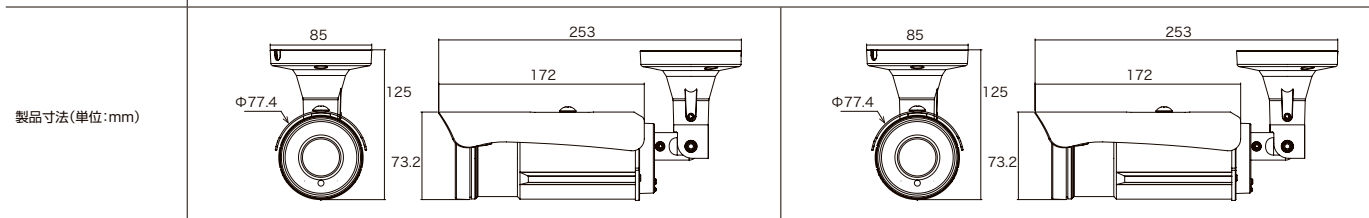

NIPB-2065BM-M

希望小売価格 259,600円(税込)

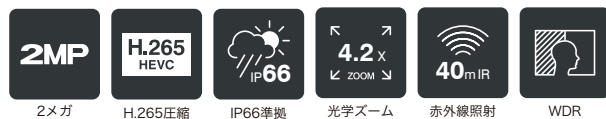

NIPB-4065BM-M

希望小売価格 299,200円(税込)

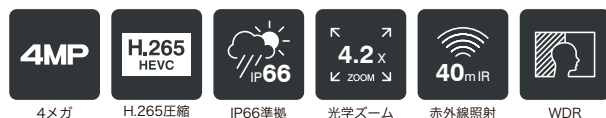

2MP 防水暗視ネットワークカメラ

圧縮方式H.265に対応した暗視撮影可能な防水IPカメラ。



※電源アダプターは別売りです。

NRPB-2065F28

在庫限り

希望小売価格 176,000円(税込)



2メガ

H.265圧縮

IP66準拠

赤外線照射

WDR

【製品特長】

- 1920×1080解像度を有する2MPカメラです。
- IP66規格準拠で防水 / 防塵性に優れています。
- 独自ドメインのDDNSをサポートしています。(ドメイン名: ddns.camddns.com)
- 標準ブラウザで、iOS端末からモニタリングできます。(ブラウザ: Safari)

型 式	NRPB-2065F28
イメージセンサー	1 / 3 インチ CMOSセンサー
解像度	1920 × 1080
映像圧縮方式	H.265、H.264、MJPEG
フレームレート	1920 × 1080 : 30フレーム、1280 × 720 : 30フレーム、640 × 480 : 30フレーム、640 × 360 : 30フレーム
レンズ	f = 2.8mm / F2.2
撮影範囲	水平 92.5° × 垂直 52.0°
S / N比	60 dB
赤外線LED	有
赤外線照射距離	30 m
被写体最低照度	カラー : 0.05 Lux、モノクロ : 0.01 Lux
シャッター速度	自動
ICR機能	有
デイナイト機能	有
WDR	有
フリッカーレス機能	有
ノイズリダクション機能	有 (2 / 3DNR)
アナログ映像出力	-
オーディオ	-
最大リモートログイン数	10
ネットワークプロトコル	IPv6、IPv4、HTTP、HTTPS、RTSP/RTP/RTCP、TCP/IP、UDP、SMTP、FTP、PPPoE、DHCP、DDNS、NTP、UPnP、SMB、Bonjour、Onvif profile S
ONVIF	対応
推奨ブラウザ	Internet Explorer 11.0 以上
オンボードストレージ	-
アラーム	-
防水機能	IP66
電 源	PoE (IEEE802.3af)、DC12V
消費電力	PoE (IEEE802.3af) : 4.5 W、DC12V : 3.5 W
消費電流	DC12V : 290 mA
動作可能周囲環境	温度 : -10.0 ~ 60.0℃、湿度 : 90.0%以下 (結露なし)
外形寸法	68.4 (径) × 101.5 (奥)mm
重 量	480 g

製品寸法(単位:mm)

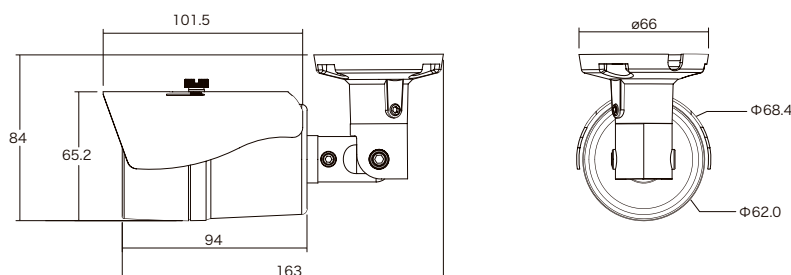

2MP 30倍光学ズームスピードドーム ネットワークカメラ

圧縮方式H.265に対応した暗視撮影可能な30倍光学ズームスピードドーム ネットワークカメラ。
屋外設置可能。



※電源アダプターが付属しています。

NISPD-2065-30X

希望小売価格 638,000円(税込)



【製品特長】

- 1920×1080解像度を有する2MPカメラです。
- 光学ズーム30倍レンズを搭載しています。
- パン(水平)の動作は360°エンドレス回転でスムーズなコントロールが可能です。
- PoE受電(IEEE802.3bt)に対応しているため、PoE給電機器との組合せで電源コンセントの無い場所でも設置可能です。

型 式	NISPD-2065-30X
イメージセンサー	1 / 2.8 インチ Sony Starvis CMOSセンサー
解像度	1920 × 1080
映像圧縮方式	H.265, H.264, MJPEG
フレームレート	1920 × 1080 : 30フレーム、1280 × 720 : 30フレーム、640 × 480 : 30フレーム
レンズ	f = 4.7 ~ 141mm / F1.5 ~ 4.0
撮影範囲	水平 60.0° × 垂直 34.0° ~ 水平 3.9° × 垂直 1.8°
ズーム	光学ズーム : 30 倍
S / N比	65 dB
赤外線照射距離	150m
被写体最低照度	カラー : 0.003 Lux、モノクロ : 0.001 Lux
シャッター速度	自動、1 / 5 ~ 1 / 33000秒
ICR機能	有
デナイト機能	有
WDR	有
フリッカレス機能	有
ノイズリダクション機能	有 (2 / 3DNR)
アナログ映像出力	-
オーディオ	入力×1 (3.5mmジャック (LINE IN))、出力×1 (3.5mmジャック (LINE OUT))、音声圧縮方式 : G.711、G.726
最大リモートログイン数	10
ネットワークプロトコル	IPv6、IPv4、HTTP、HTTPS、SNMP、SSL、TLS、DNS、ICMP、QoS/DSCP、IEEE 802.1X、RTSP/RTP/RTCP、TCP/IP、UDP、SMTP、FTP、PPPoE、DHCP、DDNS、NTP、UPnP、3GPP、SAMBA、Bonjour、Onvif profile S、T&G
ONVIF	対応
推奨ブラウザ	Internet Explorer 11.0 以上
オンボードストレージ	-
アラーム	入力 × 4 / 出力 × 1
防水機能	IP66
電 源	PoE (IEEE802.3bt)、DC36V
消費電力	PoE (IEEE802.3bt) : 40.0 W、DC36V : 36.0 W
消費電流	DC36V : 1.0 A
動作可能周囲環境	温度 : -20.0 ~ 60.0°C、湿度 : 90.0%以下 (結露なし)
外形寸法	227.1 (径) × 346.2 (高) mm
重 量	5.3 kg

製品寸法(単位:mm)

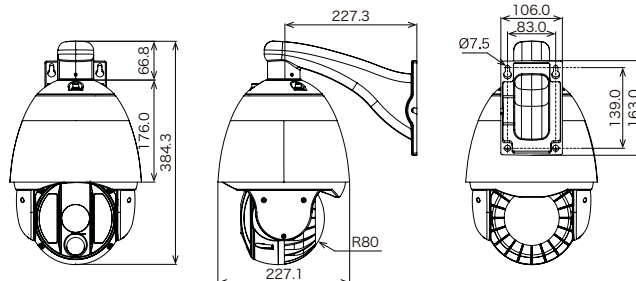

NSV6シリーズ NASベース型NVR

多くのメーカーのIPカメラと互換性があるので、各種メーカーのIPカメラが混在する環境でも統一したシステムを簡単に構築可能です。HDDの増設が可能ですので安全かつ長期間録画データを保存する事ができます。



NSV602

オープン価格



NSV604

オープン価格



【製品特長】

- 圧縮方式H.265対応で、従来のNVRよりも効率良く録画ができます。
- OSはエンベデッド Linux採用で、安定性が高くウィルスの攻撃にも堅牢な設計です。
- 多くのメーカーのIPカメラと互換性があるので、各種メーカーのIPカメラが混在する環境でも統一したシステムを簡単に構築可能です。
- 最大 64チャンネルの遠隔ライブ映像表示が可能です。
- iPhone、iPad、Android携帯でライブ映像を見ることができます。（Smart Phone APP: NUUO iViewer）

型 式	NSV602	NSV604
録画可能カメラ台数	1 ~ 2 (最大 4)	1 ~ 4
対応可能HDD最大容量	4 TB	
搭載可能ハードディスク台数	SATA II × 2 (最大 8 TB)	
RAIDレベル	RAID 0, 1	
I/Oインターフェイス	-	
LAN伝送速度	10 / 100 / 1000 Mbps (RJ45 × 1)	
フレームフォーマット	H.265, H.264, MPEG4, M-JPEG, MxPEG (IPカメラに依存)	
処理性能	1.3M解像度で 約60fps、最大ビットレート 40Mbps	
クライアントPC CPU	Intel Pentium - 3.7GHz以上	
クライアントPC RAM	2 GB以上	
クライアントPC OS	Windows7 (32 / 64-bit), Windows8 / 8.1 (32 / 64-bit), Windows10 (32 / 64-bit)	
ユーザーインターフェイス	Internet Explorer 11以上、専用クライアントアプリケーション	
録画モード	連続、スケジュール、イベント、カメラデジタル入力	
遠隔ライブ映像コントロール	ライブ映像、PTZ機能、リモートI/O、スナップショット、E-Map	
遠隔ライブ映像最大モニタリング数	64 CH	
遠隔再生映像最大モニタリング数	8 ユーザー	
音声録画	音声および映像の同時録画 (同期)	
POS	ライブ映像、録画、販売情報の検索	
自動バックアップ	FTPサイトへの自動バックアップ	
IVS再生検索	動作検出、置き去り検知、遺失検知、ピント外れ、カメラ遮断検知	
消費電力	40 W	
動作可能周囲環境	温度: 0 ~ 40.0℃、湿度: 10.0 ~ 95.0% (結露なし)	
外形寸法	123.0 (幅) × 164.0 (高) × 207.0 (奥)mm	
重 量	1.26 kg	

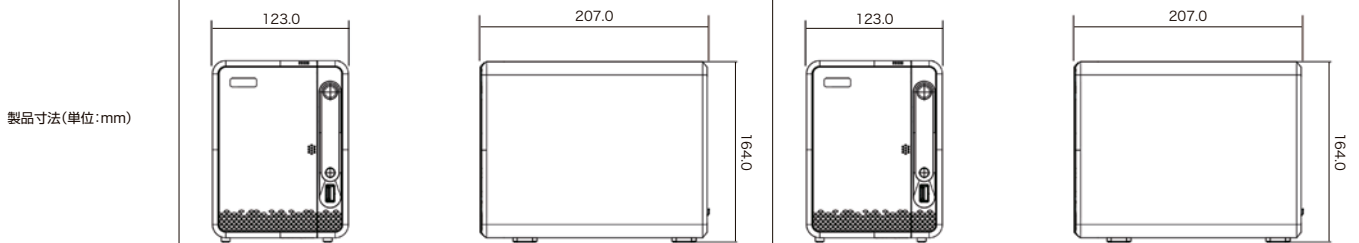

NSV6シリーズ NASベース型NVR

多くのメーカーのIPカメラと互換性があるので、各種メーカーのIPカメラが混在する環境でも統一したシステムを簡単に構築可能です。HDDの増設が可能ですので安全かつ長期間録画データを保存することができます。



NSV608

オープン価格



NSV616

オープン価格

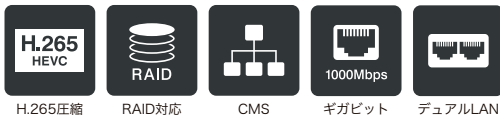

H.265圧縮 RAID対応 CMS ギガビット デュアルLAN

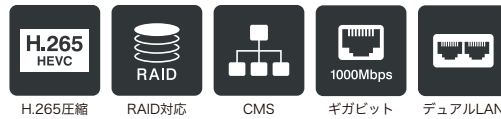

H.265圧縮 RAID対応 CMS ギガビット デュアルLAN

【製品特長】

- 圧縮方式H.265対応で、従来のNVRよりも効率良く録画ができます。
- OSはエンベデッド Linux採用で、安定性が高くウィルスの攻撃にも堅牢な設計です。
- 多くのメーカーのIPカメラと互換性があるので、各種メーカーのIPカメラが混在する環境でも統一したシステムを簡単に構築可能です。
- 最大 64チャンネルの遠隔ライブ映像表示が可能です。
- iPhone、iPad、Android携帯でライブ映像を見ることができます。（Smart Phone APP: NUUO iViewer）

型 式	NSV608	NSV616
録画可能カメラ台数	1 ~ 8	1 ~ 16
対応可能HDD最大容量	4 TB	
搭載可能ハードディスク台数	SATAII ×4 (最大 16TB)	
RAIDレベル	RAID 0、1、10	
I/Oインターフェイス	-	
LAN伝送速度	10 / 100 / 1000 Mbps (RJ45 ×2)	
フレームフォーマット	H.265、H.264、MPEG4、M-JPEG、MxPEG (IPカメラに依存)	
処理性能	1.3M解像度で約240fps、最大ビットレート 80Mbps	
クライアントPC CPU	Intel Pentium - 3.7GHz以上	
クライアントPC RAM	2 GB以上	
クライアントPC OS	Windows7 (32 / 64-bit)、Windows8 / 8.1 (32 / 64-bit)、Windows10 (32 / 64-bit)	
ユーザーインターフェイス	Internet Explorer 8.0以上、専用クライアントアプリケーション	
録画モード	連続、スケジュール、イベント、カメラデジタル入力	
遠隔ライブ映像コントロール	ライブ映像、PTZ機能、リモートI/O、スナップショット、E-Map	
遠隔ライブ映像最大モニタリング数	64 CH	
遠隔再生映像最大モニタリング数	8 ユーザー	
音声録画	音声および映像の同時録画 (同期)	
POS	ライブ映像、録画、販売情報の検索	
自動バックアップ	FTPサイトへの自動バックアップ	
IVS再生検索	動作検出、置き去り検知、遺失検知、ピント外れ、カメラ遮断検知	
消費電力	80 W	
動作可能周囲環境	温度：0 ~ 40.0℃、湿度：10.0 ~ 95.0% (結露なし)	
外形寸法	192.0 (幅) × 163.38 (高) × 244.31 (奥)mm	
重 量	2 kg	

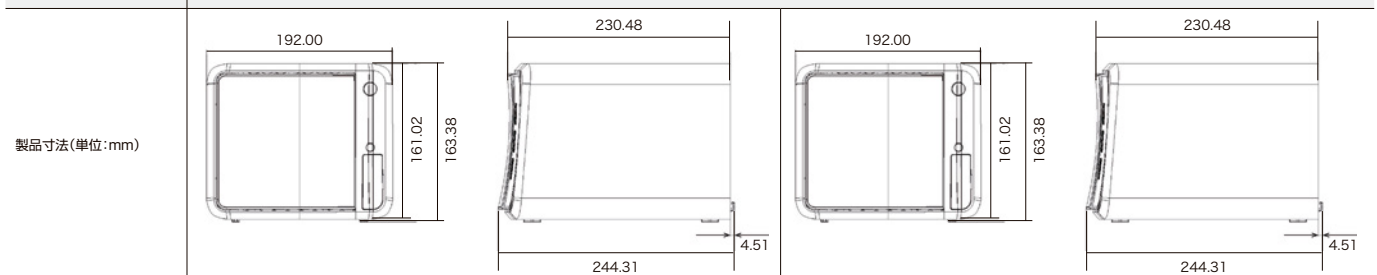

製品寸法(単位:mm)

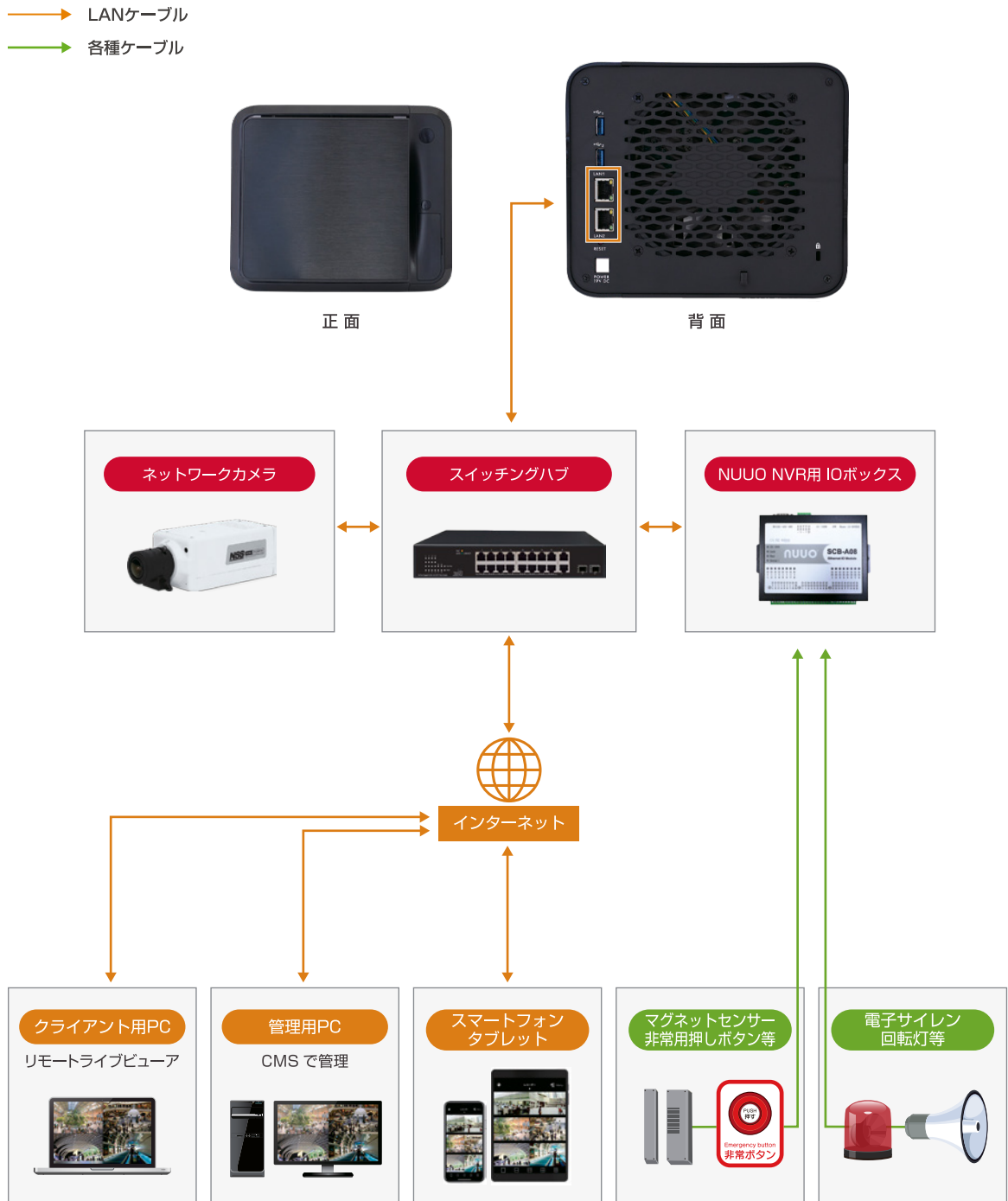

【対応するIPカメラブランド】



※対応カメラは順次追加していきます

NSVS7シリーズ スタンドアローンNVR

スタンドアローンで、設定などにPCが必要ありません。また多くのメーカーのIPカメラとの互換性も備えています。



【製品特長】

- 圧縮方式H.265対応で従来のNVRよりも効率良く録画ができます。
- 多くのメーカーのIPカメラと互換性があるので、各種メーカーのIPカメラが混在する環境でも統一したシステムを簡単に構築可能です。
- HDMI出力、マウス、キーボード接続によりPCLレスで使用可能です。
- ezNUUOシステムで、ポート開放、固定IP不要で、専用サイトにてレコーダーのサーバーIDを入力するだけで、ブラウザから簡単にリモートアクセスが可能です。
- ワンクリックセットアップ機能により、カメラIPアドレス、アカウント情報の入力不要で、簡単にカメラ登録が可能です。
- 別途ライセンスを購入すると16chまで拡張する事が可能です。(2ch単位で追加可能)
- iPhone、iPad、Android携帯でライブ映像を見ることができます。
(Smart Phone APP: NUUO iViewer)

NSVS704T	オープン価格
NSVS706T	オープン価格
NSVS708T	オープン価格
NSVS710T	オープン価格
NSVS712T	オープン価格
NSVS714T	オープン価格
NSVS716T	オープン価格

型 式	NSVS700T
OS	エンベデッド Linux
映像圧縮形式	H.265 / H.264
録画可能カメラ台数	4 ~ 16 (最大 16)
映像出力	HDMI ×1、VGA ×1
表示解像度	1280 × 720
録画解像度	3840 × 2160、1920 × 1080、1440 × 900、1280 × 1024
録画性能	1ch 4K、4ch FHD、8ch D1、16ch D1 @30fps (最大ビットレート 200Mbps)
標準内蔵HDD容量	2TB (オプションにて16TBまで増設可能)
搭載可能ハードディスク台数	3.5インチ ×2
RAIDレベル	RAID 0、1
表示パターン	全面画、4分割、6分割、9分割、10分割、12分割、16分割
録画モード	連続、スケジュール、モーション、アラーム
アラーム録画	プリアラーム：3 ~ 180秒、ポストアラーム：3 ~ 180秒
デジタルズーム	最大 64倍
再生検索モード	時間検索
再生コントロール	早送り、早戻し、一時停止、コマ送り、再生速度 (×1、×2、×4、×8、×16)
バックアップデバイス	USBメモリ
バックアップデータフォーマット	専用フォーマット
USB端子	前面 ×2 (USB2.0 ×2)
外部ストレージ	—
オーディオ	入力：3.5mmジャック ×1、出力：3.5mmジャック ×1
I/O	アラーム入力 ×8、アラーム出力 ×1
イーサネット	10 / 100 / 1000 Base-T (RJ45 ×2)
ネットワークプロトコル	TCP / IP、SMTP、DHCP、DDNS、UPnP、NTP、FTP
リモートクライアント	PCクライアント：専用ソフトウェア (Windows)、ブラウザ (Internet Explorer) モバイルクライアント：iOS / Android
最大 リモートログイン数	最大 64チャンネル
コントローラー	マウス
電 源	DC12V / 3.0A
最大 消費電力	最大 36W
動作可能周囲環境	温度：-10.0 ~ 50.0℃、湿度：90.0% (結露なし)
外形寸法	372.0 (幅) × 46.5 (高) × 310.5 (奥)mm
重 量	1.93 kg

製品寸法(単位:mm)

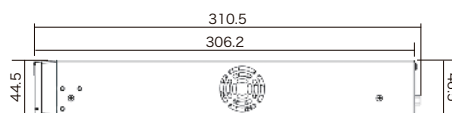
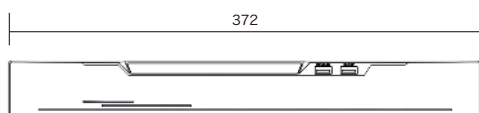

NSVS7シリーズ スタンドアローンNVR

スタンドアローンで、設定などにPCが必要ありません。また多くのメーカーのIPカメラとの互換性も備えています。



【製品特長】

- 圧縮方式H.265対応で従来のNVRよりも効率良く録画ができます。
- 多くのメーカーのIPカメラと互換性があるので、各種メーカーのIPカメラが混在する環境でも統一したシステムを簡単に構築可能です。
- HDMI出力、マウス、キーボード接続によりPCレスで使用可能です。
- 別途ライセンスを購入すると、32chまで拡張する事が可能です。(2ch単位で追加可能)
- ezNUUOシステムで、ポート開放、固定IP不要で、専用サイトにてレコーダーのサーバーIDを入力するだけで、ブラウザから簡単にリモートアクセスが可能です。
- ワンクリックセットアップ機能により、カメラIPアドレス、アカウント情報の入力不要で、簡単にカメラ登録が可能です。
- iPhone、iPad、Android携帯でライブ映像を見ることができます。(Smart Phone APP: NUUO iViewer)

型 式	NSVS700P
OS	エンベデッド Linux
映像圧縮形式	H.265 / H.264
登録可能カメラ台数	4 (最大 32)
映像出力	HDMI (4K) × 1、VGA (1080p) × 1
表示/録画解像度	3840 × 2160、2560 × 1440、1920 × 1080、1280 × 1024、1280 × 720、1024 × 768
録画性能	4K : 120fps、1080p : 480fps (最大 200Mbps)
標準内蔵HDD容量	2TB (オプションにて32TBまで増設可能)
搭載可能ハードディスク台数	3.5インチ × 8
RAIDレベル	RAID0、1、5、10
表示パターン	全画面、4分割、9分割、16分割、17分割、25分割、32分割、36分割
録画モード	連続、スケジュール、モーション、アラーム
アラーム録画	プリアラーム : 3 ~ 180秒、ポストアラーム : 3 ~ 180秒
デジタルズーム	最大 64倍
再生検索モード	時間検索
再生コントロール	早送り、早戻し、一時停止、コマ送り、コマ戻し、再生速度 (×1、×2、×4、×8、×16)
バックアップデバイス	USBメモリ、外付けHDD、ネットワーク
バックアップデータフォーマット	専用フォーマット
USB端子	前面 × 2 (USB2.0)、背面 × 2 (USB3.0 / 2.0)
外部ストレージ	e-SATA × 1
オーディオ	入力 : RCA × 1、出力 : RCA × 1
I/O	RS485、アラーム入力 × 4、アラーム出力 × 4
イーサネット	10 / 100 / 1000 Base-T (RJ45 × 2)
ネットワークプロトコル	TCP / IP、SMTP、DHCP、DDNS、UPnP、NTP、FTP
リモートクライアント	PCクライアント : 専用ソフトウェア (Windows)、ブラウザ (Internet Explorer)、モバイルクライアント : iOS / Android
最大 リモートログイン数	最大 64チャンネル
コントローラー	マウス
電 源	AC100V ~ 240V
最大 消費電力	最大 200W
動作可能周囲環境	温度 : -10.0 ~ 55.0℃、湿度 : 10.0 ~ 90.0% (結露なし)
外形寸法	440 (幅) × 90 (高) × 432 (奥)mm
重 量	7 kg

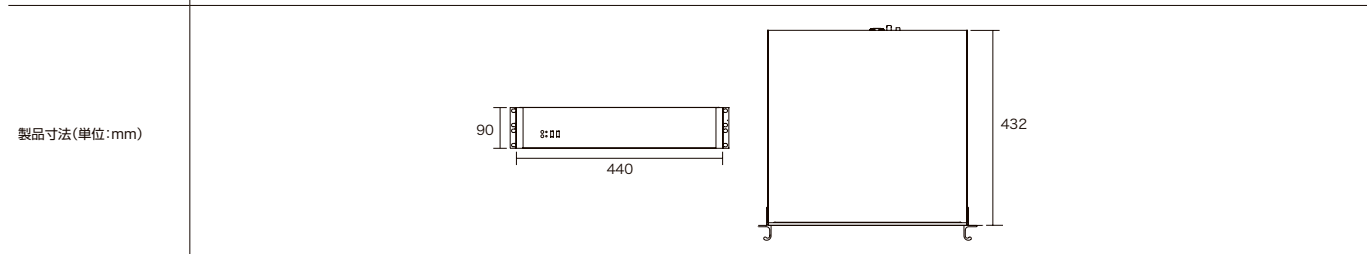

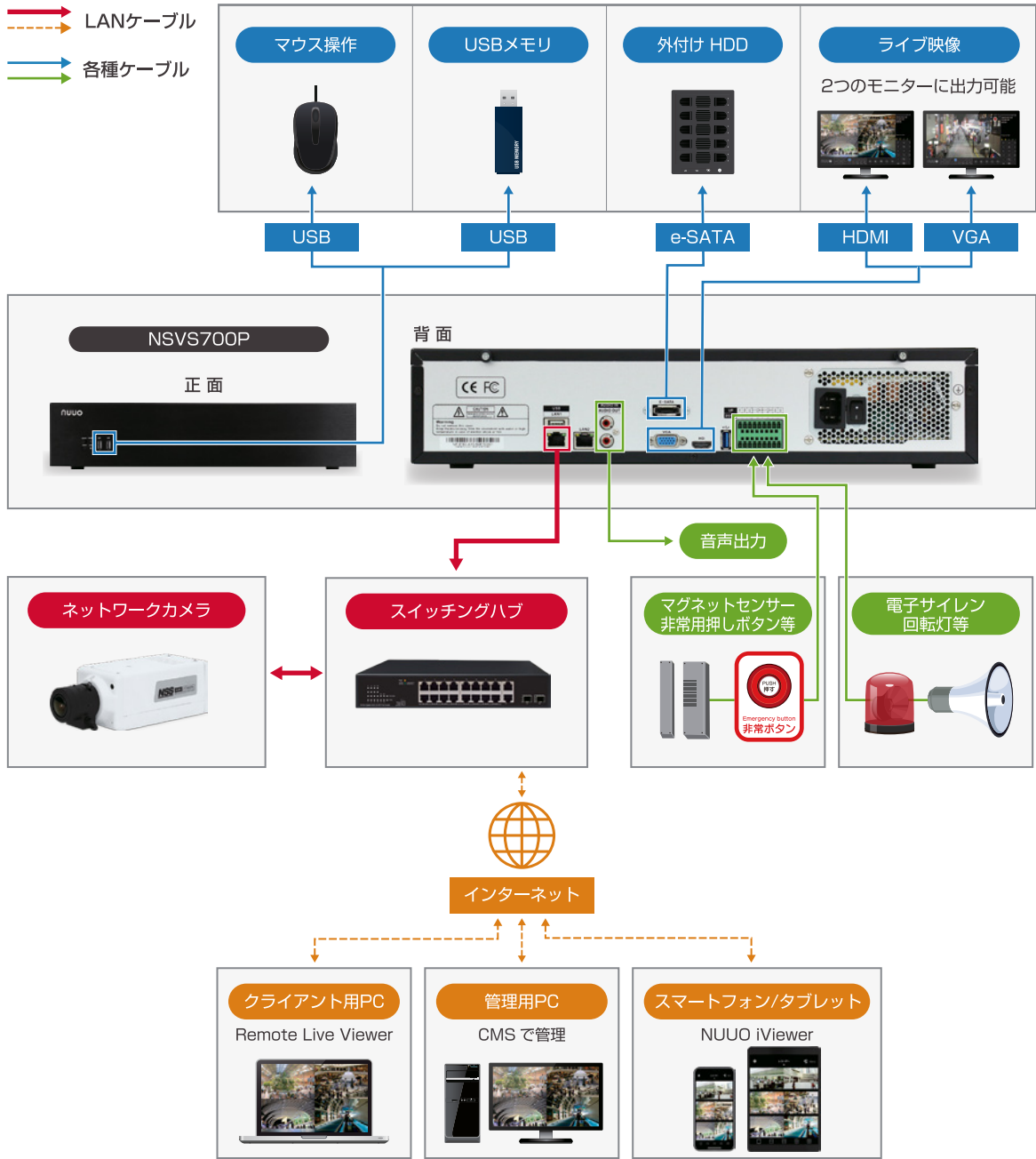

「ezNUUO」サービスで、今までにない簡単なネットワーククライアントアクセスを実現します。NUUO専用サーバーを介してNVRにアクセスすることで、難しいグローバルIPアドレス、DDNSの設定や、ポート解放などが不要で簡単にインターネットアクセスが可能です。

eznuuo®

STEP.1 登録



NSVS7シリーズをIPネットワークに接続し、サーバーIDを登録します。

STEP.2 ログイン



<https://www.eznuuo.com>

PCからアクセスし「サーバーID」「ユーザーアカウント」「パスワード」を入力し、ログインします。
※モバイルは専用アプリ「NUUO iViewer」からログインします。

STEP.3 表示



映像が表示されます。
※「ezNUUO」に対応しているモバイル端末はiOSのみとなります。

NSV2Uシリーズ 19インチラックマウント対応2UプロフェッショナルNVR

モニター出力にHDMI、VGAを搭載し、19インチサーバラックに対応したプロフェッショナルNVR。
多くのIPカメラメーカーとの互換性があり、各種メーカーのIPカメラが混在する環境でも統一したシステムを簡単に構築可能です。



NSV2U 04/08/12/16/20/24

オープン価格



H.265圧縮



内蔵HDD



RAID対応



ギガビット



CMS

【製品特長】

- 圧縮方式H.265対応で、従来のNVRよりも効率良く録画ができます。
- 2U19インチラックマウントサイズでサーバラック等への収納が可能です。
- 多くのメーカーのIPカメラと互換性があるので、各種メーカーのIPカメラが混在する環境でも統一したシステムを簡単に構築可能です。
- HDMI出力、マウス、キーボード接続により、PCレスで使用可能です。
- ハードディスクを2基搭載する事でミラーリングが可能です(RAID1)。
- 外部インターフェース(ISCシ等)でのHDDの増設が可能です。
- iPhone、iPad、Android携帯でライブ映像を見ることができます。
(Smart Phone APP:NUUO iViewer)

型 式	NSV2U
録画可能カメラ台数	4 ~ 24
オペレーティングシステム	Windows
映像出力	HDMI × 1、VGA × 1
内蔵HDD	録画データ領域：1TB（オプションにて24TBまで増設可能）
搭載可能HDD	録画用HDD × 3
RAIDレベル	RAID 0、1
バックアップ	USB
オーディオ入出力	マイク入力、スピーカー出力
LAN伝送速度	10 / 100 / 1000 Mbps（RJ45）
映像圧縮形式	H.265、H.264、MPEG4、MJPEG、MxPEG（IPカメラに依存）
処理性能	2M / 30fps
録画モード	連続、スケジュール、イベント
分割表示パターン	1、4、6、9、10、12、13、16、17、25、36、48、49、64
映像解析	動作検知、遺失物検知、不審物検知、カメラ遮断検知、ピント外れ、シグナルロスト
インスタントアクション	E-Mapポップアップ、モニター画面表示、Eメール送信、音声アラーム、デジタルアウトプットアラームトリガー、PTZカメラ操作、CMSに送信、FTPアップロード
デジタルズーム	64倍
音 声	音声双方向対応
遠隔ライブ映像最大モニタリング数	128 CH
遠隔再生映像最大モニタリング数	64 ユーザー
言 語	日本語
動作可能周囲環境	温度：0 ~ 40.0℃
電 源	AC100V
外形寸法	483.0 (幅) × 89.5 (高) × 635.0 (奥)mm

製品寸法(単位:mm)

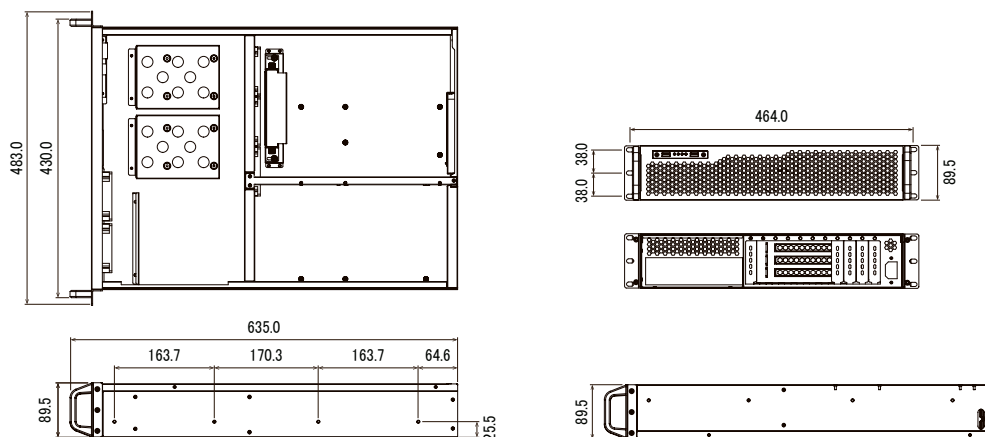

NSV2Uシリーズ システム構成図

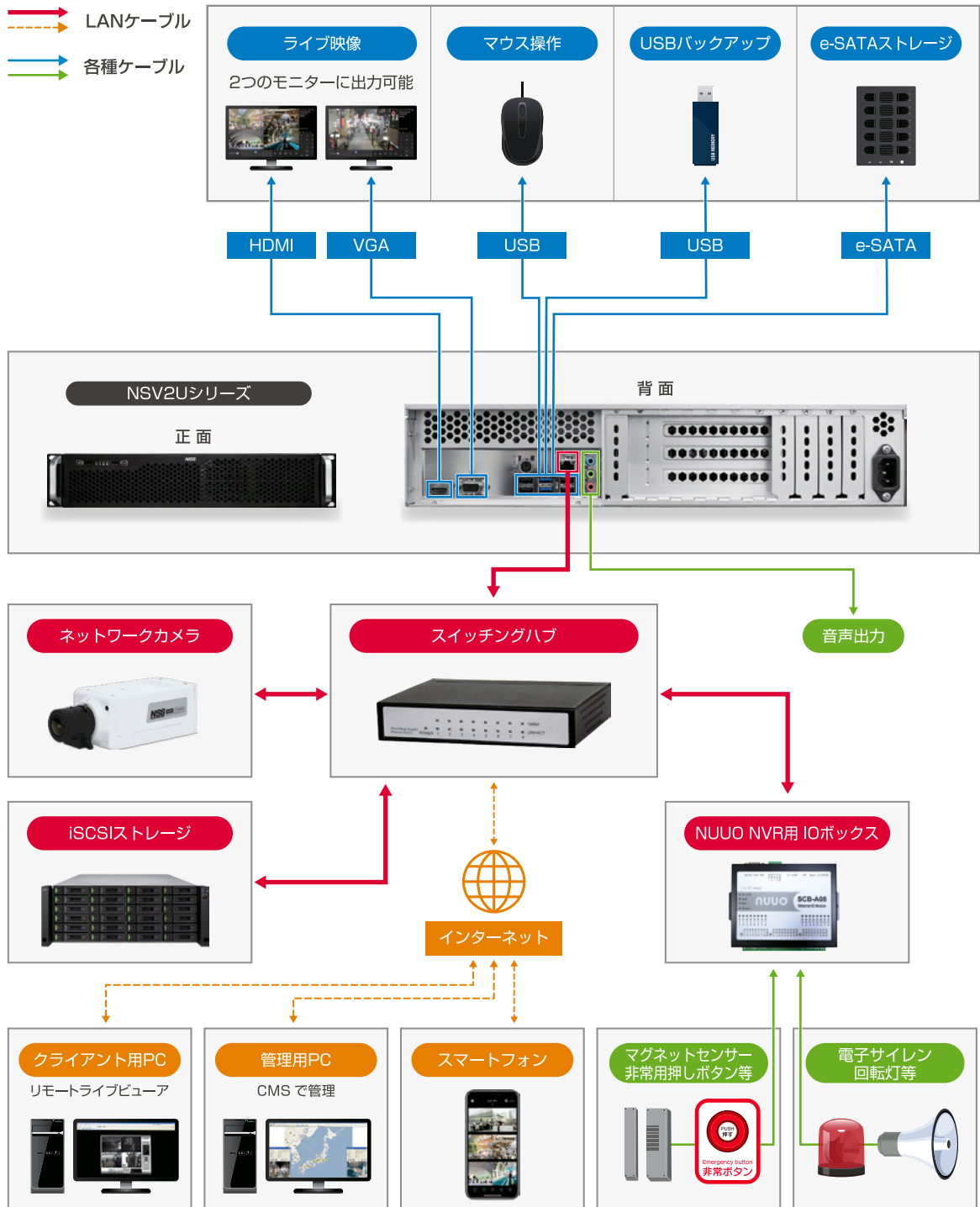

【対応するIPカメラブランド】



NSVT9シリーズ NASベース型プロフェッショナルNVR

高いスループット能力を有し、カメラの台数が多い案件や、高解像度IPカメラの録画も安心のプロフェッショナルNVR。



NSVT904-1U

オープン価格



H.265圧縮



RAID対応



ギガビット



デュアルLAN

【製品特長】

- 日本語メニューに対応しています。
- H.265圧縮方式、メガピクセルのIPカメラに対応しています。
- OSはエンベデッド Linux採用で、安定性が高くウィルスの攻撃にも堅牢な設計です。
- 多くのメーカーのIPカメラと互換性があるので、各種メーカーのIPカメラが混在する環境でも統一したシステムを簡単に構築可能です。
- 別途ライセンスを購入すると、最大で64chまで拡張する事が可能です。
- 高いスループット能力(最大 250Mbps)を有し、高解像度カメラの64台接続を実現します。
- デュアルLAN対応で、カメラ映像のダウンロード、アップロードのトラフィックを分け、ネットワークトラフィックを緩和します。
- eSATA、iSCSIインターフェースで、録画用HDDの増設が可能です。
- ONVIFに対応しています。
- iPhone、iPad、Android携帯でライブ映像を見ることが可能です。
- イメージフュージョン機能搭載で、各カメラの映像を繋ぎあわせ、独自のパノラマ映像として見る事が可能です。

型 式	NSVT904-1U
録画可能カメラ台数	1 ~ 4 (最大 64)
OS	Linux
CPU	Intel Celeron J1900
RAM	2G x 2 (Dual Channel)
対応可能HDD最大容量	8 TB
搭載可能ハードディスク台数	SATAⅢ x 4 (最大 32TB)
RAIDレベル	RAID 0、1、5、6、10
冗長電源システム	—
外部ストレージ対応	DAS (eSATA)、iSCSI
I/Oインターフェイス	USB3.0 x 1、USB2.0 x 2、eSATA x 1
LAN伝送速度	10 / 100 / 1000 Mbps (RJ45 x 2)
フレームフォーマット	H.265、H.264、MPEG4、MJPEG、MxPEG (IPカメラに依存)
処理性能	最大 250Mbps、最適 150Mbps ※使用するHDDやRAID条件によって異なります。
クライアントPC CPU	Intel Core 2Duo - 2.6GHz以上
クライアントPC RAM	2 GB以上
クライアントPC OS	Windows7 (32 / 64bit)、8.1 (32 / 64bit)、10 (64bit)、MacOS X 10.9、10.10 (64bit)
ユーザーインターフェイス	Internet Explorer 8、9、10、11、Firefox 23 ~ 42以上 (Windowsバージョン) Google Chrome (Windowsバージョン)、専用クライアントアプリケーション
録画モード	連続、スケジュール、マニュアル、イベント、プリアラーム、ポストアラーム
逐画ライブ映像コントロール	ライブ映像、PTZ機能、リモート I/O、E-Map
音声録画	音声および映像の同時録画
自動バックアップ	FTPサイトへの自動バックアップ
言 語	日本語
電 源	AC100V
消費電力	50W (最大 250W)
動作可能周囲環境	温度：0 ~ 40.0℃、湿度：5.0 ~ 95.0% (結露なし)
外形寸法	482.4 (幅) x 43.5 (高) x 559.9 (奥)mm
重 量	6 kg (HDD無し)
オプション	ビデオウォール、ビデオウォール + フェイルオーバー

製品寸法(単位:mm)

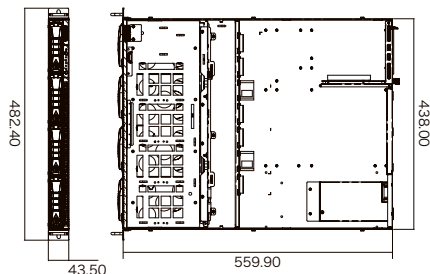



NSVT904-2U

オープン価格



H.265圧縮 RAID対応 ギガビット デュアルLAN

【製品特長】

- 日本語メニューに対応しています。
- H.265圧縮方式、メガピクセルのIPカメラに対応しています。
- OSはエンベデッド Linux採用で、安定性が高くウィルスの攻撃にも堅牢な設計です。
- 多くのメーカーのIPカメラと互換性があるので、各種メーカーのIPカメラが混在する環境でも統一したシステムを簡単に構築可能です。
- 別途ライセンスを購入すると、最大で128chまで拡張する事が可能です。
- 高いスループット能力(最大550Mbps)を有し、高解像度カメラの128台接続を実現します。



NSVT904-2UP

オープン価格



H.265圧縮 RAID対応 ギガビット デュアルLAN

- デュアルLAN対応で、カメラ映像のダウンロード、アップロードのトラフィックを分け、ネットワークトラフィックを緩和します。
- eSATA、iSCSIインターフェースで、録画用HDDの増設が可能です。
- ONVIFに対応しています。
- iPhone、iPad、Android携帯でライブ映像を見ることが可能です。
- イメージフュージョン機能搭載で、各カメラの映像を繋ぎあわせ、独自のパノラマ映像として見ることが可能です。

型 式	NSVT904-2U	NSVT904-2UP
録画可能カメラ台数	1 ~ 4 (最大 128)	
OS	Linux	
CPU	Intel Core i5	
RAM	8GB (16G オプション)	
対応可能HDD最大容量	8 TB	
搭載可能ハードディスク台数	SATA II × 8 (最大 64TB)	
RAIDレベル	RAID 0、1、5、6、10	
冗長電源システム	—	有
外部ストレージ対応	DAS (eSATA)、iSCSI	
I/Oインターフェイス	USB3.0 × 6、USB2.0 × 2、eSATA × 1	
LAN伝送速度	10 / 100 / 1000 Mbps (RJ45 × 2)	
フレームフォーマット	H.265、H.264、MPEG4、MJPEG、MxPEG (IPカメラに依存)	
処理性能	最大 250Mbps (1Volume Group)、最大 400Mbps (2Volume Group) 最大 550Mbps (3Volume Group) ※使用するHDDやRAID条件によって異なります。	
クライアントPC CPU	Intel Core 2Duo - 2.6GHz以上	
クライアントPC RAM	2 GB以上	
クライアントPC OS	Windows7 (32 / 64bit)、8.1 (32 / 64bit)、10 (64bit)、 MacOS X 10.9、10.10 (64bit)	
ユーザーインターフェイス	Internet Explorer 8、9、10、11、Firefox 23 ~ 42以上 (Windowsバージョン) Google Chrome (Windowsバージョン)、専用クライアントアプリケーション	
録画モード	連続、スケジュール、マニュアル、イベント、プリアラーム、ポストアラーム	
選隔ライブ映像コントロール	ライブ映像、PTZ機能、リモートI/O、E-Map	
音声録画	音声および映像の同時録画	
自動バックアップ	FTPサイトへの自動バックアップ	
言語	日本語	
電源	AC100V	
消費電力	150W (最大 500W)	160W (最大 500W)
動作可能周囲環境	温度：0 ~ 40.0℃、湿度：5.0 ~ 95.0% (結露なし)	
外形寸法	482.6 (幅) × 88.2 (高) × 559.9 (奥)mm	
重量	11.4 kg (HDD無し)	13.2 kg (HDD無し)
オプション	ビデオウォール、ビデオウォール + フェイルオーバー	

製品寸法(単位:mm)

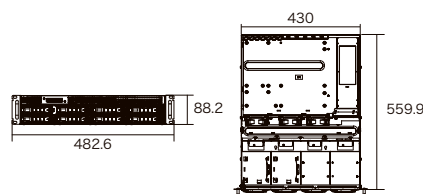
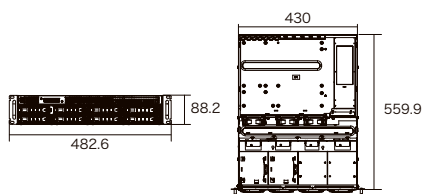

NSVT9シリーズ NASベース型プロフェッショナルNVR

高いスループット能力を有し、カメラの台数が多い案件や、高解像度IPカメラの録画も安心のプロフェッショナルNVR。



NSVT904X-2U

オープン価格



H.265圧縮 RAID対応 ギガビット デュアルLAN

【製品特長】

- 日本語メニューに対応しています。
- H.265圧縮方式、メガピクセルのIPカメラに対応しています。
- OSはエンベデッド Linux採用で、安定性が高くウィルスの攻撃にも堅牢な設計です。
- 多くのメーカーのIPカメラと互換性があるので、各種メーカーのIPカメラが混在する環境でも統一したシステムを簡単に構築可能です。
- 別途ライセンスを購入すると、最大で128chまで拡張する事が可能です。
- 高いスループット能力(最大550Mbps)を有し、高解像度カメラの128台接続を実現します。



NSVT904X-2UP

オープン価格



H.265圧縮 RAID対応 ギガビット デュアルLAN

- デュアルLAN対応で、カメラ映像のダウンロード、アップロードのトラフィックを分け、ネットワークトラフィックを緩和します。
- eSATA、iSCSIインターフェースで、録画用HDDの増設が可能です。
- ONVIFに対応しています。
- iPhone、iPad、Android携帯でライブ映像を見ることが可能です。
- イメージフュージョン機能搭載で、各カメラの映像を繋ぎあわせ、独自のパノラマ映像として見る事が可能です。

型 式	NSVT904X-2U	NSVT904X-2UP
録画可能カメラ台数	1 ~ 4 (最大 128)	
OS	Linux	
CPU	Intel Core i7	
RAM	8GB (16G オプション)	
対応可能HDD最大容量	8 TB	
搭載可能ハードディスク台数	SATA II × 8 (最大 64TB)	
RAIDレベル	RAID 0、1、5、6、10	
冗長電源システム	—	有
外部ストレージ対応	DAS (eSATA)、iSCSI	
I/Oインターフェイス	USB3.0 × 6、USB2.0 × 2、eSATA × 1	
LAN伝送速度	10 / 100 / 1000 Mbps (RJ45 × 2)	
フレームフォーマット	H.265、H.264、MPEG4、MJPEG、MxPEG (IPカメラに依存)	
処理性能	最大 250Mbps (1Volume Group)、最大 400Mbps (2Volume Group) 最大 550Mbps (3Volume Group) ※使用するHDDやRAID条件によって異なります。	最大 250Mbps (1Volume Group)、最大 400Mbps (2Volume Group) 最大 550Mbps (3Volume Group) ※使用するHDDやRAID条件によって異なります。
クライアントPC CPU	Intel Core 2Duo - 2.6GHz以上	
クライアントPC RAM	2 GB以上	
クライアントPC OS	Windows7 (32 / 64bit)、8.1 (32 / 64bit)、10 (64bit)、 MacOS X 10.9、10.10 (64bit)	
ユーザーインターフェイス	Internet Explorer 8、9、10、11、Firefox 23 ~ 42以上 (Windowsバージョン) Google Chrome (Windowsバージョン)、専用クライアントアプリケーション	
録画モード	連続、スケジュール、マニュアル、イベント、プリアラーム、ポストアラーム	
遠隔ライブ映像コントロール	ライブ映像、PTZ機能、リモート I/O、E-Map	
音声録画	音声および映像の同時録画	
自動バックアップ	FTPサイトへの自動バックアップ	
言 語	日本語	
電 源	AC100V	
消費電力	150W (最大 500W)	160W (最大 500W)
動作可能周囲環境	温度 : 0 ~ 40.0℃、湿度 : 5.0 ~ 95.0% (結露なし)	
外形寸法	482.6 (幅) × 88.2 (高) × 559.9 (奥)mm	
重 量	11.4 kg (HDD無し)	13.2 kg (HDD無し)
オプション	ビデオウォール、ビデオウォール + フェイルオーバー	

製品寸法(単位:mm)

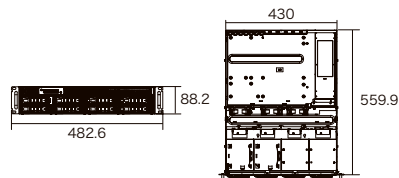
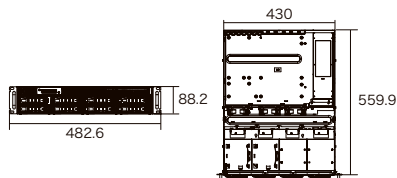

NSVT904X-3UP

オープン価格



H.265圧縮

RAID対応

1000Mbps

ギガビット

デュアルLAN



【製品特長】

- 日本語メニューに対応しています。
- H.265圧縮方式、メガピクセルのIPカメラに対応しています。
- OSはエンベデッド Linux採用で、安定性が高くウィルスの攻撃にも堅牢な設計です。
- 多くのメーカーのIPカメラと互換性があるので、各種メーカーのIPカメラが混在する環境でも統一したシステムを簡単に構築可能です。
- 別途ライセンスを購入すると、最大で128chまで拡張する事が可能です。
- 高いスループット能力(最大550Mbps)を有し、高解像度カメラの128台接続を実現します。
- デュアルLAN対応で、カメラ映像のダウンロード、アップロードのトラフィックを分け、ネットワークトラフィックを緩和します。
- eSATA、iSCSIインターフェースで、録画用HDDの増設が可能です。
- ONVIFに対応しています。
- iPhone、iPad、Android携帯でライブ映像を見ることが可能です。
- イメージフュージョン機能搭載で、各カメラの映像を繋ぎあわせ、独自のパノラマ映像として見ることが可能です。

型 式	NSVT904X-3UP
録画可能カメラ台数	1 ~ 4 (最大 128)
OS	Linux
CPU	Intel Xeon E3
RAM	4G × 2 (Dual Channel)
対応可能HDD最大容量	8 TB
搭載可能ハードディスク台数	SATAⅢ × 16 (最大 128 TB)
RAIDレベル	RAID 0、1、5、6、10
冗長電源システム	有
外部ストレージ対応	iSCSI
I/Oインターフェイス	USB3.0 × 8、USB2.0 × 2
LAN伝送速度	10 / 100 / 1000 Mbps (RJ45 × 2)
フレームフォーマット	H.265、H.264、MPEG4、MJPEG、MxPEG (IPカメラに依存)
処理性能	最大 250Mbps (1Volume Group)、最大 400Mbps (2Volume Group)、最大 550Mbps (3Volume Group) ※使用するHDDやRAID条件によって異なります。
クライアントPC CPU	Intel Core 2Duo - 2.6GHz以上
クライアントPC RAM	2 GB以上
クライアントPC OS	Windows7 (32 / 64bit)、8.1 (32 / 64bit)、10 (64bit)、MacOS X 10.9、10.10 (64bit)
ユーザーインターフェイス	Internet Explorer 8、9、10、11、Firefox 23 ~ 42以上 (Windowsバージョン)、Google Chrome (Windowsバージョン)、専用クライアントアプリケーション
録画モード	連続、スケジュール、マニュアル、イベント、プリアラーム、ポストアラーム
遠隔ライブ映像コントロール	ライブ映像、PTZ機能、リモートI/O、E-Map
音声録画	音声および映像の同時録画
自動バックアップ	FTPサイトへの自動バックアップ
言 語	日本語
電 源	AC100V
消費電力	200W (最大 500W)
動作可能周囲環境	温度：0 ~ 35.0℃、湿度：10.0 ~ 95.0% (結露なし)
外形寸法	482.0 (幅) × 132.0 (高) × 578.0 (奥)mm
重 量	19 kg (HDD無し)
オプション	ビデオウォール、ビデオウォール + フェイルオーバー

製品寸法(単位:mm)

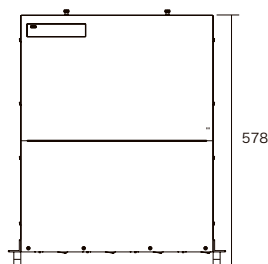

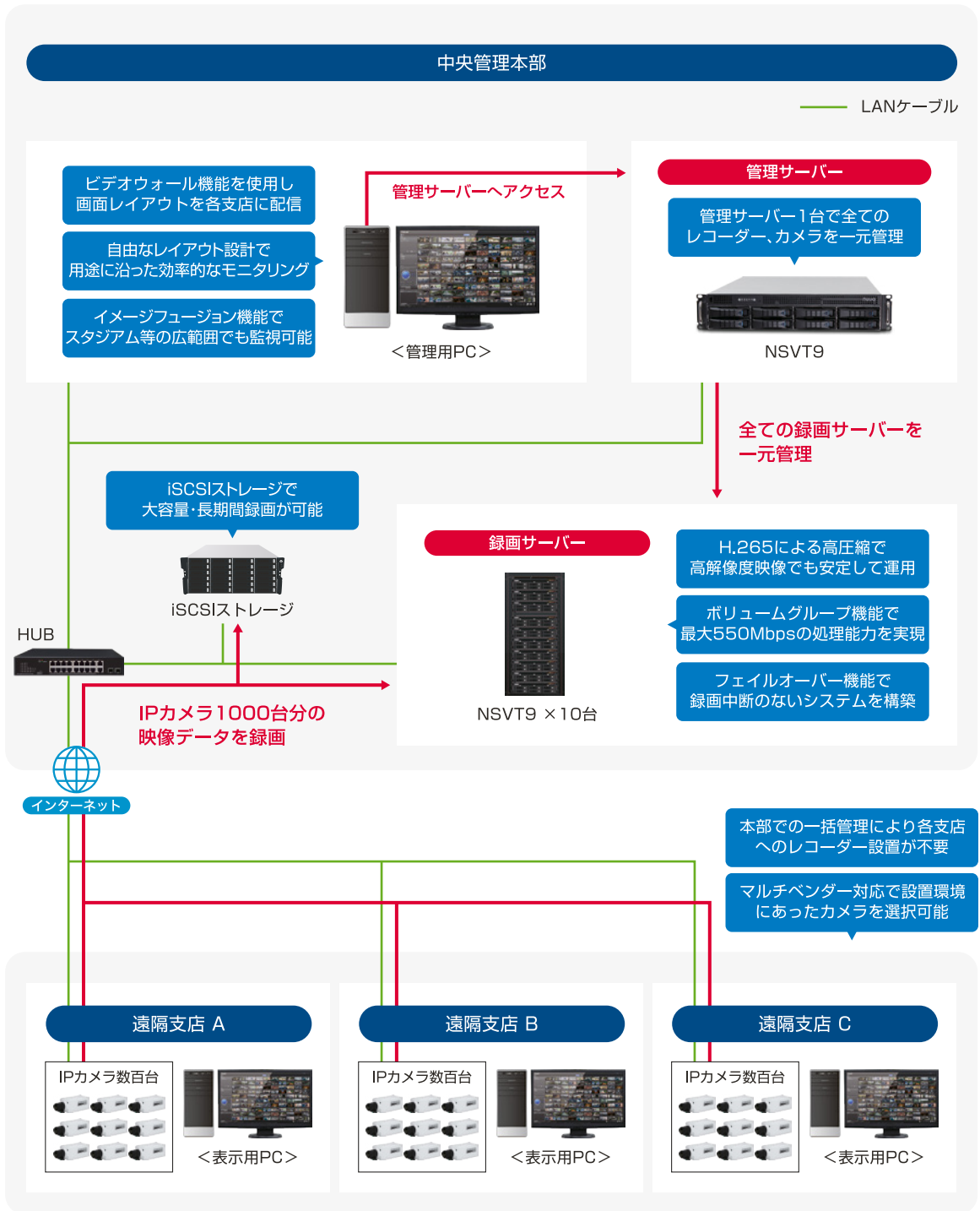

【対応するIPカメラブランド】

- ACTI, ADEMCO, ALARM, American Dynamics, A.MTK, Arccont Vision, AVer, AXIS, BASLER, BOSCH, Brick.com, Canon, capture, CHAMP, CAMTRON, centrix, CISCO, CNS, alhua, Dallmeier, D-Link, DYNACOLOR, eneo, EverFocus, ETROUVISION, FLIR, FORENIX, LG Security, GNS, GRUNDIG, GUARDEON, HIKVISION, HONEYWELL, ICANTEK, IPpower, intelbras, Jetstar, JVC, level one, MEGA, MESSIA, IPMEL, MOBOTIX, MONACOR, NETGEAR, ONVIF, Panasonic, PELCO, PRIMA BYTES, QVS, SAMSUNG, SANTEC, SECLIBEST, SHANY, SONY, UNELL, TRENDNET, TRUEN, tyco, UDP, USAG, VISION, VIVOTEK, WatchNET, Wavetek, ZAVIO, 3S
- ※対応カメラは順次追加していきます

NVRソフトウェア

パソコンにインストールすることで
最大64台のIPカメラ映像を録画することが可能になる
NVRソフトウェア。



【製品特長】

- PCにインストールする事でIPカメラの映像をPCに録画することが可能です。
- 多くのメーカーのIPカメラと互換性があるので、各種メーカーのIPカメラが混在する環境でも統一したシステムを簡単に構築可能です。
- 最大64台のIPカメラを接続可能です(全チャンネルD1での録画が可能。)
- H.265圧縮方式のIPカメラに対応しています。
- メガピクセルIPカメラにも対応しています。
- 最大128チャンネルの遠隔ライブ映像表示が可能です。
- 専用ソフトウェアは日本語メニュー、E-MAP機能に対応しています。
- NUUOのCMS(NCMS)に対応しています。
- iPhone、iPad、Android携帯でライブ映像を見ることができます。

【対応するIPカメラブランド】



※対応カメラは順次追加していきます

NCBIP01

希望小売価格 **63,800円**(税込)

H.265
HEVC

H.265圧縮

型 式	NCBIP01
最大接続カメラ数	1
音 声	音声双方向対応
映像圧縮形式	H.265、H.264、MPEG4、MJPEG、MxPEG (IPカメラに依存)
分割表示、パターン	1、4、6、9、10、13、16、25、36、49、64
映像解析	動作検知、遺失物検知、不審物検知、カメラ遮断検知、ピント外れ、シグナルロスト
インスタント、アクション	E-Mapポップアップ、モニター画面表示、Eメール送信、音声アラーム、デジタルアウトプットアラームトリガー、PTZカメラ操作、CMSに送信、FTPアップロード
対応OS	Microsoft Windows XP Pro SP3 / Vista SP1 / 7 SP1 / 2008 Server R2 / 8 / 8.1 / 2012 Server R2 / 10

CMS中央管理ソフトウェア

拡張性に優れたCMS。
メーカーの異なるIPカメラ、アナログカメラが混在するシステムを全て同一システムで監視、録画可能。



【製品特長】

- PCにインストールする事でNSV6シリーズ、NSVS7シリーズ、NSV2Uシリーズ、NCBIPシリーズすべてのシステムを一括管理する事が可能です。
- 無制限のワークステーションでの同時アクセスが可能です。
- チャンネル数無制限のIPマトリックスライブビューアは、各モニター最大64chのカメラを同時監視可能です。
- 多彩なアラーム管理機能で、目的の映像を簡単に検索する事が可能です。
- 日本語メニュー、E-MAP機能に対応しています。

NCMS

希望小売価格 1,215,500円(税込)



CMS対応

型 式	NCMS
対応デバイス	NSV6シリーズ、NSVS7シリーズ、NSV2Uシリーズ、NCBIPシリーズ
接続可能クライアント数	無制限
マトリックスシステム	無制限
ライブ映像	各モニター64chまで同時監視可能
CPU	Intel Core 2 Quad Q9550 @2.830MHz
RAM	2 GB
ハードディスク	250 GB以上
マザーボード	Intel 945 または 965 (シングルモニター用) Intel P35 / 975 または nVidia nForce 650i (マルチモニター用)
ディスプレイ	ATI X4350以上、nVidia GeForce 9500シリーズ以上
イーサネット	100 Base-T 以上、ギガビットイーサ推奨
対応OS	Microsoft Windows XP (32bit)、Vista (32bit)、 7 (32 / 64bit)、8 (64bit)、8.1 (32/64bit)、 10 (32 / 64bit)、2008 Server R2 (64bit)、 2012 Server R2

※NCMS構成要素全てを1台のPCにインストールした場合の必要スペックです。

<NUUO CMS 一括管理イメージ>

管理本部

複数拠点を一括管理
異なるメーカーのカメラや、複数のNVRを同一システム内で監視、録画等ができるため、全国展開をしている大型案件に最適です。

同一画面で全支店のモニタリングが可能

大阪支店
福岡支店
札幌支店

福岡支店
NSV6 Series

札幌支店
NSV2U Series

大阪支店
NSVS7 Series

NUUO NVR用IOボックス

本体に外部アラーム入出力がない場合でも、ネットワーク経由で本機と連動して、外部アラーム信号を入出力することができます。



SCB-A08

希望小売価格 134,200円(税込)

【製品特長】

- NUUO製品で外部 IO装置と連動させることが可能です。
- 最大8台の外部 IO装置に信号を出力する事が可能です。
- 最大8台の外部 IO装置の信号を入力する事が可能です。

型 式	SCB-A08
リレー出力	8
入力チャンネル	8
入力信号	無電圧接点、有電圧接点 (-30 ~ -3, 3 ~ 30VDC)
通信速度	シリアルポート1 : 9600、シリアルポート2 : 115200
データビット	5、6、7、8
ストップビット	1、1.5、2
パリティ	none、even、odd、mark、space
管理ツール用クライアントOS	Windows XP (32bit)、Vista、7 (32、64bit)、8 (32、64bit)、Server 2008、Server 2012
電 源	DC12 ~ 30V
消費電流	500mA
動作可能周囲環境	温度 : 0 ~ 70.0℃、湿度 : 0 ~ 90.0% (結露なし)
外形寸法	114.0 (幅) × 28.0 (高) × 143.0 (奥)mm
重 量	300 g
認 可	CE、FCC

製品寸法(単位:mm)

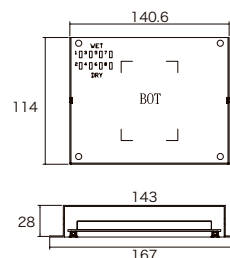

POSボックス

POSレジスターの情報をNVRにリンクすることができ、レジ入力情報をイベントトリガーにしたり、録画データの検索ログとして連動することが可能です。



SCB-C31A

オープン価格

【製品特長】

- NUUO製品でPOSシステムを制御する際に使用します。
- 1台のレジスターに1台必要です。

型 式	SCB-C31A
入 力	RS-232
出 力	イーサネット
電 源	DC9V ~ 24V
消費電流	500mA
動作可能周囲環境	湿度 : 0 ~ 90.0% (結露なし)
ボーレート	110bps から 230.4kbps
データビット	5、6、7、8
ストップビット	1、1.5、2
外形寸法	115.5 (幅) × 103.2 (奥) mm

製品寸法(単位:mm)

