

防犯・監視カメラシステム 総合カタログ

2026 SECURITY SYSTEMS

PRODUCT CATALOG vol.2





NSS



AHD ソリューション	001
AHD ワンケーブルカメラ	004
AHD ワンケーブル電源ユニット	023
AHD カメラ	024
AHD カメラ用ブラケット	047
AHD デジタルビデオレコーダー	050
HDソリューション 周辺機器	053
IP ソリューション	055
SPシリーズ ネットワークカメラ	057
SPシリーズ ネットワークビデオレコーダー	075
NSUシリーズ ネットワークカメラ	080
NSUシリーズ ネットワークビデオレコーダー	092
AI顔認証シリーズ ネットワークカメラ	097
AI顔認証シリーズ ネットワークビデオレコーダー	101
Xシリーズ ネットワークカメラ	106
Xシリーズ ネットワークビデオレコーダー	116
Xシリーズ 周辺機器	132
ワイヤレスシリーズ カメラ/レコーダー	137
ワイヤレスビデオブリッジ	141
IPソリューション 周辺機器	142
ALCOHOL CHECKER ソリューション	151
ALCOHOLCHECKER スタンダード	155
ALCOHOLCHECKER アクセスコントロール&サーマルAIカメラ	155
ALCOHOLCHECKER 周辺機器	156
THERMAL ソリューション	159
THERMAL アクセスコントロール&サーマルAIカメラ	161
THERMAL 非接触サーモグラフィカメラ	165
THERMAL ネットワークビデオレコーダー	166
THERMAL ハンディサーマルカメラ	169
THERMAL スタンド	172
THERMALソリューション その他周辺機器	173
周辺機器	175
ソーラーパワーキット	177
レンズ	178
モニター	179
ダミーカメラ / スモークドームカバー	183
ハウジング / ブラケット	184
ジャンクションボックス	186
ケーブル / コネクタ	187
その他周辺機器	188

INDEX | AHDソリューション

AHD ワンケーブルカメラ

型 式	NAHD-900VPUM-2M	NAHD-900VPUM-4M	NAHD-900VPUM-5M	NAHD-930VPU-2M	NAHD-930VPU-4M	NAHD-930VPUW-2M
						
イメージセンサー	1 / 2.8 インチ Sony STARVIS	1 / 2.7 インチ Omnivision		1 / 2.9 インチ Sony Exmor	1 / 2.7 インチ Omnivision	1 / 2.8 インチ Sony STARVIS
解像度	2MP 1920 × 1080	4MP 2560 × 1440	5MP 2592 × 1944	2MP 1920 × 1080	4MP 2560 × 1440	2MP 1920 × 1080
レンズ	f = 2.8 ~ 12 mm / F1.3	f = 2.8 ~ 12mm / F1.4	f = 2.8 ~ 12 mm / F1.3	f = 3.6 mm / F2.0		f = 2.1mm / F2.1
撮影範囲	水平109.8° × 垂直59.8° ~ 水平34.7° × 垂直18.9°	水平100.4° × 垂直53.8° ~ 水平32.5° × 垂直17.3°	水平100.4° × 垂直72.9° ~ 水平32.5° × 垂直23.5°	水平89.4° × 垂直48.5°	水平86.7° × 垂直46.5°	水平142.6° × 垂直78.5°
ズーム	光学ズーム : 4.2 倍			-		-
赤外線照射距離	-			-		-
被写体最低照度	0.0003Lux (モノクロ感度アップ時)	0.05Lux (モノクロ時)		0.0008Lux (モノクロ感度アップ時)	0.05Lux (モノクロ時)	0.0003Lux (モノクロ感度アップ時)
OSD機能		●			●	●
デナイト機能		●			●	●
WDR機能		●			●	●
フリッカレス機能		●			●	●
防水機能		-			-	-
PoC(電源重畳方式)		●			●	●
電 源	DC12V / PoC			DC12V / PoC		DC12V / PoC
消費電力	2.8 W			1.6 W		1.8 W
掲載ページ	▶ P.4	▶ P.4	▶ P.4	▶ P.5	▶ P.5	▶ P.6

AHD ワンケーブルカメラ



型 式	NAHD-931VPU-2M	NAHD-931VPU-4M	NAHD-931VPUM-2M	NAHD-931VPUM-4M	NAHD-932VPU	NAHD-932VPU-2M	NAHD-932VPU-4M
							
イメージセンサー	1 / 2.9 インチ Sony Exmor	1 / 2.7 インチ Omnivision	1 / 2.8 インチ Sony STARVIS	1 / 2.7 インチ Omnivision	1 / 3 インチ Sony Exmor High Pixel Gain	1 / 2.9 インチ Sony Exmor	1 / 2.7 インチ Omnivision
解像度	2MP 1920 × 1080	4MP 2560 × 1440	2MP 1920 × 1080	4MP 2560 × 1440	1MP 1280 × 720	2MP 1920 × 1080	4MP 2560 × 1440
レンズ	f = 2.8 ~ 12 mm / F1.4		f = 2.8 ~ 12 mm / F1.3		f = 2.8 ~ 12 mm / F1.4		
撮影範囲	水平103.4° × 垂直55.2° ~ 水平33.6° × 垂直17.9°	水平100.1° × 垂直53.8° ~ 水平32.9° × 垂直17.7°	水平109.8° × 垂直59.8° ~ 水平34.7° × 垂直18.9°	水平100.4° × 垂直53.8° ~ 水平32.5° × 垂直17.3°	水平80.7° × 垂直45.5° ~ 水平29.1° × 垂直16.5°	水平103.4° × 垂直55.2° ~ 水平33.6° × 垂直17.9°	水平100.1° × 垂直53.8° ~ 水平32.9° × 垂直17.7°
ズーム	-		光学ズーム : 4.2 倍		-		
赤外線照射距離	-		-		最大 20 m		
被写体最低照度	0.0008Lux (モノクロ感度アップ時)	0.05Lux (モノクロ時)	0.0003Lux (モノクロ感度アップ時)	0.05Lux (モノクロ時)	0 Lux (IR 点灯時)		
OSD機能		●		●		●	●
デナイト機能		●		●		●	●
WDR機能		●		●		●	●
フリッカレス機能		●		●		●	●
防水機能		-		-		-	-
PoC(電源重畳方式)		●		●		●	●
電 源	DC12V / PoC		DC12V / PoC		DC12V / PoC		
消費電力	1.9 W	1.7 W	2.8 W		3.0 W		3.3 W
掲載ページ	▶ P.7	▶ P.7	▶ P.8	▶ P.8	▶ P.9	▶ P.9	▶ P.9

INDEX | AHDソリューション

AHD ワンケーブルカメラ



型 式	NAHD-932VPUM-2M	NAHD-932VPUM-4M	NAHD-932VPUM-5M	NAHD-933VPU-2M	NAHD-933VPU-4M
					
イメージセンサー	1 / 2.8 インチ Sony STARVIS	1 / 2.7 インチ Omnivision		1 / 2.8 インチ Sony STARVIS	1 / 2.7 インチ Omnivision
解像度	2MP 1920 × 1080	4MP 2560 × 1440	5MP 2592 × 1944	2MP 1920 × 1080	4MP 2560 × 1440
レンズ	f = 2.8 ~ 12 mm / F1.3			f = 2.8 ~ 12 mm / F1.4	
撮影範囲	水平109.8° × 垂直59.8° ～ 水平34.7° × 垂直18.9	水平100.4° × 垂直53.8° ～ 水平32.5° × 垂直17.3°	水平100.4° × 垂直72.9° ～ 水平32.5° × 垂直23.5°	水平103.4° × 垂直55.2° ～ 水平33.6° × 垂直17.9°	水平100.1° × 垂直53.8° ～ 水平32.9° × 垂直17.7
ズーム	光学ズーム：4.2 倍			—	
赤外線照射距離	最大 20 m			最大 20 m	
被写体最低照度	0 Lux (IR 点灯時)			0 Lux (IR 点灯時)	
OSD機能	●			●	
デイナイト機能	●			●	
WDR機能	●			●	
フリッカレス機能	●			●	
防水機能	—			IP67	
PoC(電源重畳方式)	●			●	
電 源	DC12V / PoC			DC12V / PoC	
消費電力	4.1 W	4.3 W		3.0 W	3.3 W
掲載ページ	▶ P.10	▶ P.10	▶ P.10	▶ P.11	▶ P.11

AHD ワンケーブルカメラ

型 式	NAHD-933VPUM-2M	NAHD-933VPUM-4M	NAHD-933VPUM-5M	NAHD-933CVPU-2M	NAHD-934VPUM-2M
					
イメージセンサー	1 / 2.8 インチ Sony STARVIS	1 / 2.7 インチ Omnivision		1 / 2.8 インチ Sony STARVIS-2	1 / 2.8 インチ Sony STARVIS
解像度	2MP 1920 × 1080	4MP 2560 × 1440	5MP 2592 × 1944	2MP 1920 × 1080	2MP 1920 × 1080
レンズ	f = 2.8 ~ 12 mm / F1.3			f = 2.8 mm / F1.0	f = 2.8 ~ 12 mm / F1.3
撮影範囲	水平109.8° × 垂直59.8° ～ 水平34.7° × 垂直18.9	水平100.4° × 垂直53.8° ～ 水平32.5° × 垂直17.3°	水平100.4° × 垂直72.9° ～ 水平32.5° × 垂直23.5°	水平103.7° × 垂直56.2°	水平109.8° × 垂直59.8° ～ 水平34.7° × 垂直18.9
ズーム	光学ズーム：4.2 倍			—	光学ズーム：4.2 倍
赤外線照射距離	最大 20 m			—	最大 15 m
被写体最低照度	0 Lux (IR 点灯時)			0.001Lux (カラー時)	0 Lux (IR 点灯時)
OSD機能	●			●	●
デイナイト機能	●			●	●
WDR機能	●			●	●
フリッカレス機能	●			●	●
防水機能	IP67			IP67	IP66
PoC(電源重畳方式)	●			●	●
電 源	DC12V / PoC			DC12V / PoC	DC12V / PoC
消費電力	4.1 W	4.3 W		2.0 W	6.0 W
掲載ページ	▶ P.12	▶ P.12	▶ P.12	▶ P.13	▶ P.14

INDEX | AHDソリューション

AHD ワンケーブルカメラ

型 式	NAHD-941VPU	NAHD-941VPU-2M	NAHD-941VPU-4M	NAHD-942VPU	NAHD-942VPU-2M	NAHD-942VPU-4M	NAHD-942VPU-5M
							
イメージセンサー	1 / 3 インチ Sony Exmor High Pixel Gain	1 / 2.8 インチ Sony STARVIS	1 / 2.7 インチ Omnivision	1 / 3 インチ Sony Exmor High Pixel Gain	1 / 2.8 インチ Sony STARVIS	1 / 2.7 インチ Omnivision CMOS	1 / 2.7 インチ Omnivision
解像度	1MP 1280 × 720	2MP 1920 × 1080	4MP 2560 × 1440	1MP 1280 × 720	2MP 1920 × 1080	4MP 2560 × 1440	5MP 2592 × 1944
レンズ	f = 3.6 mm / F2.0			f = 2.8 ~ 12 mm / F1.4			
撮影範囲	水平75.5° × 垂直43.6°	水平89.4° × 垂直48.5°	水平86.7° × 垂直46.5°	水平80.7° × 垂直45.5° ~ 水平29.1° × 垂直16.5°	水平103.4° × 垂直55.2° ~ 水平33.6° × 垂直17.9°	水平100.1° × 垂直53.8° ~ 水平32.9° × 垂直17.7°	水平100.1° × 垂直71.6° ~ 水平32.9° × 垂直23.6°
ズーム	—			—			
赤外線照射距離	最大 20 m			最大 40 m			
被写体最低照度	0 Lux (IR 点灯時)			0 Lux (IR 点灯時)			
OSD機能	●			●			
デイナイト機能	●			●			
WDR機能	●			●			
フリッカレス機能	●			●			
防水機能	IP67			IP67			
PoC(電源重畳方式)	●			●			
電 源	DC12V / PoC			DC12V / PoC			
消費電力	2.7 W	2.6 W	2.7 W	4.3 W	4.5 W	4.2 W	
掲載ページ	▶ P.15	▶ P.15	▶ P.15	▶ P.16	▶ P.16	▶ P.17	▶ P.17

AHD ワンケーブルカメラ



型 式	NAHD-942VPU-2M-BK	NAHD-942VPU-4M-BK	NAHD-942VPUM-2M	NAHD-942VPUM-4M	NAHD-942VPUM-5M
					
イメージセンサー	1 / 2.8 インチ Sony STARVIS	1 / 2.7 インチ Omnivision CMOS	1 / 2.8 インチ Sony STARVIS	1 / 2.7 インチ Omnivision	
解像度	1MP 1280 × 720	2MP 1920 × 1080	2MP 1920 × 1080	4MP 2560 × 1440	5MP 2592 × 1944
レンズ	f = 2.8 ~ 12 mm / F1.4		f = 2.8 ~ 12 mm / F1.3	f = 2.8 ~ 12mm / F = 1.4	f = 2.8 ~ 12 mm / F1.3
撮影範囲	水平103.4° × 垂直55.2° ~ 水平33.6° × 垂直17.9°	水平100.1° × 垂直53.8° ~ 水平32.9° × 垂直17.7°	水平109.8° × 垂直59.8° ~ 水平34.7° × 垂直18.9°	水平100.4° × 垂直53.8° ~ 水平32.5° × 垂直17.3°	水平100.4° × 垂直72.9° ~ 水平32.5° × 垂直23.5°
ズーム	—		光学ズーム：4.2倍		
赤外線照射距離	最大 40 m		最大 40 m		
被写体最低照度	0 Lux (IR 点灯時)		0 Lux (IR 点灯時)		
OSD機能	●		●		
デイナイト機能	●		●		
WDR機能	●		●		
フリッカレス機能	●		●		
防水機能	IP67		IP67		
PoC(電源重畳方式)	●		●		
電 源	DC12V / PoC		DC12V / PoC		
消費電力	4.5 W	4.2 W	5.4 W	5.3 W	
掲載ページ	▶ P.18	▶ P.18	▶ P.19	▶ P.19	▶ P.19

INDEX | AHDソリューション

AHD ワンケーブルカメラ



型 式	NAHD-942VPUM-2M-BK	NAHD-942VPUM-4M-BK	NAHD-942CVPU-2M	NAHD-943VPUM-2M	NAHD-943VPUM-4M
					
イメージセンサー	1 / 2.8 インチ Sony STARVIS	1 / 2.7 インチ Omnivision	1 / 2.8 インチ Sony STARVIS-2	1 / 2.8 インチ Sony STARVIS	1 / 2.7 インチ Omnivision
解像度	2MP 1920 × 1080	4MP 2560 × 1440	2MP 1920 × 1080	2MP 1920 × 1080	4MP 2560 × 1440
レンズ	f = 2.8 ~ 12 mm / F1.3	f = 2.8 ~ 12mm / F = 1.4	f = 2.8 mm / F1.0	f = 5 ~ 50 mm / F1.6	
撮影範囲	水平109.8° × 垂直59.8° ~ 水平34.7° × 垂直18.9°	水平100.4° × 垂直53.8° ~ 水平32.5° × 垂直17.3°	水平103.7° × 垂直56.2°	水平50.9° × 垂直28.4° ~ 水平9.0° × 垂直5.0°	水平47.8° × 垂直26.9° ~ 水平8.1° × 垂直4.5°
ズーム	光学ズーム：4.2倍		—	光学ズーム：10倍	
赤外線照射距離	最大 40 m		—	最大 70 m	
被写体最低照度	0 Lux (IR 点灯時)		カラー時：0.001 Lux	0 Lux (IR 点灯時)	
OSD機能	●		●	●	
デイナイト機能	●		●	●	
WDR機能	●		●	●	
フリッカレス機能	●		●	●	
防水機能	IP67		IP67	IP67	
PoC(電源重量方式)	●		●	●	
電 源	DC12V / PoC		DC12V / PoC	DC12V / PoC	
消費電力	5.4 W	5.3 W	2.0 W	5.8 W	5.4 W
掲載ページ	▶ P.20		▶ P.21	▶ P.22	

AHD カメラ



型 式	NAHD-900M-2M	NAHD-900M-4M	NAHD-930-2M	NAHD-930-4M	NAHD-931	NAHD-931-2M
						
イメージセンサー	1 / 2.8 インチ Sony STARVIS	1 / 2.7 インチ Omnivision	1 / 2.9 インチ Sony Exmor	1 / 2.7 インチ Omnivision	1 / 3インチ Sony Exmor High Pixel Gain	1 / 2.9 インチ Sony Exmor
解像度	2MP 1920 × 1080	4MP 2560 × 1440	2MP 1920 × 1080	4MP 2560 × 1440	1MP 1280 × 720	2MP 1920 × 1080
レンズ	f = 2.8 ~ 12 mm / F1.3	f = 2.8 ~ 12 mm / F1.4	f = 3.6 mm / F2.0		f = 2.8 ~ 12 mm / F1.4	
撮影範囲	水平109.8° × 垂直59.8° ~ 水平34.7° × 垂直18.9°	水平100.4° × 垂直53.8° ~ 水平32.5° × 垂直17.3°	水平89.4° × 垂直48.5°	水平86.7° × 垂直46.5°	水平80.7° × 垂直45.5° ~ 水平29.1° × 垂直16.5°	水平103.4° × 垂直55.2° ~ 水平33.6° × 垂直17.9°
ズーム	光学ズーム：4.2倍		—		—	
赤外線照射距離	—		—		—	
被写体最低照度	0.0003Lux (モノクロ感度アップ時)	0.05Lux (モノクロ時)	0.0008Lux (モノクロ感度アップ時)	0.05Lux (モノクロ時)	0.0001Lux (モノクロ感度アップ時)	0.0008Lux (モノクロ感度アップ時)
OSD機能	●		●		●	
デイナイト機能	●		●		●	
WDR機能	●		●		●	
フリッカレス機能	●		●		●	
防水機能	—		—		—	
PoC(電源重量方式)	—		—		—	
電 源	DC12V		DC12V		DC12V	
消費電力	2.4 W		1.3 W		1.1 W	1.8 W
掲載ページ	▶ P.24	▶ P.24	▶ P.25	▶ P.25	▶ P.26	▶ P.26

INDEX | AHDソリューション

AHD カメラ



型 式	NAHD-931-4M	NAHD-931-5M	NAHD-931M-2M	NAHD-931M-4M	NAHD-932	NAHD-932-2M
						
イメージセンサー	1 / 2.7 インチ Omnivision		1 / 2.8 インチ Sony STARVIS	1 / 2.7 インチ Omnivision	1 / 3 インチ Sony Exmor High Pixel Gain	1 / 2.9 インチ Sony Exmor
解像度	4MP 2560 × 1440	5MP 2592 × 1944	2MP 1920 × 1080	4MP 2560 × 1440	1MP 1280 × 720	2MP 1920 × 1080
レンズ	f = 2.8 ~ 12 mm / F1.4		f = 2.8 ~ 12 mm / F1.3		f = 2.8 ~ 12 mm / F1.4	
撮影範囲	水平100.1° × 垂直53.8° ~ 水平32.9° × 垂直17.7°	水平100.1° × 垂直71.6° ~ 水平32.9° × 垂直23.6°	水平109.8° × 垂直59.8° ~ 水平34.7° × 垂直18.9°	水平100.4° × 垂直53.8° ~ 水平32.5° × 垂直17.3°	水平80.7° × 垂直45.5° ~ 水平29.1° × 垂直16.5°	水平103.4° × 垂直55.2° ~ 水平33.6° × 垂直17.9°
ズーム	-		光学ズーム：4.2 倍		-	
赤外線照射距離	-		-		最大 20 m	
被写体最低照度	0.05Lux (モノクロ時)		0.0003Lux (モノクロ感度アップ時)	0.05Lux (モノクロ時)	0 Lux (IR 点灯時)	
OSD機能	●		●		●	
デイナイト機能	●		●		●	
WDR機能	●		●		●	
フリッカレス機能	●		●		●	
防水機能	-		-		-	
PoC(電源重量方式)	-		-		-	
電 源	DC12V		DC12V		DC12V	
消費電力	1.4 W	1.3 W	2.4 W		2.5 W	
掲載ページ	▶ P.27	▶ P.27	▶ P.28	▶ P.28	▶ P.29	▶ P.29

AHD カメラ



型 式	NAHD-932-4M	NAHD-932-5M	NAHD-932M-2M	NAHD-932M-4M	NAHD-933	NAHD-933-2M	NAHD-933-4M
							
イメージセンサー	1 / 2.7 インチ Omnivision		1 / 2.8 インチ Sony STARVIS	1 / 2.7 インチ Omnivision	1 / 3 インチ Sony Exmor High Pixel Gain	1 / 2.8 インチ Sony STARVIS	1 / 2.7 インチ Omnivision
解像度	4MP 2560 × 1440	5MP 2592 × 1944	2MP 1920 × 1080	4MP 2560 × 1440	1MP 1280 × 720	2MP 1920 × 1080	4MP 2560 × 1440
レンズ	f = 2.8 ~ 12 mm / F1.4		f = 2.8 ~ 12 mm / F1.3		f = 2.8 ~ 12 mm / F1.4		
撮影範囲	水平100.1° × 垂直53.8° ~ 水平32.9° × 垂直17.7°	水平100.1° × 垂直71.6° ~ 水平32.9° × 垂直23.6°	水平109.8° × 垂直59.8° ~ 水平34.7° × 垂直18.9°	水平100.4° × 垂直53.8° ~ 水平32.5° × 垂直17.3°	水平80.7° × 垂直45.5° ~ 水平29.1° × 垂直16.5°	水平103.4° × 垂直55.2° ~ 水平33.6° × 垂直17.9°	水平100.1° × 垂直53.8° ~ 水平32.9° × 垂直17.7°
ズーム	-		光学ズーム：4.2 倍		-		
赤外線照射距離	最大 20 m		最大 20 m		最大 20 m		
被写体最低照度	0 Lux (IR 点灯時)		0 Lux (IR 点灯時)		0 Lux (IR 点灯時)		
OSD機能	●		●		●		
デイナイト機能	●		●		●		
WDR機能	●		●		●		
フリッカレス機能	●		●		●		
防水機能	-		-		IP67		
PoC(電源重量方式)	-		-		-		
電 源	DC12V		DC12V		DC12V		
消費電力	2.7 W		3.6 W	3.7 W	2.5 W		2.7 W
掲載ページ	▶ P.30	▶ P.30	▶ P.31	▶ P.31	▶ P.32	▶ P.32	▶ P.32

INDEX | AHDソリューション

AHD カメラ

型 式	NAHD-933M-2M	NAHD-933M-4M	NAHD-941	NAHD-941-2M	NAHD-941-4M	NAHD-942	NAHD-942-2M
							
イメージセンサー	1 / 2.8 インチ Sony STARVIS	1 / 2.7 インチ Omnivision	1 / 3 インチ Sony Exmor High Pixel Gain	1 / 2.8 インチ Sony STARVIS	1 / 2.7 インチ Omnivision	1 / 3 インチ Sony Exmor High Pixel Gain	1 / 2.8 インチ Sony STARVIS
解像度	2MP 1920 × 1080	4MP 2560 × 1440	1MP 1280 × 720	2MP 1920 × 1080	4MP 2560 × 1440	1MP 1280 × 720	2MP 1920 × 1080
レンズ	f = 2.8 ~ 12 mm / F1.3		f = 3.6 mm / F2.0			f = 2.8 ~ 12 mm / F1.4	
撮影範囲	水平109.8° × 垂直59.8° ~ 水平34.7° × 垂直18.9°	水平100.4° × 垂直53.8° ~ 水平32.5° × 垂直17.3°	水平75.5° × 垂直43.6°	水平89.4° × 垂直48.5°	水平86.7° × 垂直46.5°	水平80.7° × 垂直45.5° ~ 水平29.1° × 垂直16.5°	水平103.4° × 垂直55.2° ~ 水平33.6° × 垂直17.9°
ズーム	光学ズーム : 4.2 倍		-			-	
赤外線照射距離	最大 20 m		最大 20 m			最大 40 m	
被写体最低照度	0 Lux (IR 点灯時)		0 Lux (IR 点灯時)			0 Lux (IR 点灯時)	
OSD機能	●		●			●	
デイナイト機能	●		●			●	
WDR機能	●		●			●	
フリッカレス機能	●		●			●	
防水機能	IP67		IP67			IP67	
PoC(電源重量方式)	-		-			-	
電 源	DC12V		DC12V			DC12V	
消費電力	3.6 W	3.7 W	2.5 W	2.4 W	2.2 W	4.0 W	3.8 W
掲載ページ	▶ P.33	▶ P.33	▶ P.34	▶ P.34	▶ P.34	▶ P.35	▶ P.35

AHD カメラ

型 式	NAHD-942-4M	NAHD-942-5M	NAHD-942-BK	NAHD-942-2M-BK	NAHD-942-4M-BK
					
イメージセンサー	1 / 2.7 インチ Omnivision		1 / 3 インチ Sony Exmor High Pixel Gain	1 / 2.8 インチ Sony STARVIS	1 / 2.7 インチ Omnivision
解像度	4MP 2560 × 1440	5MP 2592 × 1944	1MP 1280 × 720	2MP 1920 × 1080	4MP 2560 × 1440
レンズ	f = 2.8 ~ 12 mm / F1.4		f = 2.8 ~ 12 mm / F1.4		
撮影範囲	水平100.1° × 垂直53.8° ~ 水平32.9° × 垂直17.7°	水平100.1° × 垂直71.6° ~ 水平32.9° × 垂直23.6°	水平80.7° × 垂直45.5° ~ 水平29.1° × 垂直16.5°	水平103.4° × 垂直55.2° ~ 水平33.6° × 垂直17.9°	水平100.1° × 垂直53.8° ~ 水平32.9° × 垂直17.7°
ズーム	-		-		
赤外線照射距離	最大 40 m		最大 40 m		
被写体最低照度	0 Lux (IR 点灯時)		0 Lux (IR 点灯時)		
OSD機能	●		●		
デイナイト機能	●		●		
WDR機能	●		●		
フリッカレス機能	●		●		
防水機能	IP67		IP67		
PoC(電源重量方式)	-		-		
電 源	DC12V		DC12V		
消費電力	3.6 W		4.0 W	3.8 W	3.6 W
掲載ページ	▶ P.36	▶ P.36	▶ P.37	▶ P.37	▶ P.37

INDEX | AHDソリューション

AHD カメラ



型 式	NAHD-942M-2M	NAHD-942M-4M	NAHD-942M-5M	NAHD-942M-2M-BK	NAHD-942M-4M-BK	NAHD-943M-2M	NAHD-943M-4M
							
イメージセンサー	1 / 2.8 インチ Sony STARVIS	1 / 2.7 インチ Omnivision		1 / 2.8 インチ Sony STARVIS	1 / 2.7 インチ Omnivision	1 / 2.8 インチ Sony STARVIS	1 / 2.7 インチ Omnivision
解像度	2MP 1920 × 1080	4MP 2560 × 1440	5MP 2592 × 1944	2MP 1920 × 1080	4MP 2560 × 1440	2MP 1920 × 1080	4MP 2560 × 1440
レンズ	f = 2.8 ~ 12 mm / F1.3	f = 2.8 ~ 12 mm / F1.4	f = 2.8 ~ 12 mm / F1.3	f = 2.8 ~ 12 mm / F1.3	f = 2.8 ~ 12 mm / F1.4	f = 5 ~ 50 mm / F1.6	
撮影範囲	水平109.8° × 垂直59.8° ~ 水平34.7° × 垂直18.9°	水平100.4° × 垂直53.8° ~ 水平32.5° × 垂直17.3°	水平100.4° × 垂直72.9° ~ 水平32.5° × 垂直23.5°	水平109.8° × 垂直59.8° ~ 水平34.7° × 垂直18.9°	水平100.4° × 垂直53.8° ~ 水平32.5° × 垂直17.3°	水平50.9° × 垂直28.4° ~ 水平9.0° × 垂直5.0°	水平47.8° × 垂直26.9° ~ 水平8.1° × 垂直4.5°
ズーム	光学ズーム：4.2倍			光学ズーム：4.2倍		光学ズーム：10倍	
赤外線照射距離	最大 40 m			最大 40 m		最大 70 m	
被写体最低照度	0 Lux (IR 点灯時)			0 Lux (IR 点灯時)		0 Lux (IR 点灯時)	
OSD機能	●			●		●	
デイナイト機能	●			●		●	
WDR機能	●			●		●	
フリッカレス機能	●			●		●	
防水機能	IP67			IP67		IP67	
PoC(電源重畳方式)	-			-		-	
電 源	DC12V			DC12V		DC12V	
消費電力	4.8 W	4.6 W		4.8 W	4.6 W	5.0 W	4.7 W
掲載ページ	▶ P.38	▶ P.38	▶ P.38	▶ P.39	▶ P.39	▶ P.40	▶ P.40

AHD カメラ

型 式	NSZ-AHD130-OH	NSZ-AHD130-IU	NSZ-AHD130-IUC
			
イメージセンサー	1 / 3 インチ Panasonic Progressive Scan CMOS Sensor	1 / 3 インチ Panasonic CMOS Sensor	1 / 3 インチ Panasonic CMOS Sensor
解像度	FullHD 1920 × 1080	FullHD 1920 × 1080	FullHD 1920 × 1080
レンズ	f = 4.3 ~ 129mm / F1.6 ~ 4.7	f = 4.3 ~ 129mm / F1.6 ~ 4.7	f = 4.3 ~ 129mm / F1.6 ~ 4.7
撮影範囲	水平65.1° × 垂直38.4° ~ 水平2.3° × 垂直1.3°	水平65.1° × 垂直38.4° ~ 水平2.3° × 垂直1.3°	水平65.1° × 垂直38.4° ~ 水平2.3° × 垂直1.3°
ズーム	光学ズーム：30倍 / デジタルズーム：12倍 (トータルズーム360倍)	光学ズーム：30倍 / デジタルズーム：12倍 (トータルズーム360倍)	光学ズーム：30倍 / デジタルズーム：12倍 (トータルズーム360倍)
赤外線照射距離	-	-	-
被写体最低照度	0.0001Lux (モノクロ時)	0.0001Lux (モノクロ時)	0.0001Lux (モノクロ時)
OSD機能	●	●	●
デイナイト機能	●	●	●
WDR機能	●	●	●
フリッカレス機能	●	●	●
防水機能	IP67	-	-
PoC(電源重畳方式)	●	●	●
電 源	DC12V	DC12V	DC12V
消費電力	21.6W	12W	12W
掲載ページ	▶ P.42	▶ P.43	▶ P.43

INDEX | AHDソリューション

AHD カメラ

型 式	NSC-AHD920	NAHD-920-2M	NSC-AHD921	NSC-AHD921-F	NAHD-921-2M	NSC-AHD361-4M
						
イメージセンサー	1 / 3 インチ Sony Exmor High Pixel Gain	1 / 2.8 インチ Sony STARVIS	1 / 3 インチ Sony Exmor High Pixel Gain	1 / 2.8 インチ Sony STARVIS		1 / 2.8 インチ 5M CMOS IMX335
解像度	HD 1280 × 720	2MP 1920 × 1080	HD 1280 × 720	2MP 1920 × 1080	2MP 1920 × 1080	4MP 2560 × 1944
レンズ	f = 3.7 mm / F2.5		f = 2.1 mm / F2.1			f = 3.6 mm
撮影範囲	水平 54.6° × 垂直 31.5°	水平 69.3° × 垂直 36.8°	水平 120.3° × 垂直 71.3°	水平 142.6° × 垂直 78.5°		水平 70.4° × 垂直 51.4°
ズーム	-		-			-
赤外線照射距離	-		-			-
被写体最低照度	0.0008Lux (モノクロ感度アップ時)		0.0008Lux (モノクロ感度アップ時)			0.001 Lux / F1.2
OSD機能	●		●			●
ダイナイト機能	●		●			●
WDR機能	●		●			●
フリッカレス機能	●		●			●
防水機能	-		-			-
PoC(電源重量方式)	-		-			-
電 源	DC12V		DC12V			DC12V
消費電力	1.1 W	1.2 W	1.1 W	1.2 W		1.2 W
掲載ページ	▶ P.44	▶ P.44	▶ P.45	▶ P.45	▶ P.45	▶ P.46

INDEX | AHDソリューション

AHD デジタルビデオレコーダー



型 式	NSD5104AHD	NSD5108AHD	NSD5116AHD
			
OS	エンベデッド Linux		
映像圧縮方式	H.265 / H.264		
映像入力	4 チャンネル (BNC)	8 チャンネル (BNC)	16 チャンネル (BNC)
映像出力	HDMI (4K) × 1、VGA (1920 × 1080p) × 1		
録画性能	2MP : 120 fps、1MP : 120 fps	2MP : 240 fps、1MP : 240 fps	2MP : 480 fps、1MP : 480 fps
標準内蔵HDD容量	2TB		
録画可能最大HDD容量	8TB	16TB	
RAIDレベル	-		
表示パターン	全画面、4分割	全画面、4分割、9分割、不均等分割 (6 / 8)	全画面、4分割、9分割、12分割、16分割、不均等分割 (6 / 8 / 10 / 13 / 14)
バックアップ	USB、外付けHDD、ネットワーク		
オーディオ入出力	入力 : RCA × 4、出力 : RCA × 1	入力 : RCA × 8、出力 : RCA × 1	入力 : RCA × 16、出力 : RCA × 1
アラーム入出力	入力 × 4 / 出力 × 1	入力 × 8 / 出力 × 1	入力 × 16 / 出力 × 1
モバイル対応	iOS、Android (mobile CMS)		
CMSソフト	●		
電 源	DC12.0V / 6.0A		
PoC	-		
外形寸法	300.0 (幅) × 52.5 (高) × 209.7 (奥)mm	378.0 (幅) × 52.0 (高) × 318.4(奥)mm	
掲載ページ	▶ P.50	▶ P.50	▶ P.50

AHD デジタルビデオレコーダー



型 式	NSD7104AHD-P	NSD7108AHD-P	NSD7116AHD-P
			
OS	エンベデッド Linux		
映像圧縮方式	H.265 / H.264		
映像入力	4 チャンネル (BNC)	8 チャンネル (BNC)	16 チャンネル (BNC)
映像出力	HDMI (4K) × 1、VGA (1920 × 1080p) × 1		
録画性能	5MP : 80 fps、4MP : 120 fps、 2MP : 120 fps、1MP : 120 fps	5MP : 128 fps、4MP : 168 fps、 2MP : 240 fps、1MP : 240 fps	5MP : 240 fps、4MP : 320 fps、 2MP : 480 fps、1MP : 480 fps
標準内蔵HDD容量	2TB		
録画可能最大HDD容量	16TB		
RAIDレベル	-		
表示パターン	全画面、4分割	全画面、4分割、9分割、不均等分割 (6 / 8)	全画面、4分割、9分割、12分割、16分割、不均等分割 (6 / 8 / 10 / 13 / 14)
バックアップ	USB、外付けHDD、ネットワーク		
オーディオ入出力	入力 : RCA × 4、出力 : RCA × 1	入力 : RCA × 8、出力 : RCA × 1	入力 : RCA × 4、出力 : RCA × 1
アラーム入出力	入力 × 4 / 出力 × 1	入力 × 8 / 出力 × 1	入力 × 4 / 出力 × 1
モバイル対応	iOS、Android (mobile CMS)		
CMSソフト	●		
電 源	DC 48.0V / 2.5 A		AC 100 ~ 240 V、50 / 60 Hz
PoC	4ポート、合計出力 40.0 W (1ポート 最大10.0 W)	8ポート、合計出力 80.0 W (1ポート 最大10.0 W)	16ポート、合計出力 160.0 W (1ポート 最大10.0 W)
外形寸法	378.0 (幅) × 52.0 (高) × 318.4 (奥) mm		
掲載ページ	▶ P.51	▶ P.51	▶ P.51

INDEX | IPソリューション

SPシリーズ | ネットワークカメラ



型 式	NSP-900M-2M	NSP-900M-4M	NSP-931-2M	NSP-931-4M	NSP-931M-2M	NSP-931M-4M
						
イメージセンサー	1 / 2.8 インチ Sony Starvis CMOS	1 / 2.7 インチ Omnivision Nyxel® CMOS	1 / 2.8 インチ Sony Starvis CMOS	1 / 2.7 インチ Omnivision Nyxel® CMOS	1 / 2.8 インチ Sony Starvis CMOS	1 / 2.7 インチ Omnivision Nyxel® CMOS
解像度	2MP 1920 × 1080	4MP 2592 × 1520	2MP 1920 × 1080	4MP 2592 × 1520	2MP 1920 × 1080	4MP 2592 × 1520
レンズ	f = 2.7 ~ 12 mm / F1.4		f = 2.8 ~ 12 mm / F1.4		f = 2.7 ~ 12 mm / F1.4	
撮影範囲	水平109.1° × 垂直58.0° ~ 水平34.7° × 垂直18.5°	水平104.0° × 垂直55.9° ~ 水平33.0° × 垂直17.8°	水平105.6° × 垂直56.1° ~ 水平33.7° × 垂直17.9°	水平96.7° × 垂直52.3° ~ 水平32.9° × 垂直17.8°	水平109.1° × 垂直58.0° ~ 水平34.7° × 垂直18.5°	水平104.0° × 垂直55.9° ~ 水平33.0° × 垂直17.8°
ズーム	光学ズーム : 4.4 倍		—		光学ズーム : 4.4 倍	
赤外線照射距離	—		—		—	
被写体最低照度	0.001 Lux (モノクロ時)	0.003 Lux (モノクロ時)	0.001 Lux (モノクロ時)	0.003 Lux (モノクロ時)	0.001 Lux (モノクロ時)	0.003 Lux (モノクロ時)
ICR機能	●		●		●	
デナイト機能	●		●		●	
WDR機能	●		●		●	
フリッカレス機能	●		●		●	
PoE	●		●		●	
防水機能	—		—		—	
耐衝撃機能	—		—		—	
電 源	PoE / DC12V		PoE / DC12V		PoE / DC12V	
消費電力	PoE : 3.6 W, DC12V : 2.8 W	PoE : 3.6 W, DC12V : 2.9 W	PoE : 2.7 W, DC12V : 2.1 W	PoE : 2.9 W, DC12V : 2.3 W	PoE : 3.6 W, DC12V : 2.8 W	PoE : 3.6 W, DC12V : 2.9 W
掲載ページ	▶ P.57		▶ P.58		▶ P.59	

SPシリーズ | ネットワークカメラ

型 式	NSP-932-2M	NSP-932-4M	NSP-932A-2M	NSP-932A-4M	NSP-932M-2M	NSP-932M-4M
						
イメージセンサー	1 / 2.8 インチ Sony Starvis CMOS	1 / 2.7 インチ Omnivision Nyxel® CMOS	1 / 2.8 インチ Sony Starvis CMOS	1 / 2.7 インチ Omnivision Nyxel® CMOS	1 / 2.8 インチ Sony Starvis CMOS	1 / 2.7 インチ Omnivision Nyxel® CMOS
解像度	2MP 1920 × 1080	4MP 2592 × 1520	2MP 1920 × 1080	4MP 2592 × 1520	2MP 1920 × 1080	4MP 2592 × 1520
レンズ	f = 2.8 ~ 12 mm / F1.4		f = 2.8 ~ 12 mm / F1.4		f = 2.8 ~ 12 mm / F1.4	
撮影範囲	水平105.6° × 垂直56.1° ~ 水平33.7° × 垂直17.9°	水平96.7° × 垂直52.3° ~ 水平32.9° × 垂直17.8°	水平105.6° × 垂直56.1° ~ 水平33.7° × 垂直17.9°	水平96.7° × 垂直52.3° ~ 水平32.9° × 垂直17.8°	水平109.1° × 垂直58.0° ~ 水平34.7° × 垂直18.5°	水平104.0° × 垂直55.9° ~ 水平33.0° × 垂直17.8°
ズーム	—		—		光学ズーム : 4.4 倍	
赤外線照射距離	最大 20 m		最大 20 m		最大 20 m	
被写体最低照度	0 Lux (IR 点灯時)		0 Lux (IR 点灯時)		0 Lux (IR 点灯時)	
ICR機能	●		●		●	
デナイト機能	●		●		●	
WDR機能	●		●		●	
フリッカレス機能	●		●		●	
PoE	●		●		●	
防水機能	—		—		—	
耐衝撃機能	—		—		—	
電 源	PoE / DC12V		PoE / DC12V		PoE / DC12V	
消費電力	PoE : 4.8 W, DC12V : 3.6 W	PoE : 5.3 W, DC12V : 3.9 W	PoE : 4.8 W, DC12V : 3.6 W	PoE : 5.3 W, DC12V : 3.9 W	PoE : 5.7 W, DC12V : 4.3 W	PoE : 5.8 W, DC12V : 4.5 W
掲載ページ	▶ P.60		▶ P.61		▶ P.62	

INDEX | IPソリューション

SPシリーズ | ネットワークカメラ

型 式	NSP-932MA-2M	NSP-932MA-4M	NSP-933-2M	NSP-933-4M	NSP-933M-2M	NSP-933M-4M
						
イメージセンサー	1 / 2.8 インチ Sony Starvis CMOS	1 / 2.7 インチ OmniVision Nyxel® CMOS	1 / 2.8 インチ Sony Starvis CMOS	1 / 2.7 インチ OmniVision Nyxel® CMOS	1 / 2.8 インチ Sony Starvis CMOS	1 / 2.7 インチ OmniVision Nyxel® CMOS
解像度	2MP 1920 × 1080	4MP 2592 × 1520	2MP 1920 × 1080	4MP 2592 × 1520	2MP 1920 × 1080	4MP 2592 × 1520
レンズ	f = 2.7 ~ 12 mm / F1.4		f = 2.8 ~ 12 mm / F1.4		f = 2.7 ~ 12 mm / F1.4	
撮影範囲	水平109.1° × 垂直58.0° ~ 水平34.7° × 垂直18.5°	水平104.0° × 垂直55.9° ~ 水平33.0° × 垂直17.8°	水平105.6° × 垂直56.1° ~ 水平33.7° × 垂直17.9°	水平96.7° × 垂直52.3° ~ 水平32.9° × 垂直17.8°	水平109.1° × 垂直58.0° ~ 水平34.7° × 垂直18.5°	水平104.0° × 垂直55.9° ~ 水平33.0° × 垂直17.8°
ズーム	光学ズーム : 4.4 倍		—		光学ズーム : 4.4 倍	
赤外線照射距離	最大 20 m		最大 20 m		最大 20 m	
被写体最低照度	0 Lux (IR 点灯時)		0 Lux (IR 点灯時)		0 Lux (IR 点灯時)	
ICR機能	●		●		●	
デナイト機能	●		●		●	
WDR機能	●		●		●	
フリッカレス機能	●		●		●	
PoE	●		●		●	
防水機能	—		—		IP67	
耐衝撃機能	—		—		—	
電 源	PoE / DC12V		PoE / DC12V		PoE / DC12V	
消費電力	PoE : 5.7 W, DC12V : 4.3 W	PoE : 5.8 W, DC12V : 4.5 W	PoE : 4.8 W, DC12V : 3.6 W	PoE : 5.3 W, DC12V : 3.9 W	PoE : 5.7 W, DC12V : 4.3 W	PoE : 5.8 W, DC12V : 4.5 W
掲載ページ	▶ P.63		▶ P.64		▶ P.65	

SPシリーズ | ネットワークカメラ

型 式	NSP-942-2M	NSP-942-4M	NSP-942-2M-BK	NSP-942-4M-BK	NSP-942M-2M	NSP-942M-4M
						
イメージセンサー	1 / 2.8 インチ Sony Starvis CMOS	1 / 2.7 インチ OmniVision Nyxel® CMOS	1 / 2.8 インチ Sony Starvis CMOS	1 / 2.7 インチ OmniVision Nyxel® CMOS	1 / 2.8 インチ Sony Starvis CMOS	1 / 2.7 インチ OmniVision Nyxel® CMOS
解像度	2MP 1920 × 1080	4MP 2592 × 1520	2MP 1920 × 1080	4MP 2592 × 1520	2MP 1920 × 1080	4MP 2592 × 1520
レンズ	f = 2.8 ~ 12 mm / F1.4		f = 2.8 ~ 12 mm / F1.4		f = 2.7 ~ 12 mm / F1.4	
撮影範囲	水平105.6° × 垂直56.1° ~ 水平33.7° × 垂直17.9°	水平96.7° × 垂直52.3° ~ 水平32.9° × 垂直17.8°	水平105.6° × 垂直56.1° ~ 水平33.7° × 垂直17.9°	水平96.7° × 垂直52.3° ~ 水平32.9° × 垂直17.8°	水平109.1° × 垂直58.0° ~ 水平34.7° × 垂直18.5°	水平104.0° × 垂直55.9° ~ 水平33.0° × 垂直17.8°
ズーム	—		—		光学ズーム : 4.4 倍	
赤外線照射距離	最大 40 m		最大 40 m		最大 40 m	
被写体最低照度	0 Lux (IR 点灯時)		0 Lux (IR 点灯時)		0 Lux (IR 点灯時)	0 Lux (IR 点灯時)
ICR機能	●		●		●	●
デナイト機能	●		●		●	●
WDR機能	●		●		●	●
フリッカレス機能	●		●		●	●
PoE	●		●		●	●
防水機能	IP67		IP67		IP67	
耐衝撃機能	—		—		—	
電 源	PoE / DC12V		PoE / DC12V		PoE / DC12V	
消費電力	PoE : 7.2 W, DC12V : 5.2 W	PoE : 7.2 W, DC12V : 5.4 W	PoE : 7.2 W, DC12V : 5.2 W	PoE : 7.2 W, DC12V : 5.4 W	PoE : 7.7 W, DC12V : 6.0 W	PoE : 9.2 W, DC12V : 7.0 W
掲載ページ	▶ P.66		▶ P.67		▶ P.68	

INDEX | IPソリューション

SPシリーズ | ネットワークカメラ

型 式	NSP-942M-2M-BK	NSP-942M-4M-BK	NSC-SP110-IU	NSC-SP110-IUC	NSC-SP110-OH
					
イメージセンサー	1 / 2.8 インチ Sony Starvis CMOS	1 / 2.7 インチ OmniVision Nyxel® CMOS	1 / 3 インチ Panasonic CMOS Sensor	1 / 3 インチ Panasonic CMOS Sensor	1 / 3 インチ Panasonic CMOS Sensor
解像度	2MP 1920 × 1080	4MP 2592 × 1520	2MP 1956 × 1092	2MP 1956 × 1092	2MP 1956 × 1092
レンズ	f = 2.7 ~ 12 mm / F1.4		f = 5.1 ~ 51mm / F1.6 ~ F1.8	f = 5.1 ~ 51mm / F1.6 ~ F1.8	f = 5.1 ~ 51mm / F1.6 ~ F1.8
撮影範囲	水平109.1° × 垂直58.0° ~ 水平34.7° × 垂直18.5°	水平104.0° × 垂直55.9° ~ 水平33.0° × 垂直17.8°	水平54.0° × 垂直31.0° ~ 水平4.9° × 垂直4.0°	水平54.0° × 垂直31.0° ~ 水平4.9° × 垂直4.0°	水平54.0° × 垂直31.0° ~ 水平4.9° × 垂直4.0°
ズーム	光学ズーム：4.4 倍		光学ズーム：10 倍	光学ズーム：10 倍	光学ズーム：10 倍
赤外線照射距離	最大 40 m		—	—	—
被写体最低照度	0 Lux (IR 点灯時)		0.1Lux (モノクロ時)	0.1Lux (モノクロ時)	0.1Lux (モノクロ時)
ICR機能	●		●	●	●
デナイト機能	●		●	●	●
WDR機能	●		●	●	●
フリッカレス機能	●		●	●	●
PoE	●		●	●	●
防水機能	IP67		—	—	IP66
耐衝撃機能	—		—	—	—
電 源	PoE / DC12V		PoE / DC12V	PoE / DC12V	PoE / DC12V
消費電力	PoE：7.7 W、 DC12V：6.0 W	PoE：9.2 W、 C12V：7.0 W	18.0 W	18.0 W	30.0 W
掲載ページ	▶ P.69		▶ P.70	▶ P.70	▶ P.71

SPシリーズ | ネットワークビデオレコーダー

型 式	NSPV5104	NSPV5108	NSPV5116
			
OS	エンベデッド Linux		
映像圧縮方式	H.265 / H.264 / H.265+ / H.264+		
映像出力	HDMI (8K) × 1、VGA (1080p) × 1	HDMI × 2 (8K × 1、4K × 1)	
録画性能	12MP：160fps、9MP：213fps、8MP：240fps、 5MP：384fps、4MP：480fps、3MP：640fps、 2MP：960fps、1.3MP：1476fps、 1MP：1920fps (最大 500Mbps)	12MP：160fps、9MP：213fps、8MP：240fps、5MP：384fps、4MP：480fps、 3MP：640fps、2MP：960fps、1.3MP：1476fps、1MP：1920fps (最大 640Mbps)	
標準内蔵HDD容量	2TB		
録画可能最大HDD容量	16TB		
RAIDレベル	—		
表示パターン	全画面、4 分割	全画面、4 分割、9 分割、不均等分割 (6 / 8)	全画面、4 分割、9 分割、12 分割、16 分割、 不均等分割 (6 / 8 / 10 / 13 / 14)
バックアップ	USB、外付けHDD、ネットワーク		
オーディオ入出力	入力：IP × 4、RCA × 1 (双方向音声用)、出力：RCA × 1	入力：IP × 8、RCA × 1 (双方向音声用)、出力：RCA × 1	入力：IP × 16、RCA × 1 (双方向音声用)、出力：RCA × 1
アラーム入出力	アラーム入力 × 4 / アラーム出力 × 1	アラーム入力 × 8 / アラーム出力 × 1	アラーム入力 × 16 / アラーム出力 × 1
モバイル対応	iOS、Android (mobile CMS)		
CMSソフト	●		●
電 源	DC48.0V：2.5 A	AC100 ~ 240 V：50 / 60 Hz	
PoE	4 ポート、合計出力 60.0 W	8 ポート、合計出力 120.0 W	16 ポート、合計出力 220.0 W
外形寸法	378.0 (幅) × 52.0 (高) × 318.4 (奥) mm		
掲載ページ	▶ P.75	▶ P.75	▶ P.75

INDEX | IPソリューション

NSUシリーズ | ネットワークカメラ (Triカメラ)

型 式	NSC-IP933T-4M	NSC-IP942T-4M	NSC-IP935T-4M
			
イメージセンサー	1 / 2.9 インチ CMOS	1 / 2.9 インチ CMOS	1 / 1.8 インチ CMOS
解像度	4MP 2688 × 1520	4MP 2688 × 1520	4MP 2688 × 1520
レンズ	f = 2.8 mm / F1.4	f = 2.8 mm / F1.4	f = 2.7 ~ 13.5 mm / F1.2
撮影範囲	水平 101.1° × 垂直 57.1°	水平 101.1° × 垂直 57.1°	水平 113.7° × 垂直 59.5° ~ 水平 50.3° × 垂直 28.5°
ズーム	—	—	光学ズーム：5 倍
赤外線照射距離	最大 30 m	最大 40 m	ウォームライト：最大 40 m
被写体最低照度	0.003 Lux (カラー時)	0.003 Lux (カラー時)	0.0005 lux (カラー時)
オーディオ	内蔵マイク / 音声圧縮方式 G.711a, G.711u	内蔵マイク / 音声圧縮方式 G.711a, G.711u	内蔵マイク / 入力 × 1 / G.711a, G.711u
スピーカー	内蔵スピーカー	内蔵スピーカー	内蔵スピーカー、出力 × 1
AI*	クロスライン検知、エリア侵入検知、エリア退出検知、侵入検知、顔検知、人流カウント、群集密度監視	クロスライン検知、エリア侵入検知、エリア退出検知、侵入検知、顔検知、人流カウント、群集密度監視	クロスライン検知、エリア侵入検知、自動追尾
アラーム	—	—	入力 × 1、出力 × 1
アラームライト	●	●	—
PoE	●	●	●
防水機能 / 耐衝撃機能	IP67 / —	IP67 / —	IP66 / —
電 源	PoE / DC12V	PoE / DC12V	PoE / DC12V
消費電力	11.0 W	10.0 W	25.4 W
掲載ページ	▶ P.80	▶ P.81	▶ P.82

*AI機能の同時利用には制限があります ※設置状況・環境要因により精度が低下したり検知しない場合があります

NSUシリーズ | ネットワークカメラ

型 式	NSU-IP233-2M	NSU-IP233-4M	NSU-IP233M-4M	NSU-IP233C-4M	NSU-IP242-2M	NSU-IP242-4M
						
イメージセンサー	1 / 2.8 インチ Progressive Scan CMOS	1 / 3 インチ Progressive Scan CMOS	1 / 3 インチ Progressive Scan CMOS	1 / 1.8 インチ CMOS	1 / 2.8 インチ Progressive Scan CMOS	1 / 3 インチ Progressive Scan CMOS
解像度	2MP 1920 × 1080	4MP 2688 × 1520	4MP 2688 × 1520	4MP 2688 × 1520	2MP 1920 × 1080	4MP 2688 × 1520
レンズ	f = 2.8 mm / F1.6		f = 2.7 ~ 13.5 mm / F1.2		f = 2.8 mm / F1.6	
撮影範囲	水平 106.7° × 垂直 57.1°	水平 101.1° × 垂直 55.3°	水平 98.2° × 垂直 54.7° ~ 水平 31.3° × 垂直 18.5°	水平 110.4° × 垂直 60.5°	水平 106.7° × 垂直 57.1°	水平 101.1° × 垂直 55.3°
ズーム	—		光学ズーム：5 倍		—	
赤外線照射距離	最大 30 m		最大 40 m		最大 40 m	
被写体最低照度	0.001 Lux (カラー時)	0.002 Lux (カラー時)	0.002 Lux (カラー時)	0.0003 Lux (カラー時)	0.001 Lux (カラー時)	0.002 Lux (カラー時)
オーディオ	入力 × 1、出力 × 1		内蔵マイク / 入力 × 1、出力 × 1		内蔵マイク / 音声圧縮方式 G.711a, G.711u	
スピーカー	—		—		—	
AI*	クロスライン検知、エリア侵入検知、エリア退出検知、侵入検知、顔検知、人流カウント、群集密度監視		クロスライン検知、エリア侵入検知、エリア退出検知、侵入検知、顔検知、人流カウント、群集密度監視		クロスライン検知、エリア侵入検知、エリア退出検知、侵入検知、顔検知、人流カウント、群集密度監視	
アラーム	入力 × 1、出力 × 1		入力 × 1、出力 × 1		—	
アラームライト	—		—		—	
PoE	●		●		●	
防水機能 / 耐衝撃機能	IP67 / IK10		IP67 / IK10		IP67 / —	
電 源	PoE / DC12V		PoE / DC12V		PoE / DC12V	
消費電力	5.0 W	4.5 W	7.0 W	4.0 W	6.0 W	4.0 W
掲載ページ	▶ P.83	▶ P.83	▶ P.84	▶ P.85	▶ P.86	▶ P.86

*AI機能の同時利用には制限があります ※設置状況・環境要因により精度が低下したり検知しない場合があります





INDEX | IPソリューション

NSUシリーズ | ネットワークカメラ

型 式	NSU-IP242M-4M	NSU-IP242C-4M	NSU-IP235-2M	NSU-IP236-5M
				
イメージセンサー	1 / 3 インチ Progressive Scan CMOS	1 / 1.8 インチ Progressive Scan CMOS	1 / 2.7 インチ Progressive Scan CMOS	1 / 2.8 インチ Progressive Scan CMOS
解像度	4MP 2688 × 1520	4MP 2688 × 1520	2MP 1920 × 1080	5MP 2592 × 1944
レンズ	f = 2.7 ~ 13.5 mm / F1.2	f = 2.8 mm / F1.0	f = 2.7 ~ 13.5 mm / F1.2	f = 1.4 mm / F2.0
撮影範囲	水平 98.2° × 垂直 54.7° ~ 水平 31.3° × 垂直 18.5°	水平 110.4° × 垂直 60.5°	水平 106.9° × 垂直 56.0° ~ 水平 30.6° × 垂直 17.7°	水平 180.0° × 垂直 180.0°
ズーム	光学ズーム：5 倍	—	光学ズーム：5 倍	—
赤外線照射距離	最大 50 m	最大 30 m	最大 30 m	最大 10 m
被写体最低照度	0.002 lux (カラー時)	0.0003 lux (カラー時)	0.003 lux (カラー時)	0.01 lux (カラー時)
オーディオ	入力 × 1、出力 × 1	内蔵マイク / 音声圧縮方式 G.711a、G.711u	内蔵マイク / 音声圧縮方式 G.711a、G.711u	内蔵マイク / 入力 × 1、出力 × 1
スピーカー	—	—	内蔵スピーカー	—
AI*	クロスライン検知、エリア侵入検知、 エリア退出検知、侵入検知、顔検知、 人流カウント、群集密度監視	クロスライン検知、侵入検知	クロスライン検知、エリア侵入検知、 エリア退出検知、侵入検知、顔検知、 人流カウント、群集密度監視	—
アラーム	入力 × 1、出力 × 1	—	入力 × 1、出力 × 1	入力 × 1、出力 × 1
アラームライト	—	—	—	—
PoE	●	●	●	●
防水機能 / 耐衝撃機能	IP67 / IK10	IP67 / —	— / —	IP66 / IK10
電 源	PoE / DC12V	PoE / DC12V	PoE / DC12V	PoE / DC12V
消費電力	8.5 W	2.8 W	15.0 W	8.5 W
掲載ページ	▶ P.87	▶ P.88	▶ P.89	▶ P.90

*AI機能の同時利用には制限があります ※設置状況・環境要因により精度が低下したり検知しない場合があります

NSUシリーズ | ネットワークビデオレコーダー

型 式	NSU2004	NSU2008	NSU2016	NSU2032	NSU2064
					
OS	Linux				
映像圧縮方式	Ultra 265、H.265、H.264				
登録カメラ可能台数	4 チャンネル (PoE × 4)	8 チャンネル (PoE × 8)	16 チャンネル (PoE × 16)	32 チャンネル	64 チャンネル
映像出力	HDMI (4K) × 1、VGA (1920 × 1080) × 1			HDMI (4K) × 2、VGA (1920 × 1080) × 2	
標準内蔵HDD容量	2TB				
録画可能最大HDD容量	10TB × 1	10TB × 2		16 TB × 8	
RAIDレベル	—			RAID 0、1、5、6、10	
カメラによる AI 機能*	クロスライン検知、侵入検知、エリア進入、エリア退出、ウルトラモーション検知、 人流カウント、群集密度監視、交通監視、車両検出、顔検出 ※接続するカメラによって対応する機能が異なります			顔検出、車両検出、侵入検知、クロスライン検知、エリア進入、エリア退出、 ウルトラモーション検知、炎検知、喫煙検知、温度測定、火と煙検知、人流カウント、 群集密度監視、メタデータ、交通監視 ※接続するカメラによって対応する機能が異なります	
NVRIによる AI 機能*	クロスライン検知、侵入検知、エリア侵入、 エリア退出、ウルトラモーション検知	クロスライン検知、侵入検知、エリア侵入、エリア退出、 ウルトラモーション検知、顔検知、顔認証			
表示パターン	全画面 / 4分割	全画面 / 4分割 / 6分割 / 8分割 / 9分割	全画面 / 4分割 / 6分割 / 8分割 / 9分割 / 16分割	全画面 / 4分割 / 6分割 / 8分割 / 9分割 / 16分割 / 25分割 / 32分割	全画面 / 4分割 / 6分割 / 8分割 / 9分割 / 16分割 / 25分割 / 36分割 / 64分割
オーディオ	入力：RCA × 1、出力：RCA × 1			入力：RCA × 1、出力：RCA × 2	
アラーム	—	アラーム入力 × 8 / アラーム出力 × 2		—	
モバイル対応	●			●	
CMS	●			●	
電 源	DC 48.0 V / 1.36 A	AC 100 ~ 240 V			
PoE	4ポート、IEEE 802.3 af / at 合計出力 50W (1ポート最大30W)	8ポート、IEEE 802.3 af / at 合計出力 130W (1ポート最大30W)	16ポート、IEEE 802.3 af / at 合計出力 240W (1ポート最大30W)	—	—
外形寸法	260.0(幅) × 47.0(高) × 222.0(奥)mm	380.0(幅) × 53.0(高) × 322.0(奥)mm		442.0(幅) × 86.0(高) × 432.0(奥)mm	
掲載ページ	▶ P.92	▶ P.92	▶ P.92	▶ P.93	▶ P.93



*設置状況・環境要因により精度が低下したり検知しない場合があります

INDEX | IPソリューション

AI顔認証シリーズ | ネットワークカメラ

型 式	NSC-AI933M-5M	NSC-AI942M-5M	NSC-IP936-9M	NSZ-IP120-OH
				
イメージセンサー	1 / 2.7 インチ Progressive CMOS	1 / 2.7 インチ Progressive CMOS	1 / 1.7 インチ Progressive CMOS	1 / 2.8 インチ Progressive Scan CMOS
解像度	5MP 2592 × 1944	5MP 2592 × 1944	9MP 3000 × 3000	2MP 1920 × 1080
レンズ	f = 2.7 ~ 12 mm	f = 2.7 ~ 12 mm	f = 2.0 mm	f = 5.0 ~ 125 mm / F1.5~3.8
撮影範囲	水平102.0° × 垂直73.0° ~ 水平31.0° × 垂直23.0°	水平102.0° × 垂直73.0° ~ 水平31.0° × 垂直23.0°	水平173.0° × 垂直173.0° (±2°)	水平56.9° × 垂直32.2° ~ 水平2.9° × 垂直1.6°
ズーム	光学ズーム：4.4倍	光学ズーム：4.4倍	—	光学ズーム：25倍
赤外線照射距離	最大 30 m	最大 45 m	最大 5 m	最大 150 m
被写体最低照度	0.002 lux (カラー時)	0.002 lux (カラー時)	0.01 lux (カラー時)	0.002 lux (カラー時)
オーディオ	入力 × 1、出力 × 1	入力 × 1、出力 × 1	内蔵マイク	入力 × 1、出力 × 1
スピーカー	—	—	—	—
AI / IVS	顔認識、ヒューマンディテクション、車両検出、 ラインクロス検出、境界侵入検出、クロスカウント、 静止物体検知、ヒートマップ ※AI / IVS機能の同時利用には制限があります。	顔認識、ヒューマンディテクション、車両検出、 ラインクロス検出、境界侵入検出、クロスカウント、 静止物体検知、ヒートマップ ※AI / IVS機能の同時利用には制限があります。	—	—
アラーム	入力 × 1、出力 × 1	入力 × 1、出力 × 1	—	—
アラームライト	—	—	—	—
PoE	●	●	●	●
防水機能 / 耐衝撃機	IP66 / —	IP66 / —	IP66 / —	IP66 / —
電 源	PoE / DC12V	PoE / DC12V	PoE / DC12V	PoE / DC12V
消費電力	7.5 W	9.5 W	9.0 W	23.0 W
掲載ページ	▶ P.97	▶ P.98	▶ P.99	▶ P.100



AI顔認証シリーズ | ネットワークビデオレコーダー

型 式	NSV-AI5004	NSV-AI5008	NSV-AI5016
			
OS	Embedded Linux		
映像圧縮方式	H.265 / H.264 / H.265+ / H.264+ / MJPEG		
登録カメラ可能台数	4 チャンネル (PoE × 4)	8 チャンネル (PoE × 8)	16 チャンネル (PoE × 16)
映像出力	HDMI (8K) × 1、VGA (1080p) × 1	HDMI × 2 (8K × 1、4K × 1)	
映像入力処理性能	最大ビットレート 500 Mbps	最大ビットレート 640 Mbps	
標準内蔵HDD容量	2TB		
録画可能最大HDD容量	8TB (8TB × 1)	16TB (8TB × 2)	
RAIDレベル	—		
ビデオ分析	全方位カメラ映像補正		
AI機能	クロスカウント (CC)、境界侵入検出 (PID)、ラインクロス検出 (LCD)、不審物 / 消失物検出 (SOD)、顔認識 (FR)、 ヒューマンディテクション (HD)、車両検出 (VD)、ヒートマップ (HM)、映像遮断検出 (VT)		
表示パターン	全画面、4分割	全画面、4分割、9分割、不均等分割 (6 / 8)	全画面、4分割、9分割、12分割、16分割、 不均等分割 (6 / 8 / 10 / 13 / 14)
オーディオ	入力：IP × 4、RCA × 1 (ライン入力、双方向音声用)、 出力：RCA × 1	入力：IP × 8、RCA × 1 (ライン入力、双方向音声用)、 出力：RCA × 1	入力：IP × 16、RCA × 1 (ライン入力、双方向音声用)、 出力：RCA × 1
モバイル対応	●		
CMS	●		
電 源	DC 48.0 V / 2.5 A	AC100.0 ~ 240.0 V、50 / 60 Hz	
PoE	●		
外形寸法	300.0 (幅) × 53.5 (高) × 210.5 (奥) mm	378.0 (幅) × 52.0 (高) × 319.2 (奥) mm	
掲載ページ	▶ P.101	▶ P.101	▶ P.101



※設置状況・環境要因により精度が低下したり検知しない場合があります

INDEX | IPソリューション

Xシリーズ | ネットワークカメラ







型 式	NIPX-2065DN	NIPD-2065CD	NPD-4065CD	NIPD-4065CD	NIPD-2065CD-M	NIPD-4065CD-M
						
イメージセンサー	1 / 2.8 インチ Sony Starvis CMOS	1 / 2.8 インチ Sony Starvis CMOS	1 / 3 インチ 4M CMOS	1 / 2.7 インチ CMOS	1 / 2.8 インチ Sony Starvis CMOS	1 / 2.7 インチ CMOS
解像度	2MP 1920 × 1080	2MP 1920 × 1080	4MP 2592 × 1520	4MP 2592 × 1520	2MP 1920 × 1080	4MP 2560 × 1920
レンズ	※別売	f = 2.8 ~ 12mm / F1.4			f = 2.8 ~ 12mm / F1.4	
撮影範囲	—	水平99.9° × 垂直53.1° ～ 水平34.9° × 垂直19.1°	水平92.4° × 垂直48.2° ～ 水平34.4° × 垂直19.4°	水平93.8° × 垂直67.9° ～ 水平32.5° × 垂直23.8°	水平94.4° × 垂直50.2° ～ 水平33.1° × 垂直18.0°	水平93.8° × 垂直67.9° ～ 水平32.5° × 垂直23.8°
ズーム	—	—			光学ズーム：4.2倍	
赤外線照射距離	—	最大 30 m	最大 20 m	最大 30 m	最大 30 m	
被写体最低照度	0.001Lux (モノクロ時)	0.001Lux (モノクロ時)	0Lux (IR照射時)	0.003Lux (モノクロ時)	0.001Lux (モノクロ時)	0.003Lux (モノクロ時)
ICR機能	●		●		●	●
デナイト機能	●		●		●	●
WDR機能	●		●		●	●
フリッカレス機能	●		●		●	●
PoE	●		●		●	●
防水機能	—		—		—	—
耐衝撃機能	—		—		—	—
電 源	PoE / DC12V	PoE / DC12V			PoE / DC12V	
消費電力	PoE：2.3 W、 DC12V：1.9 W	PoE：5.2 W、 DC12V：4.4 W	PoE：6.8 W、 DC12V：5.0 W	PoE：5.4 W、 DC12V：4.5 W	PoE：6.2 W、 DC12V：5.0 W	
掲載ページ	▶ P.106	▶ P.107	▶ P.107	▶ P.107	▶ P.108	▶ P.108

Xシリーズ | ネットワークカメラ







型 式	NIPV-2065CD	NIPV-4065CD	NIPV-2065CD-M	NIPV-4065CD-M	NIPD-2065MF
					
イメージセンサー	1 / 2.8 インチ Sony Starvis CMOS	1 / 2.7 インチ CMOS	1 / 2.8 インチ Sony Starvis CMOS	1 / 2.7 インチ CMOS	1 / 3 インチ CMOS
解像度	2MP 1920 × 1080	4MP 2560 × 1920	2MP 1920 × 1080	4MP 2560 × 1920	2MP 1920 × 1080
レンズ					
撮影範囲	水平99.9° × 垂直53.1° ～ 水平34.9° × 垂直19.1°	水平93.8° × 垂直67.9° ～ 水平32.5° × 垂直23.8°	水平94.4° × 垂直50.2° ～ 水平33.1° × 垂直18.0°	水平93.8° × 垂直67.9° ～ 水平32.5° × 垂直23.8°	水平86.0° × 垂直47.0°
ズーム	—		光学ズーム：4.2倍		—
赤外線照射距離	最大 30 m		最大 30 m		最大 10 m
被写体最低照度	0.001 Lux (モノクロ時)	0.003 Lux (モノクロ時)	0.001 Lux (モノクロ時)	0.003 Lux (モノクロ時)	0.01 Lux (モノクロ時)
ICR機能	●		●		●
デナイト機能	●		●		●
WDR機能	●		●		●
フリッカレス機能	●		●		●
PoE	●		●		●
防水機能	IP66		IP66		—
耐衝撃機能	IK10 / 50J		IK10 / 50J		—
電 源	PoE / DC12V		PoE / DC12V		PoE / DC12V
消費電力	PoE：5.6 W、 DC12V：4.9 W	PoE：5.6 W、 DC12V：4.8 W	PoE：6.2 W、 DC12V：5.0 W		PoE：3.0 W、 DC12V：2.5 W
掲載ページ	▶ P.109	▶ P.109	▶ P.110	▶ P.110	▶ P.111

INDEX | IPソリューション

Xシリーズ | ネットワークカメラ





型 式	NIPB-2065BM	NIPB-4065BM	NIPB-2065BM-M	NIPB-4065BM-M	NRPB-2065F28	NISPD-2065-30X
						
イメージセンサー	1 / 2.8 インチ Sony Starvis CMOS	1 / 2.7 インチ CMOS	1 / 2.8 インチ Sony Starvis CMOS	1 / 2.7 インチ CMOS	1 / 3 インチ CMOS	1 / 2.8 インチ Sony Starvis CMOS
解像度	2MP 1920 × 1080	4MP 2592 × 1520	2MP 1920 × 1080	4MP 2592 × 1520	2MP 1920 × 1080	2MP 1920 × 1080
レンズ	f = 2.8 ~ 12mm / F1.4		f = 2.8 ~ 12mm / F1.4		f = 2.8mm / F2.2	f = 4.7~141mm / F1.5~4.0
撮影範囲	水平99.9° × 垂直53.1° ~ 水平34.9° × 垂直19.1°	水平93.8° × 垂直67.9° ~ 水平32.5° × 垂直23.8°	水平94.4° × 垂直50.2° ~ 水平33.1° × 垂直18.0°	水平93.8° × 垂直67.9° ~ 水平32.5° × 垂直23.8°	水平92.5° × 垂直52.0°	水平60.0° × 垂直34.0° ~ 水平3.9° × 垂直1.8°
ズーム	—		光学ズーム：4.2倍		—	光学ズーム：30倍
赤外線照射距離	最大40m		最大40m		最大30m	最大150m
被写体最低照度	0.001 Lux (モノクロ時)	0.01 Lux (モノクロ時)	0.001 Lux (モノクロ時)	0.01 Lux (モノクロ時)	0.01 Lux (モノクロ時)	0.001Lux (モノクロ時)
ICR機能	●	●	●	●	●	●
デナイト機能	●	●	●	●	●	●
WDR機能	●	●	●	●	●	●
フリッカレス機能	●	●	●	●	●	●
PoE	●	●	●	●	●	●
防水機能	IP66		IP66		IP66	IP66
耐衝撃機能	—		—		—	—
電 源	PoE / DC12V		PoE / DC12V		PoE / DC12V	PoE / DC36V
消費電力	PoE：6.2W、 DC12V：5.5W	PoE：8.1W、 DC12V：6.2W	PoE：6.5W、 DC12V：5.6W	PoE：8.7W、 DC12V：6.5W	PoE：4.5W、 DC12V：3.5W	PoE：40W、 DC36V：36W
掲載ページ	▶ P.112	▶ P.112	▶ P.113	▶ P.113	▶ P.114	▶ P.115

Xシリーズ | ネットワークビデオレコーダー

型 式	NSV602	NSV604	NSV608	NSV616	NSVS700T	NSVS700P	NSV2U
							
映像圧縮方式	H.264、MPEG4、MPEG、MxPEG		H.265、H.264、MPEG4、MJPEG、MxPEG		H.265 / H.264	H.265、H.264、 MPEG4、MJPEG	H.265、H.264、MPEG4、 MJPEG、MxPEG
録画可能カメラ台数	1 ~ 2 (最大4)	1 ~ 4	1 ~ 8	1 ~ 16	4 ~ 16 (最大16)	4 ~ 32 (最大32)	4 ~ 24
映像出力	—				HDMI、VGA	HDMI、VGA	HDMI、VGA
処理性能	1.3 M：約 60 fps		1.3 M：約 240 fps		4K / FHD / D1：30 fps	4K：120 fps、 1080p：480fps	2M / 30 fps
標準内蔵HDD容量	—				2TB	2TB	1TB
録画可能最大HDD容量	8TB (4TB × 2)		16TB (4TB × 4)		16TB (8TB × 2)	32TB (4TB × 8)	24TB (8TB × 3)
外部録画HDD接続	—	—	—	—	—	●	●
RAIDレベル	0、1		0、1、10		0、1	0、1、5、10	0、1
バックアップ	ネットワーク				USB	USB、外付けHDD、 ネットワーク	USB
ライブ映像同時アクセス数	64 CH		64 CH		64 CH	64 CH	128 CH
再生映像同時アクセス数	8 ユーザー		8 ユーザー		8 ユーザー	8 ユーザー	64 ユーザー
オーディオ入出力	—				●	●	●
モバイル対応	iOS、Android				iOS、Android	iOS、Android	iOS、Android
CMS	● (※別売)				● (※別売)	● (※別売)	● (※別売)
電 源	DC19V				DC12V / 3.0A	AC100~240V	AC100V
掲載ページ	▶ P.116	▶ P.116	▶ P.117	▶ P.117	▶ P.120	▶ P.121	▶ P.124

INDEX | IPソリューション

Xシリーズ | ネットワークビデオレコーダー

型 式	NSVT904-1U	NSVT904-2U	NSVT904-2UP	NSVT904X-2U	NSVT904X-2UP	NSVT904X-3UP
						
映像圧縮方式	H.265、H.264、MPEG4、MJPEG、MxPEG	H.265、H.264、MPEG4、MJPEG、MxPEG		H.265、H.264、MPEG4、MJPEG、MxPEG		H.265、H.264、MPEG4、MJPEG、MxPEG
録画可能カメラ台数	1 ~ 4 (最大 64)	1 ~ 4 (最大 128)		1 ~ 4 (最大 128)		1 ~ 4 (最大 128)
映像出力	—	—		—		—
処理性能	最大 250 Mbps、 最適 150 Mbps	250Mbps (1Volume Group) 400Mbps (2Volume Group) 550Mbps (3Volume Group)	250Mbps (1Volume Group) 400Mbps (2Volume Group) 550Mbps (3Volume Group)	250Mbps (1Volume Group) 400Mbps (2Volume Group) 550Mbps (3Volume Group)	250Mbps (1Volume Group) 400Mbps (2Volume Group) 550Mbps (3Volume Group)	250Mbps (1Volume Group) 400Mbps (2Volume Group) 550Mbps (3Volume Group)
標準内蔵HDD容量	—	—		—		—
録画可能最大HDD容量	32TB (8TB × 4)	64TB (8TB × 8)		64TB (8TB × 8)		128TB (8TB × 16)
外部録画HDD接続	●	●		●		●
RAIDレベル	RAID 0、1、5、6、10	0、1、5、10		0、1、5、6、10		0、1、5、6、10
バックアップ	ネットワーク	ネットワーク		ネットワーク		ネットワーク
ライブ映像同時アクセス数	256CH	256CH		256CH		256CH
再生映像同時アクセス数	制限なし (ビットレートに依存)	制限なし (ビットレートに依存)		制限なし (ビットレートに依存)		制限なし (ビットレートに依存)
オーディオ入出力	—	—		—		—
モバイル対応	iOS、Android	iOS、Android		iOS、Android		iOS、Android
CMS	本体内蔵	本体内蔵		本体内蔵		本体内蔵
電 源	AC100V	AC100V		AC100V		AC100V
掲載ページ	▶ P.126	▶ P.127	▶ P.127	▶ P.128	▶ P.128	▶ P.129

ワイヤレスシリーズ | カメラ

型 式	NSU-W933-2M	NSU-W941-2M
		
イメージセンサー	1 / 2.9 インチ CMOS	1 / 3 インチ CMOS
解像度	2MP 1920 × 1080	2MP 1920 × 1080
映像圧縮方式	H.265、H.264、Ultra 265	H.265、H.264、Ultra 265
レンズ	f = 2.8 mm / F2.0	f = 2.8 mm / F2.0
撮影範囲	水平 101.0° × 垂直 52.4°	水平 94.0° × 垂直 52.4°
ズーム	—	—
赤外線照射距離	最大 30 m	最大 30 m
被写体最低照度	カラー : 0.01 Lux、モノクロ : 0 Lux	カラー : 0.01 Lux、モノクロ : 0 Lux
オーディオ入力	●	●
オーディオ出力	●	●
SDカードスロット	—	—
防水・防塵	IP67	IP67
PoE	—	—
電 源	DC12V	DC12V
消費電力	4.0 W	3.5 W
掲載ページ	▶ P.137	▶ P.138

ワイヤレスシリーズ | レコーダー

型 式	NSU-W2008
	
映像圧縮方式	Ultra 265、H.265、H.264
録画可能カメラ台数	8 チャンネル
映像出力	HDMI(4K)×1、VGA(1920×1080)×1
録画性能	受信帯域幅 : 64 Mbps、送信帯域幅 : 48 Mbps
録画解像度	8 MP、5 MP、4 MP、3 MP、1080 P、720 P
標準内蔵HDD容量	2 TB
録画可能 最大HDD容量	10 TB ※ 最大 HDD 容量は温度環境によって異なります
RAIDレベル	—
録画モード	一般 / イベント / モーション検知
表示パターン	全画面 / 4 分割 / 6 分割 / 8 分割 / 9 分割
オーディオ出力	3.5 mm × 1
LAN 伝送速度	10 / 100 Mbps (RJ45 × 1)
Wi-Fi	IEEE 802.11 b / g / n、IEEE 802.11ax
Wi-Fi セキュリティ	WPA2-PSK
伝送速度	最大 150 Mbps
電 源	DC12.0V / 2.0A
消費電力	12.0 W (HDD を除く)
掲載ページ	▶ P.139

INDEX | ALCOHOL CHECKERソリューション

ALCOHOL CHECKER アルコールチェッカー / カメラ

型 式	DS-MDA001
	
センサー	高精度 16mm 電気化学式アルコールセンサー
本体ストレージ	16GB eMMC + 2GB LPDDR3
本体記憶容量	測定データ100万件分 (シングルモード)
タッチスクリーン	コンストラクション・プロセスG+F+F、 マルチタッチ・キャパシティブ・スクリーン
LED	4.0 インチHDディスプレイ
バッテリー	DC 7.4V / 1800mAhの 大容量リチウムイオンポリマーバッテリー
測定範囲	0.000mg / L~2.000mg / L (0.020mg / L未満は0.000mg / Lで表示)
最小測定単位	0.001mg / L
誤差許容範囲	±0.015mg / L(0.25mg / Lに対して)
センサー交換期間	使用期間3年、もしくは使用回数10,000回以上
メンテナンス	半年 / 回
プリンター	58mm 感熱式プリンター
プリンター解像度	384dpi
動作可能周囲環境	温度：10.0℃ ±2.0℃ ~ 40.0℃ ±2.0℃、 湿度：5.0 ~ 95.0% (結露なし) ※寒冷地等の、低環境温度では動作しにくい場合があります。
外形寸法	186.0 (高) × 79.0 (幅) × 34.0 (奥) mm
掲載ページ	▶ P.155

型 式	DS-K1TA70MI-T-AC
	
イメージセンサー	Vanadium Oxide uncooled sensor
解像度	光学解像度：1920 × 1080、サーモグラフィー解像度：120 × 160
被写体最低照度	0Lux(IR ON)
メモリ	顔登録：6,000、カード登録：6,000、イベント容量：100,000
〈顔認識〉	
設置高さ	1.4 ~ 1.9m
測定距離	0.3 ~ 1.8m
認識時間	0.2秒
〈温度〉	
設置高さ	1.4 ~ 1.9m
測定距離	0.3 ~ 1.8m
測定温度範囲	30.0 ~ 45.0℃
精度	±0.5℃
認識時間	0.2秒
〈インターフェイス〉	
画面サイズ	7 インチ
インターネット	RJ45、USB×2、Alarm In、Alarm Out、RS-485、Wiegand、Door Look
アラーム出力	—
消費電力	最大 24.0W
外形寸法	116.5 (幅) × 290.0 (高) × 35.0 (奥)mm
掲載ページ	▶ P.155

INDEX | THERMALソリューション

アクセスコントロール&サーマルAIカメラ

型 式	NSAC-TH1001	DS-K1TA70MI-T-AC
		
イメージセンサー	1 / 2.8 インチ Progressive Scan CMOS	Vanadium Oxide uncooled sensor
解像度	光学解像度：1920 × 1080、サーモグラフィ解像度：32 × 32	光学解像度：1920 × 1080、サーモグラフィ解像度：120 × 160
被写体最低照度	カラー時：0.01Lux / F1.2、モノクロ時：0.001Lux / F1.2	0 Lux (IR ON)
メモリ	16GB内蔵メモリ ※登録人数約50,000人 / スナップショット100,000枚保存	顔登録：6,000 / カード登録：6,000 / イベント容量：100,000
〈顔認識〉		
設置高さ	1.2 ~ 1.8m、角度調整可能 (上方30.0°、下方10.0°)	1.4 ~ 1.9m
測定距離	0.5 ~ 0.7m	0.3 ~ 1.8m
認識時間	0.5秒	0.2秒
〈温度〉		
設置高さ	1.2 ~ 1.8m、角度調整可能 (上方30.0°、下方10.0°)	1.4 ~ 1.9m
測定距離	0.4m	0.3 ~ 1.8m
測定温度範囲	35.0 ~ 45.0℃	30.0 ~ 45.0℃
精度	±0.5℃	±0.5℃
認識時間	0.3秒	0.2秒
〈インターフェイス〉		
画面サイズ	8 インチ	7 インチ
インターネット	RJ45	RJ45、USB ×2、Alarm In、Alarm Out、RS-485、Wiegand、Door Look
アラーム出力	Alarm Out ×1	—
消費電力	最大 20.0W	最大 24.0W
外形寸法	154.0 (幅) × 413.4 (高) × 84.5 (奥) mm	116.5 (幅) × 290.0 (高) × 35.0 (奥) mm
掲載ページ	▶ P.161	▶ P.162

非接触サーモグラフィカメラ

型 式	DS-2TD1217B-3 / PA	DS-2TD1217B-6 / PA
		
イメージセンサー	Vanadium Oxide Uncooled Focal Plane Arrays	
解像度	光学解像度：2688 × 1520、サーモグラフィ解像度：160 × 120	
測定波長	8 ~ 14μm	
レンズ	3.1mm / F=1.1	6.2mm / F=1.1
瞬間視野角	5.4mrad	2.7mrad
測定視野角	50.0° × 37.2°	25.0° × 18.7°
測定距離	1m程 ※カメラ設置高1.5~1.8mを推奨	1 ~ 3m ※カメラ設置高1.5~1.8mを推奨
最小焦点距離	0.2m	0.6m
測定人数	20人	
画像機能	光学映像 + サーモグラフィ映像	
検出精度	±0.5℃ (30 ~ 45℃)	
赤外線照射距離	15m	
電 源	PoE (802.3af)、DC12V (±20%)	
消費電力	PoE：6.5W、DV12V：6W	
消費電流	0.5A (DC12V時)	
動作可能周囲環境	温度：10.0 ~ 35.0℃、湿度：95.0%以下 ※屋内、無風環境での使用	
外形寸法	138.3 (幅) × 123.1 (高) × 138.3 (奥) mm	
掲載ページ	▶ P.165	▶ P.165

INDEX | THERMALソリューション

サーマルカメラ対応ネットワークビデオレコーダー

型 式	NSV-TH1002
	
OS	エンベデッドLinux
映像圧縮方式	H.264
登録可能カメラ台数	2チャンネル
映像出力	HDMI ×1、VGA ×1
録画性能	270fps
標準内蔵HDD容量	2TB
搭載可能ハードディスク台数	3.5 インチ ×1
RAIDレベル	なし
録画モード	ノーマル、スケジュール、モーション
バックアップデバイス	USBメモリ
USB端子	前面 ×1、背面 ×1
オーディオ	入力：IP ×4、出力：RCA ×1
リモートクライアント	PCクライアント：専用ソフトウェア (UMVS：Windows)、ブラウザ (Internet Explorer) モバイルクライアント：iOS / Android (MV3000)
最大リモートログイン数	16
電 源	DC48V / 1.875A
外形寸法	380.0 (幅) × 51.5 (高) × 319.5 (奥) mm
掲載ページ	▶ P.166

ハンディサーマルカメラ

型 式	DH-TPC-HT2201	DS-2TP31B-3AUF
		
イメージセンサー	Uncooled Vox	Uncooled Focal Plane Arrays
解像度	256 × 192	160 × 120
測定波長	8 ~ 14 μm	8 ~ 14 μm
測定視野角	37.8° (V) × 50.6° (H)	37.2° (V) × 50.0° (H)
最小焦点距離	50cm	15cm
画像機能	サーモグラフィー映像	サーモグラフィー映像
検出精度	±0.5℃ (30 ~ 45℃)	±0.5℃ (30 ~ 45℃)
温度測定応答時間	≤100ms	≤200ms
ディスプレイ	2.4 インチ	2.4 インチ
稼働時間	約8時間	約8時間
充電電圧 / 電流	5V / 2A	5V / 2A
動作可能周囲環境	温度：15.0 ~ 35.0℃、湿度：90.0%以下 ※屋内、無風環境での使用	温度：10.0 ~ 35.0℃、湿度：95.0%以下 ※屋内、無風環境での使用
SDカード	Micro SD	Micro SD
外形寸法	62.5 (幅) × 192.4 (高) × 72.2 (奥) mm	59.0 (幅) × 196.0 (高) × 78.0 (奥) mm
掲載ページ	▶ P.169	▶ P.170

AHDソリューション

AHD ワンケーブルカメラ 004 | AHD ワンケーブル電源ユニット 023

AHD カメラ 024 | AHD カメラ用ブラケット 047

AHD デジタルビデオレコーダー 050 | AHD ソリューション周辺機器 053

アナログシステムでの長距離配線、 高解像度映像監視を実現したソリューション

AHDソリューションは既存の同軸ケーブルを使用して、最大500mの長距離配線と
1MP / 2MP / 4MP / 5MPの高解像度監視を実現するアナログシステムです。

各解像度に加えワンケーブル(電源重畳方式)や電動バリフォーカル等の機能を搭載した豊富なラインアップから、
設置環境に合わせた機器の選択、無駄のない映像監視システムの構築が可能です。



アナログシステムで、 「長距離配線」「高解像度映像監視」を実現

既存のケーブルをそのまま利用
カメラとレコーダーの入れ替えだけで高解像度にグレードアップ

従来のアナログカメラを既にご利用の場合、既存の同軸ケーブルをそのまま利用できるため、カメラとレコーダーを入れ替えるだけで高解像度監視が可能になります。また、「1MP(約100万画素)」、「2MP(約200万画素)」、「4MP(約400万画素)」、「5MP(約500万画素)」の高解像度カメラの豊富なラインアップから、撮影の重要度に合わせてカメラを選択することが可能です。



※写真はイメージです。

ワンケーブル(電源重畳方式)に 「電動バリフォーカル」機能を搭載

AHDカメラの電動バリフォーカル機能により、映像を確認しながら遠隔操作でズーム/フォーカスの調整が可能です。カメラ側で直接操作する必要がないため、設定が簡単で設置後のレンズ調整も容易に行うことができます。

カメラ設置時の電源工事費と 遠隔操作による作業人員の削減

電動バリフォーカル機能でモニターを見ながらズーム/フォーカスの遠隔操作が可能のため、設定時の作業人員が不要です。また、ワンケーブル(電源重畳方式)対応でカメラ側に電源が必要ないため、カメラ用電源の工事もありません。作業人員や設置工事費のトータルコストダウンにつながります。

作業員とのやり取りもなくOSDメニューで遠隔から操作できるため、一人でモニターを見ながらズーム/フォーカスを調整可能



細かいピントも、モニター側から自動で調整できるため、複数台のカメラを設置する現場でも、短時間でスムーズに調整可能



遠隔操作によって1人で作業が可能のため、調整側の作業員が不要で“人件費を削減”することができます。



「実用性」を兼ね備え、 より洗練された「スマートなデザイン」

スモークカバーによる LED視認性低減

LED部分をスモークカバーで覆うことで昼間の視認性を抑え、景観との調和を実現します。



レンズ一体化による 外観の最適化

レンズと本体の分離構造を見直し、洗練された一体型デザインへ。電動バリフォーカル機能により、現場での微調整や再設定もスムーズに。外観も性能もスマートに進化しました。



「赤外線乱反射の低減」対策

LED配置の最適化による 赤外線乱反射低減

従来設計を見直し、LEDを本体下部へ配置。内部反射や映り込みの発生を抑制し、夜間映像の視認性を向上させました。



特許取得の 乱反射抑制構造搭載

ドーム型カメラは特許取得の乱反射防止構造を採用することで、赤外線の乱反射を効果的に抑制することができます。

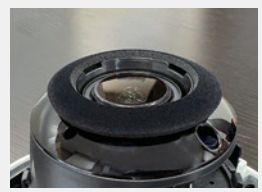

※対象製品:屋内ドーム型カメラ

「IP67」防水性能のより安定のため 「防水信頼性を強化」

三点排水構造による 浸水リスク低減設計

上下筐体を止める3箇所のボルト締結部に排水穴を設けることで、設置条件により起こり得る内部への浸水に対応。これまでのIP67等級の防水性能をより安定させました。



▲ 状況により起こりうる内部への浸水対策

※対象製品:933シリーズ

防水性能を高める 密閉構造のフロントカバー

フロントカバーを密閉構造にすることで防水性能を向上。バリフォーカルの調整は下部のカバーから簡単にできます。現場での作業効率を高め、防水リスクを抑制。環境耐性と保守性の両立を可能にします。



▲ 本体下部からバリフォーカルの調整可能

「フルカラー」監視

夜間や低照度環境でも“色”で識別できる 高解像度フルカラー監視

暗所でもカラーで鮮明な映像を実現する「フルカラー暗視カメラ」。一般的な夜間モノクロ撮影とは異なり、衣服の色や持ち物、人物の表情まで正確に再現。高精細な映像取得により、状況把握の精度向上と証拠能力の強化に貢献します。

※対象製品:NAHD-933CVPU-2M、NAHD-942CVPU-2M



ワンケーブル(電源重量方式) AHDカメラ

ワンケーブル(電源重量方式) AHD電動バリフォーカルボックス型カメラ

既存の同軸ケーブルを使用して2MP/4MP/5MP映像監視が可能になる、ワンケーブルAHD電動バリフォーカルボックス型カメラ。



※電源アダプターは別売りです。
 ※ワンケーブル(電源重量方式)はNSD7100AHD-Pシリーズ、もしくは電源ユニットをご使用ください。

NAHD-900VPUM-2M 希望小売価格 159,500円(税込)



NAHD-900VPUM-4M 希望小売価格 176,000円(税込)



NAHD-900VPUM-5M 希望小売価格 209,000円(税込)



【製品特長】

- 同軸ケーブル1本の接続だけでズーム/フォーカス/OSDメニューの調整可能です。
 - デュアルモード電源採用で、ワンケーブル(電源重量方式)としてはもちろん、DC12Vアダプターからの電源供給も可能です。
 - レンズ一体型構造です。
- ※ 配線距離、配線ケーブルの種類によって映像が劣化する場合があります。

型 式	NAHD-900VPUM-2M	NAHD-900VPUM-4M	NAHD-900VPUM-5M
イメージセンサー	1 / 2.8 インチ Sony STARVIS	1 / 2.7 インチ Omnivision	
解像度	AHD : 1920 × 1080 (1080P)	AHD : 2560 × 1440 (4MP)	AHD : 2592 × 1944 (5MP)
レンズ	f = 2.8 ~ 12 mm / F1.3	f = 2.8 ~ 12 mm / F1.4	f = 2.8 ~ 12 mm / F1.3
撮影範囲	水平109.8° × 垂直59.8° ~ 水平34.7° × 垂直18.9°	水平100.4° × 垂直53.8° ~ 水平32.5° × 垂直17.3°	水平100.4° × 垂直72.9° ~ 水平32.5° × 垂直23.5°
ズーム	光学ズーム : 4.2 倍		
S / N 比	52 dB		
赤外線 LED	-		
被写体最低照度	カラー時 : 0.03 Lux、モノクロ時 : 0.003 Lux、 カラー感度アップ時 : 0.003 Lux、 モノクロ感度アップ時 : 0.0003 Lux	カラー時 : 0.1 Lux、モノクロ時 : 0.05 Lux	
シャッター速度	1 / 30 (25) ~ 1 / 50,000		
ICR 機能	有		
OSD 機能	有		
デイナイト機能	有		
WDR	有 (D-WDR)		
フリッカレス機能	有		
ノイズリダクション機能	有 (2D / 3DNR)		
プロトコル	Pelco Coaxitron		
防水機能	-		
電 源	デュアルモード (電源重量方式 : NSD7100AHD-Pシリーズ、もしくは電源ユニットより供給、DC12V ± 30%)		
消費電力	2.8 W		
消費電流	230 mA		
動作可能周囲環境	温度 : -20.0 ~ 50.0℃、湿度 : 90.0%以下 (結露なし)		
外形寸法	68.0 (幅) × 61.6 (高) × 121.2 (奥) mm		
重 量	416 g	492 g	

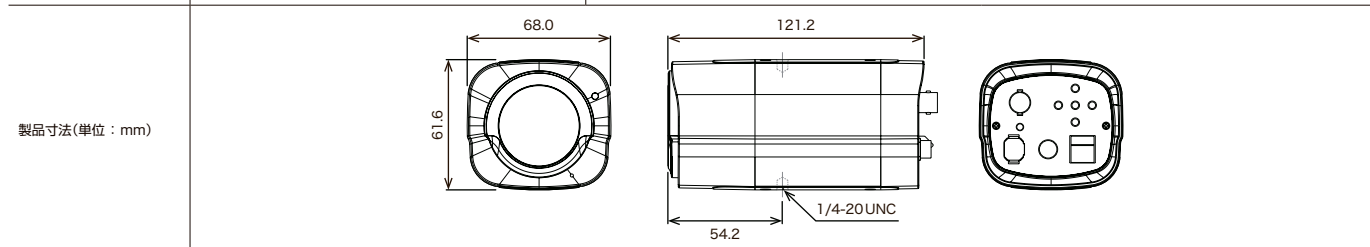

AHD ヴィジュアライズ

IP ヴィジュアライズ

ALCOHOLCHECKER ヴィジュアライズ

THERMAL ヴィジュアライズ

周辺機器

ワンケーブル(電源重畳方式) AHDドーム型カメラ

既存の同軸ケーブルを使用して2MP/4MP映像監視が可能になる、ワンケーブルAHDドーム型カメラ。



※電源アダプターは別売りです。
※ワンケーブル(電源重畳方式)はNSD7100AHD-Pシリーズ、もしくは電源ユニットをご使用ください。

NAHD-930VPU-2M

希望小売価格 115,500円(税込)



NAHD-930VPU-4M

希望小売価格 132,000円(税込)



【製品特長】

- 同軸ケーブル1本の接続だけでOSDメニューの調整可能です。
 - デュアルモード電源採用で、ワンケーブル(電源重畳方式)としてはもちろん、DC12Vアダプターからの電源供給も可能です。
 - 3箇所の可動軸によるレンズ調整機構で天井と壁どちらにでも設置可能です。
- ※ 配線距離、配線ケーブルの種類によって映像が劣化する場合があります。

型 式	NAHD-930VPU-2M	NAHD-930VPU-4M
イメージセンサー	1 / 2.9 インチ Sony Exmor	1 / 2.7 インチ Omnivision
解像度	AHD : 1920 × 1080 (1080P)、CVBS : 1280 × 480 (1280H)	AHD : 2560 × 1440 (4MP)、CVBS : 1280 × 480 (1280H)
レンズ	f = 3.6 mm / F2.0	
撮影範囲	水平89.4° × 垂直48.5°	水平86.7° × 垂直46.5°
ズーム	-	
S / N 比	52 dB	
赤外線 LED	-	
被写体最低照度	カラー時 : 0.08 Lux、モノクロ時 : 0.008 Lux、 カラー感度アップ時 : 0.008 Lux、モノクロ感度アップ時 : 0.0008 Lux	カラー時 : 0.1 Lux、モノクロ時 : 0.05 Lux
シャッター速度	1 / 30 (25) ~ 1 / 50,000	
ICR 機能	有	
OSD 機能	有	
デイナイト機能	有	
WDR	有 (D-WDR)	
フリッカレス機能	有	
ノイズリダクション機能	有 (2D / 3DNR)	
アナログ映像出力	有 (OSDボタンによるAHD / アナログ切替)	
防水機能	-	
電 源	デュアルモード (電源重畳方式 : NSD7100AHD-Pシリーズ、もしくは電源ユニットより供給、DC12V±30%)	
消費電力	1.6 W	
消費電流	130 mA	
動作可能周囲環境	温度 : -20.0 ~ 50.0℃、湿度 : 90.0%以下 (結露なし)	
外形寸法	125.0 (径) × 90.8 (高)mm	
重 量	242 g	228 g

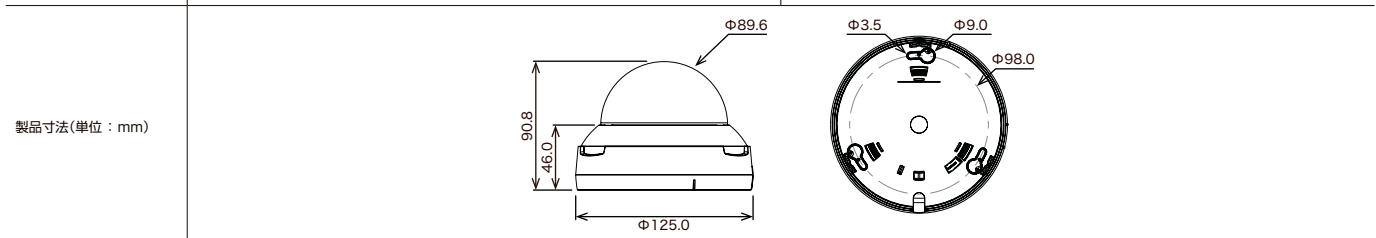

ワンケーブル(電源重量方式) AHDカメラ

ワンケーブル(電源重畳方式) AHD広角ドーム型カメラ

既存の同軸ケーブルを使用して2MP映像監視が可能になる、ワンケーブルAHD広角ドーム型カメラ。撮影範囲が広く一台で広範囲の撮影可能。



NAHD-930VPUW-2M

希望小売価格 154,000円(税込)



2メガ

デイナイト

WDR

アナログ出力

感度アップ

スモークドームカバー
▶ P.183

※電源アダプターは別売りです。

※ワンケーブル(電源重畳方式)はNSD7100AHD-Pシリーズ、もしくは電源ユニットをご使用ください。

【製品特長】

- 同軸ケーブル一本の接続だけでOSDメニューの調整可能です。
- 撮影範囲が広く広範囲の撮影を一台でカバーします。
- 3か所の稼働軸によるレンズ調整機構で天井と壁どちらにでも設置可能です。
- デュアルモード電源採用で、ワンケーブル(電源重畳方式)としてはもちろん、DC12Vアダプターからの電源供給も可能です。

※ 配線距離、配線ケーブルの種類によって映像が劣化する場合があります。

型 式	NAHD-930VPUW-2M
イメージセンサー	1 / 2.8 インチ Sony STARVIS
解像度	AHD : 1920 × 1080 (1080P)、CVBS : 1280 × 480 (1280H)
レンズ	f = 2.1mm / F2.1
撮影範囲	水平142.6° × 垂直78.5°
ズーム	—
S / N 比	52 dB
赤外線 LED	—
被写体最低照度	カラー時 : 0.03 Lux、モノクロ時 : 0.003 Lux、カラー感度アップ時 : 0.003 Lux、モノクロ感度アップ時 : 0.0003 Lux
シャッター速度	1 / 30 (25) ~ 1 / 50,000
ICR 機能	有
OSD 機能	有
デイナイト機能	有
WDR	有 (D-WDR)
フリッカレス機能	有
ノイズリダクション機能	有 (2D / 3DNR)
アナログ映像出力	有 (OSDボタンによるAHD / アナログ切替)
防水機能	—
電 源	デュアルモード (電源重畳方式 : NSD7100AHD-Pシリーズ、もしくは電源ユニットより供給、DC12V±30%)
消費電力	1.8 W
消費電流	150 mA
動作可能周囲環境	温度 : -20.0 ~ 50.0℃、湿度 : 90.0%以下 (結露なし)
外形寸法	125.0 (径) × 90.8 (高) mm
重 量	228 g

製品寸法(単位: mm)

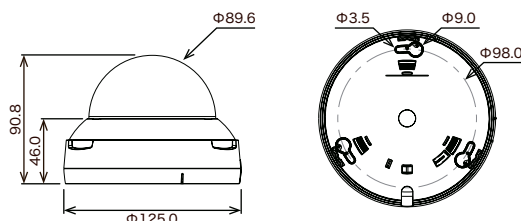

ワンケーブル(電源重畳方式) AHDバリフォーカルドーム型カメラ

既存の同軸ケーブルを使用して2MP/4MP映像監視が可能になる、ワンケーブルAHDバリフォーカルドーム型カメラ。設置場所に合わせてレンズのズーム調整が可能。



※電源アダプターは別売りです。
※ワンケーブル(電源重畳方式)はNSD7100AHD-Pシリーズ、もしくは電源ユニットをご使用ください。

NAHD-931VPU-2M

希望小売価格 154,000円(税込)



NAHD-931VPU-4M

希望小売価格 165,000円(税込)



【製品特長】

- 同軸ケーブル1本の接続だけでOSDメニューの調整可能です。
 - デュアルモード電源採用で、ワンケーブル(電源重畳方式)としてはもちろん、DC12Vアダプターからの電源供給も可能です。
 - 3箇所の可動軸によるレンズ調整機構で天井と壁どちらにでも設置可能です。
- ※ 配線距離、配線ケーブルの種類によって映像が劣化する場合があります。

型 式	NAHD-931VPU-2M	NAHD-931VPU-4M
イメージセンサー	1 / 2.9 インチ Sony Exmor	1 / 2.7 インチ Omnivision
解像度	AHD : 1920 × 1080 (1080P)、CVBS : 1280 × 480 (1280H)	AHD : 2560 × 1440 (4MP)、CVBS : 1280 × 480 (1280H)
レンズ	f = 2.8 ~ 12 mm / F1.4	
撮影範囲	水平103.4° × 垂直55.2° ~ 水平33.6° × 垂直17.9°	水平100.1° × 垂直53.8° ~ 水平32.9° × 垂直17.7°
ズーム	-	
S/N 比	52 dB	
赤外線 LED	-	
被写体最低照度	カラー時 : 0.08 Lux、モノクロ時 : 0.008 Lux、 カラー感度アップ時 : 0.008 Lux、モノクロ感度アップ時 : 0.0008 Lux	カラー時 : 0.1 Lux、モノクロ時 : 0.05 Lux
シャッター速度	1 / 30 (25) ~ 1 / 50,000	
ICR 機能	有	
OSD 機能	有	
デイナイト機能	有	
WDR	有 (D-WDR)	
フリッカレス機能	有	
ノイズリダクション機能	有 (2D / 3DNR)	
アナログ映像出力	有 (OSDボタンによるAHD / アナログ切替)	
防水機能	-	
電 源	デュアルモード (電源重畳方式 : NSD7100AHD-Pシリーズ、もしくは電源ユニットより供給、DC12V±30%)	
消費電力	1.9 W	1.7 W
消費電流	160 mA	140 mA
動作可能周囲環境	温度 : -20.0 ~ 50.0℃、湿度 : 90.0%以下 (結露なし)	
外形寸法	125.0 (径) × 90.8 (高)mm	
重 量	270 g	260 g

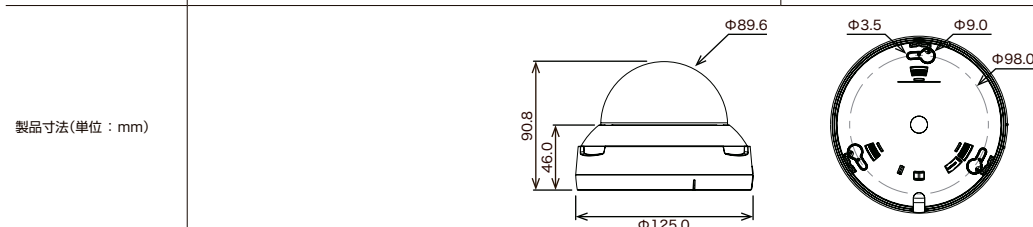

ワンケーブル(電源重量方式) AHDカメラ

ワンケーブル(電源重量方式) AHD電動バリフォーカルドーム型カメラ

既存の同軸ケーブルを使用して2MP/4MP映像監視が可能になる、ワンケーブル電動バリフォーカルドーム型カメラ。設置場所に合わせて遠隔操作でズーム/フォーカス調整が可能。



※電源アダプターは別売りです。
 ※ワンケーブル(電源重量方式)はNSD7100AHD-Pシリーズ、もしくは電源ユニットをご使用ください。

NAHD-931VPUM-2M

希望小売価格 165,000円(税込)



NAHD-931VPUM-4M

希望小売価格 176,000円(税込)



【製品特長】

- 同軸ケーブル1本の接続だけでズーム/フォーカス/OSDメニューの調整が可能です。
 - デュアルモード電源採用で、ワンケーブル(電源重量方式)としてはもちろん、DC12Vアダプターからの電源供給も可能です。
 - 3箇所の可動軸によるレンズ調整機構で天井と壁どちらにでも設置可能です。
- ※ 配線距離、配線ケーブルの種類によって映像が劣化する場合があります。

型 式	NAHD-931VPUM-2M	NAHD-931VPUM-4M
イメージセンサー	1 / 2.8 インチ Sony STARVIS	1 / 2.7 インチ Omnicision
解像度	AHD:1920 × 1080 (1080P)	AHD: 2560 × 1440 (4MP)
レンズ	f = 2.8 ~ 12 mm / F1.3	
撮影範囲	水平109.8° × 垂直59.8° ~ 水平34.7° × 垂直18.9°	水平100.4° × 垂直53.8° ~ 水平32.5° × 垂直17.3°
ズーム	光学ズーム: 4.2 倍	
S/N 比	52 dB	
赤外線 LED	-	
被写体最低照度	カラー時: 0.03 Lux、モノクロ時: 0.003 Lux、 カラー感度アップ時: 0.003 Lux、モノクロ感度アップ時: 0.0003 Lux	カラー時: 0.1 Lux、モノクロ時: 0.05 Lux
シャッター速度	1 / 30 (25) ~ 1 / 50,000	
ICR 機能	有	
OSD 機能	有	
デイナイト機能	有	
WDR	有 (D-WDR)	
フリッカレス機能	有	
ノイズリダクション機能	有 (2D / 3DNR)	
アナログ映像出力	-	
プロトコル	Pelco Coaxitron	
防水機能	-	
電 源	デュアルモード (電源重量方式: NSD7100AHD-Pシリーズ、もしくは電源ユニットより供給、DC12V±30%)	
消費電力	2.8 W	
消費電流	230 mA	
動作可能周囲環境	温度: -20.0 ~ 50.0℃、湿度: 90.0%以下 (結露なし)	
外形寸法	125.0 (径) × 90.8 (高) mm	
重 量	268 g	270 g

製品寸法(単位: mm)

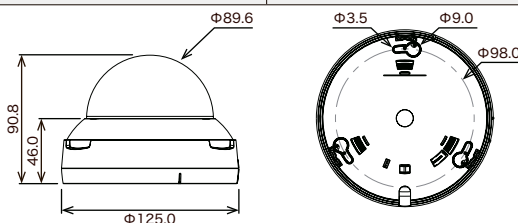

ワンケーブル(電源重畳方式) AHD暗視バリフォーカルドーム型カメラ

既存の同軸ケーブルを使用して1MP/2MP/4MP映像監視ができ、暗視撮影が可能なワンケーブルAHD暗視バリフォーカルドーム型カメラ。設置場所に合わせてレンズのズーム調整が可能。



※電源アダプターは別売りです。
※ワンケーブル(電源重畳方式)はNSD7100AHD-Pシリーズ、もしくは電源ユニットをご使用ください。

【製品特長】

- 同軸ケーブル1本の接続だけでOSDメニューの調整可能です。
 - デュアルモード電源採用で、ワンケーブル(電源重畳方式)としてはもちろん、DC12Vアダプターからの電源供給も可能です。
 - 3箇所の可動軸によるレンズ調整機構で天井と壁どちらにでも設置可能です。
- ※ 配線距離、配線ケーブルの種類によって映像が劣化する場合があります。

型 式	NAHD-932VPU	NAHD-932VPU-2M	NAHD-932VPU-4M
イメージセンサー	1 / 3インチ Sony Exmor High Pixel Gain	1 / 2.9インチ Sony Exmor	1 / 2.7インチ Omnivision
解像度	AHD : 1280 × 720 (720P)、 CVBS : 1280 × 480 (1280H)	AHD : 1920 × 1080 (1080P)、 CVBS : 1280 × 480 (1280H)	AHD : 2560 × 1440 (4MP)、 CVBS : 1280 × 480 (1280H)
レンズ	f = 2.8 ~ 12 mm / F1.4		
撮影範囲	水平80.7° × 垂直45.5° ~ 水平29.1° × 垂直16.5°	水平103.4° × 垂直55.2° ~ 水平33.6° × 垂直17.9°	水平100.1° × 垂直53.8° ~ 水平32.9° × 垂直17.7°
ズーム	-		
S / N 比	52 dB		
赤外線 LED	有 (赤外線照射距離 : 最大 20 m)		
被写体最低照度	カラー時 : 0.01 Lux、モノクロ時 : 0.001 Lux、 IR 点灯時 : 0 Lux、カラー感度アップ時 : 0.001 Lux、 モノクロ感度アップ時 : 0.0001 Lux	カラー時 : 0.08 Lux、モノクロ時 : 0.008 Lux、 IR 点灯時 : 0 Lux、カラー感度アップ時 : 0.008 Lux、 モノクロ感度アップ時 : 0.0008 Lux、IR 点灯時 : 0 Lux	カラー時 : 0.1 Lux、モノクロ時 : 0.05 Lux、 IR点灯時 : 0 Lux
シャッター速度	1 / 30 (25) ~ 1 / 50,000		
ICR 機能	有		
OSD 機能	有		
デイナイト機能	有		
WDR	有 (D-WDR)		
フリッカレス機能	有		
ノイズリダクション機能	有 (2D / 3DNR)		
アナログ映像出力	有 (OSDボタンによるAHD / アナログ切替)		
防水機能	-		
電 源	デュアルモード (電源重畳方式 : NSD7100AHD-Pシリーズ、もしくは電源ユニットより供給、DC12V±30%)		
消費電力	3.0 W		3.3 W
消費電流	250 mA		270 mA
動作可能周囲環境	温度 : -20.0 ~ 50.0℃、湿度 : 90.0%以下 (結露なし)		
外形寸法	125.0 (径) × 90.8 (高)mm		
重 量	290 g	294 g	280 g

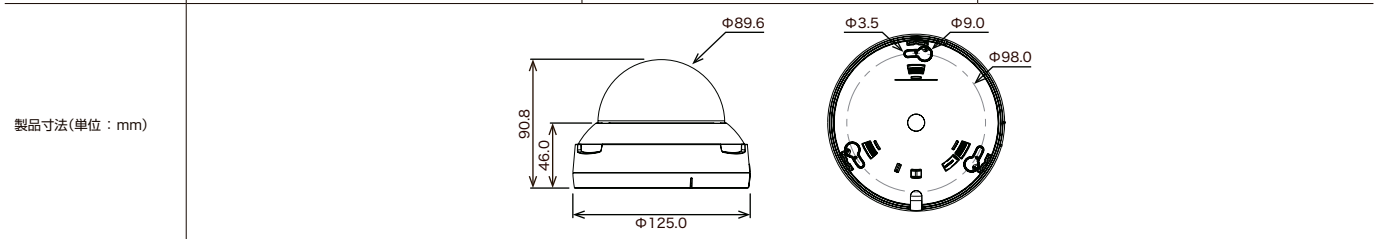

ワンケーブル(電源重量方式) AHDカメラ

ワンケーブル(電源重量方式) AHD暗視電動バリフォーカルドーム型カメラ

既存の同軸ケーブルを使用して2MP/4MP/5MP映像監視ができ、暗視撮影が可能なAHDワンケーブル電動バリフォーカルドーム型カメラ。設置場所に合わせて遠隔操作でズーム/フォーカス調整が可能。



※電源アダプターは別売りです。
 ※ワンケーブル(電源重量方式)はNSD7100AHD-Pシリーズ、もしくは電源ユニットをご使用ください。

【製品特長】

- 同軸ケーブル1本の接続だけでズーム/フォーカス/OSDメニューの調整可能です。
 - デュアルモード電源採用で、ワンケーブル(電源重量方式)としてはもちろん、DC12Vアダプターからの電源供給も可能です。
 - 3箇所の可動軸によるレンズ調整機構で天井と壁どちらにでも設置可能です。
- ※ 配線距離、配線ケーブルの種類によって映像が劣化する場合があります。

NAHD-932VPUM-2M 希望小売価格 198,000円(税込)



NAHD-932VPUM-4M 希望小売価格 209,000円(税込)



NAHD-932VPUM-5M 希望小売価格 242,000円(税込)



型 式	NAHD-932VPUM-2M	NAHD-932VPUM-4M	NAHD-932VPUM-5M
イメージセンサー	1 / 2.8 インチ Sony STARVIS	1 / 2.7 インチ Omnivision	
解像度	AHD : 1920 × 1080 (1080P)	AHD : 2560 × 1440 (4MP)	AHD : 2592 × 1944 (5MP)
レンズ	f = 2.8 ~ 12 mm / F1.3		
撮影範囲	水平109.8° × 垂直59.8° ~ 水平34.7° × 垂直18.9°	水平100.4° × 垂直53.8° ~ 水平32.5° × 垂直17.3°	水平100.4° × 垂直72.9° ~ 水平32.5° × 垂直23.5°
ズーム	光学ズーム : 4.2 倍		
S / N 比	52 dB		
赤外線 LED	有 (赤外線照射距離 : 最大 20 m)		
被写体最低照度	カラー時 : 0.03 Lux、モノクロ時 : 0.003 Lux、 IR 点灯時 : 0 Lux、カラー感度アップ時 : 0.003 Lux、 モノクロ感度アップ時 : 0.0003 Lux	カラー時 : 0.1 Lux、モノクロ時 : 0.05 Lux、IR点灯時 : 0 Lux	
シャッター速度	1 / 30 (25) ~ 1 / 50,000		
ICR 機能	有		
OSD 機能	有		
デイナイト機能	有		
WDR	有 (D-WDR)		
フリッカーレス機能	有		
ノイズリダクション機能	有 (2D / 3DNR)		
アナログ映像出力	-		
プロトコル	Pelco Coaxitron		
防水機能	-		
電 源	デュアルモード (電源重量方式 : NSD7100AHD-Pシリーズ、もしくは電源ユニットより供給、DC12V±30%)		
消費電力	4.1 W	4.3 W	
消費電流	340 mA	360 mA	
動作可能周囲環境	温度 : -20.0 ~ 50.0℃、湿度 : 90.0%以下 (結露なし)		
外形寸法	125.0 (径) × 90.8 (高) mm		
重 量	292 g	298 g	293 g

製品寸法(単位 : mm)

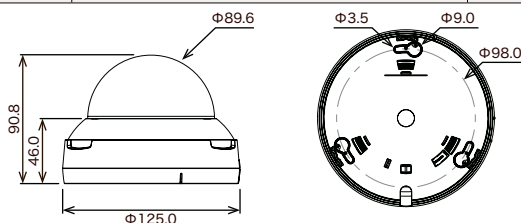

ワンケーブル(電源重畳方式) AHD防水暗視バリフォーカルドーム型カメラ

既存の同軸ケーブルを使用して2MP/4MP映像監視ができ、暗視撮影が可能な防水ワンケーブル AHDバリフォーカルドーム型カメラ。設置場所に合わせてレンズのズーム調整が可能。



※電源アダプターは別売りです。
※ワンケーブル(電源重畳方式)はNSD7100AHD-Pシリーズ、もしくは電源ユニットをご使用ください。

NAHD-933VPU-2M

希望小売価格 198,000円(税込)



NAHD-933VPU-4M

希望小売価格 214,500円(税込)



【製品特長】

- 同軸ケーブル1本の接続だけでズーム/フォーカス/OSDメニューの調整可能です。
 - デュアルモード電源採用で、ワンケーブル(電源重畳方式)としてはもちろん、DC12Vアダプターからの電源供給も可能です。
 - 3箇所可動軸によるレンズ調整機構で天井と壁どちらにでも設置可能です。
 - IP67規格準拠で防水/防塵性に優れています。
- ※ 配線距離、配線ケーブルの種類によって映像が劣化する場合があります。

型 式	NAHD-933VPU-2M	NAHD-933VPU-4M
イメージセンサー	1 / 2.8 インチ Sony STARVIS	1 / 2.7 インチ Omnivision
解像度	AHD : 1920 × 1080 (1080P)、CVBS : 1280 × 480 (1280H)	AHD : 2560 × 1440 (4MP)、CVBS : 1280 × 480 (1280H)
レンズ	f = 2.8 ~ 12 mm / F1.4	
撮影範囲	水平103.4° × 垂直55.2° ~ 水平33.6° × 垂直17.9°	水平100.1° × 垂直53.8° ~ 水平32.9° × 垂直17.7°
ズーム	-	
S / N 比	52 dB	
赤外線 LED	有 (赤外線照射距離 : 最大 20 m)	
被写体最低照度	カラー時 : 0.03 Lux、モノクロ時 : 0.003 Lux、 IR 点灯時 : 0 Lux、カラー感度アップ時 : 0.003 Lux、 モノクロ感度アップ時 : 0.0003 Lux	カラー時 : 0.1 Lux、モノクロ時 : 0.05 Lux、IR点灯時 : 0 Lux
シャッター速度	1 / 30 (25) ~ 1 / 50,000	
ICR 機能	有	
OSD 機能	有	
デイナイト機能	有	
WDR	有 (D-WDR)	
フリッカレス機能	有	
ノイズリダクション機能	有 (2D / 3DNR)	
アナログ映像出力	有 (OSDボタンによるAHD / アナログ切替)	
防水機能	IP67	
電 源	デュアルモード (電源重畳方式 : NSD7100AHD-Pシリーズ、もしくは電源ユニットより供給、DC12V±30%)	
消費電力	3.0 W	3.3 W
消費電流	250 mA	270 mA
動作可能周囲環境	温度 : -20.0 ~ 50.0℃、湿度 : 95.0%以下 (結露なし)	
外形寸法	136.0 (径) × 114.9 (高)mm	
重 量	724 g	710 g

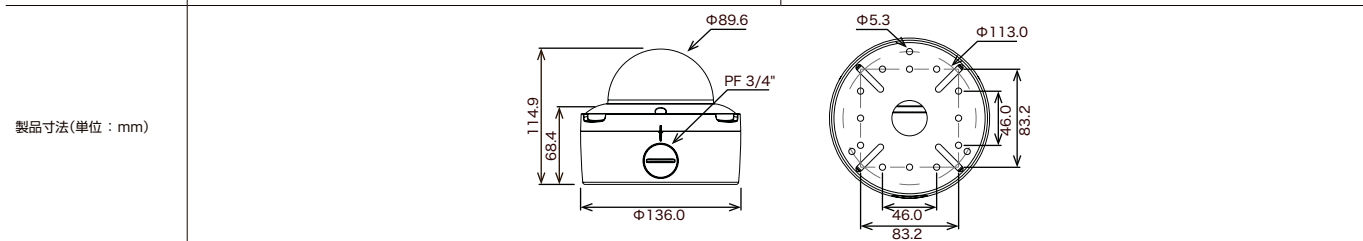

ワンケーブル(電源重量方式) AHDカメラ

ワンケーブル(電源重量方式) AHD防水暗視電動バリフォーカルドーム型カメラ

既存の同軸ケーブルを使用して2MP/4MP/5MP映像監視ができ、暗視撮影が可能な防水ワンケーブル電動バリフォーカルAHDドーム型カメラ。設置場所に合わせて遠隔操作でズーム/フォーカス調整が可能。



スモークドームカバー ▶ P.183

※電源アダプターは別売りです。
 ※ワンケーブル(電源重量方式)はNSD7100AHD-Pシリーズ、もしくは電源ユニットをご使用ください。

【製品特長】

- 同軸ケーブル1本の接続だけでズーム/フォーカス/OSDメニューの調整可能です。
- デュアルモード電源採用で、ワンケーブル(電源重量方式)としてはもちろん、DC12Vアダプターからの電源供給も可能です。
- 3箇所可動軸によるレンズ調整機構で天井と壁どちらにでも設置可能です。
- IP67規格準拠で防水/防塵性に優れています。
 ※ 配線距離、配線ケーブルの種類によって映像が劣化する場合があります。

NAHD-933VPUM-2M 希望小売価格 209,000円(税込)



NAHD-933VPUM-4M 希望小売価格 225,500円(税込)



NAHD-933VPUM-5M 希望小売価格 258,500円(税込)



型 式	NAHD-933VPUM-2M	NAHD-933VPUM-4M	NAHD-933VPUM-5M
イメージセンサー	1 / 2.8 インチ Sony STARVIS	1 / 2.7 インチ Omnivision	
解像度	AHD : 1920 × 1080 (1080P)	AHD : 2560 × 1440 (4MP)	AHD : 2592 × 1944 (5MP)
レンズ	f = 2.8 ~ 12 mm / F1.3		
撮影範囲	水平109.8° × 垂直59.8° ~ 水平34.7° × 垂直18.9°	水平100.4° × 垂直53.8° ~ 水平32.5° × 垂直17.3°	水平100.4° × 垂直72.9° ~ 水平32.5° × 垂直23.5°
ズーム	光学ズーム : 4.2 倍		
S / N 比	52 dB		
赤外線 LED	有 (赤外線照射距離 : 最大 20 m)		
被写体最低照度	カラー時 : 0.03 Lux、モノクロ時 : 0.003 Lux、 IR 点灯時 : 0 Lux、カラー感度アップ時 : 0.003 Lux、 モノクロ感度アップ時 : 0.0003 Lux	カラー時 : 0.1 Lux、モノクロ時 : 0.05 Lux、IR点灯時 : 0 Lux	
シャッター速度	1 / 30 (25) ~ 1 / 50,000		
ICR 機能	有		
OSD 機能	有		
デイナイト機能	有		
WDR	有 (D-WDR)		
フリッカーレス機能	有		
ノイズリダクション機能	有 (2D / 3DNR)		
アナログ映像出力	-		
プロトコル	Pelco Coaxitron		
防水機能	IP67		
電 源	デュアルモード (電源重量方式 : NSD7100AHD-Pシリーズ、もしくは電源ユニットより供給、DC12V±30%)		
消費電力	4.1 W	4.3 W	
消費電流	340 mA	360 mA	
動作可能周囲環境	温度 : -20.0 ~ 50.0℃、湿度 : 95.0%以下 (結露なし)		
外形寸法	136.0 (径) × 114.9 (高) mm		
重 量	718 g	724 g	723 g

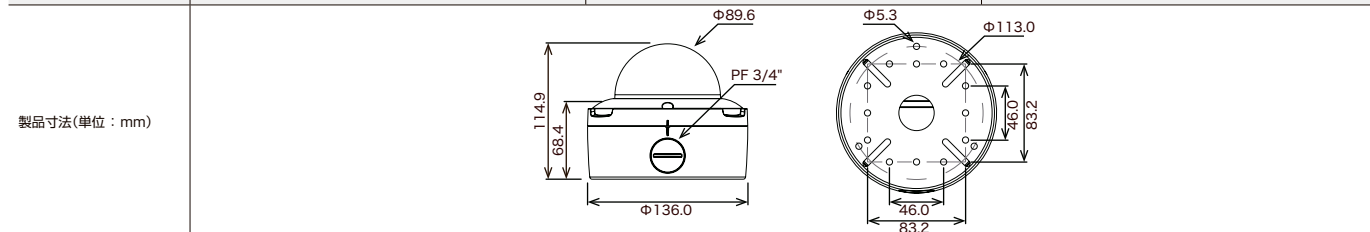

AHD ヴィジュエーション

IP ヴィジュエーション

ALCOHOLCHECKER ヴィジュエーション

THERMAL ヴィジュエーション

周辺機器

ワンケーブル(電源重畳方式) AHD防水フルカラードーム型カメラ

既存の同軸ケーブルを使用して2MP映像監視ができ、低照度環境下でのカラー撮影が可能な防水低照度ワンケーブルAHDドーム型カメラ。



NAHD-933CVPU-2M

希望小売価格 165,000円(税込)

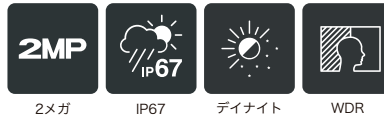

※電源アダプターは別売りです。
※ワンケーブル(電源重畳方式)はNSD7100AHD-Pシリーズ、もしくは電源ユニットをご使用ください。

【製品特長】

- 24時間フルカラー映像に対応しています。
- 同軸ケーブル1本の接続だけでOSDメニューの調整可能です。
- デュアルモード電源採用で、ワンケーブル(電源重畳方式)としてはもちろん、DC12Vアダプターからの電源供給も可能です。
- 3箇所の可動軸によるレンズ調整機構で天井と壁どちらにでも設置可能です。
- IP67規格準拠で防水/防塵性に優れています。
※ 配線距離、配線ケーブルの種類によって映像が劣化する場合があります。

型 式	NAHD-933CVPU-2M
イメージセンサー	1 / 2.8インチ Sony STARVIS-2
解像度	AHD : 1920 × 1080 (1080P)、CVBS : 1280 × 480 (1280H)
レンズ	f = 2.8 mm / F1.0
撮影範囲	水平103.7° × 垂直56.2°
ズーム	—
S / N 比	68 dB
赤外線 LED	—
被写体最低照度	カラー時 : 0.001 Lux
シャッター速度	AUTO (1 / 2 ~ 1 / 30,000)
ICR 機能	—
OSD 機能	有
デイナイト機能	有
WDR	有 (D-WDR)
フリッカレス機能	有
ノイズリダクション機能	有 (3DNR)
アナログ映像出力	有 (OSDボタンによるAHD / アナログ切替)
防水機能	IP67
電 源	デュアルモード (電源重畳方式 : NSD7100AHD-Pシリーズ、もしくは電源ユニットより供給、DC12V±30%)
消費電力	2.0 W
消費電流	170 mA
動作可能周囲環境	温度 : -20.0 ~ 50.0℃、湿度 : 90.0%以下 (結露なし)
外形寸法	136.0 (径) × 114.9 (高) mm
重 量	662 g

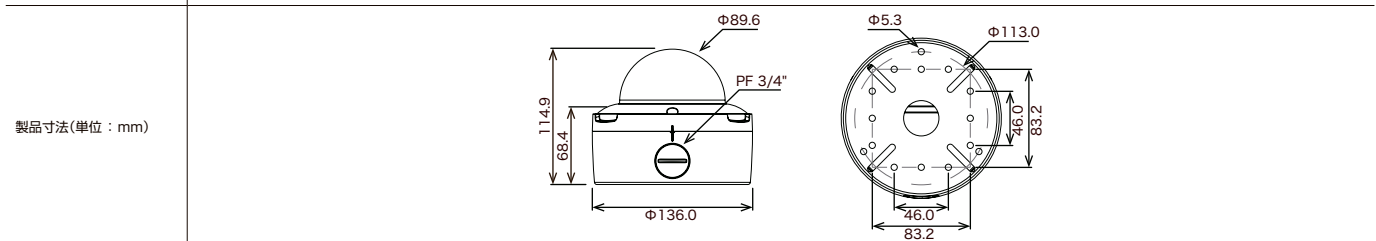

ワンケーブル(電源重畳方式) AHD防水暗視電動パンチルトバリフォーカルドーム型カメラ

既存の同軸ケーブルを使用して2MP映像監視が可能になる電動パンチルトバリフォーカルAHDミニドーム型カメラ。設置場所に合わせて遠隔操作で撮影範囲を自由に調整が可能。



NAHD-934VPUM-2M

希望小売価格 198,000円(税込)



※電源アダプターは別売りです。
 ※ワンケーブル(電源重畳方式)はNSD7100AHD-Pシリーズ、もしくは電源ユニットをご使用ください。

【製品特長】

- 同軸ケーブル1本の接続だけで、ズーム / フォーカス / OSDメニューの調整が可能です。
 - デュアルモード電源採用で、ワンケーブル(電源重畳方式)としてはもちろん、DC12V アダプターからの電源供給も可能です。
 - IP66規格準拠で防水/防塵性に優れています。
- ※ 配線距離、配線ケーブルの種類によって映像が劣化する場合があります。

型 式	NAHD-934VPUM-2M
イメージセンサー	1 / 2.8 インチ Sony STARVIS
解像度	AHD : 1920 × 1080 (1080P)
レンズ	f = 2.8 ~ 12 mm / F1.3
撮影範囲	水平109.8° × 垂直59.8° ~ 水平34.7° × 垂直18.9°
ズーム	光学ズーム : 4.2 倍
S / N 比	52 dB
赤外線 LED	有 (赤外線照射距離 : 最大 15 m)
被写体最低照度	カラー時 : 0.03 Lux、モノクロ時 : 0.003 Lux、IR 点灯時 : 0Lux、 カラー感度アップ時 : 0.003 Lux、モノクロ感度アップ時 : 0.0003 Lux
シャッター速度	1 / 30 (25) ~ 1 / 50,000
ICR 機能	有
OSD 機能	有
デイナイト機能	有
WDR	有 (D-WDR)
フリッカレス機能	有
ノイズリダクション機能	有 (2D / 3DNR)
アナログ映像出力	—
プロトコル	Pelco Coaxitron
防水機能	IP66
電 源	デュアルモード (電源重畳方式 : NSD7100AHD-Pシリーズ、もしくは電源ユニットより供給、DC12V±30%)
消費電力	6.0 W
消費電流	500 mA
動作可能周囲環境	温度 : -20.0 ~ 50.0℃、湿度 : 95.0%以下 (結露なし)
外形寸法	105.0 (径) × 95.0 (高) mm
重 量	576 g

製品寸法(単位 : mm)

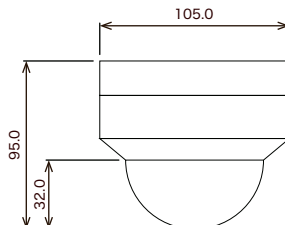

ワンケーブル(電源重畳方式) AHD防水暗視カメラ

既存の同軸ケーブルを使用して1MP/2MP/4MP映像監視ができ、暗視撮影が可能な防水ワンケーブルAHDカメラ。



※電源アダプターは別売りです。
 ※ワンケーブル(電源重畳方式)はNSD7100AHD-Pシリーズ、もしくは電源ユニットをご使用ください。
 ※OSD操作には別売のリモコンが必要です。

【製品特長】

- 同軸ケーブル1本の接続だけでOSDメニューの調整可能です。
- デュアルモード電源採用で、ワンケーブル(電源重畳方式)としてはもちろん、DC12Vアダプターからの電源供給も可能です。

NAHD-941VPU

希望小売価格 115,500円(税込)



NAHD-941VPU-2M

希望小売価格 137,500円(税込)



NAHD-941VPU-4M

希望小売価格 154,000円(税込)



- 壁面 / 天井吊り下げ両方の取り付けに対応しています。
 - IP67規格準拠で防水/防塵性に優れています。
- ※ 配線距離、配線ケーブルの種類によって映像が劣化する場合があります。

型 式	NAHD-941VPU	NAHD-941VPU-2M	NAHD-941VPU-4M
イメージセンサー	1 / 3 インチ Sony Exmor High Pixel Gain	1 / 2.8 インチ Sony STARVIS	1 / 2.7 インチ Omnivision
解像度	AHD : 1280 × 720 (720P)、 CVBS : 1280 × 480 (1280H)	AHD : 1920 × 1080 (2MP)、 CVBS : 1280 × 480 (1280H)	AHD : 2560 × 1440 (4MP)、 CVBS : 1280 × 480 (1280H)
レンズ	f = 3.6 mm / F2.0		
撮影範囲	水平75.5° × 垂直43.6°	水平89.4° × 垂直48.5°	水平86.7° × 垂直46.5°
ズーム	-		
S / N 比	52 dB		
赤外線 LED	有 (赤外線照射距離 : 最大 20 m)		
被写体最低照度	カラー時 : 0.01 Lux、モノクロ時 : 0.001 Lux、 IR 点灯時 : 0 Lux、カラー感度アップ時 : 0.001 Lux、 モノクロ感度アップ時 : 0.0001 Lux	カラー時 : 0.03 Lux、モノクロ時 : 0.003 Lux、 IR 点灯時 : 0 Lux、カラー感度アップ時 : 0.003 Lux、 モノクロ感度アップ時 : 0.0003 Lux	カラー時 : 0.1 Lux、モノクロ時 : 0.05 Lux、 IR点灯時 : 0 Lux
シャッター速度	1 / 30 (25) ~ 1 / 50,000		
ICR 機能	有		
OSD 機能	有		
デイナイト機能	有		
WDR	有 (D-WDR)		
フリッカレス機能	有		
ノイズリダクション機能	有 (2D / 3DNR)		
アナログ映像出力	有 (OSDボタンによるAHD / アナログ切替)		
防水機能	IP67		
電 源	デュアルモード (電源重畳方式 : NSD7100AHD-Pシリーズ、もしくは電源ユニットより供給、DC12V±30%)		
消費電力	2.7 W	2.6 W	2.7 W
消費電流	220 mA	220 mA	220 mA
動作可能周囲環境	温度 : -20.0 ~ 50.0℃、湿度 : 95.0%以下 (結露なし)		
外形寸法	70.3 (幅) × 69.0 (高) × 182.3 (奥)mm		
重 量	426 g	424 g	410 g

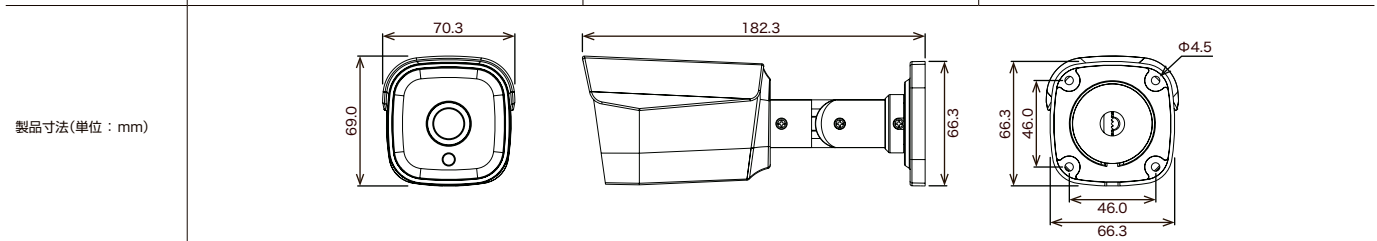

ワンケーブル(電源重量方式) AHDカメラ

ワンケーブル(電源重畳方式) AHD防水暗視バリフォーカルカメラ

既存の同軸ケーブルを使用して1MP/2MP映像監視ができ、暗視撮影が可能な防水ワンケーブルAHDカメラ。設置場所に合わせてレンズのズーム調整が可能。中距離監視向き。



※電源アダプターは別売りです。
 ※ワンケーブル(電源重畳方式)はNSD7100AHD-Pシリーズ、もしくは電源ユニットをご使用ください。

NAHD-942VPU

希望小売価格 159,500円(税込)



NAHD-942VPU-2M

希望小売価格 187,000円(税込)



【製品特長】

- 同軸ケーブル1本の接続だけでOSDメニューの調整可能です。
 - デュアルモード電源採用で、ワンケーブル(電源重畳方式)としてはもちろん、DC12Vアダプターからの電源供給も可能です。
 - ビデオ出力が可能で、画角調整に利用出来ます。
 - 壁面/天井吊り下げ両方の取り付けに対応しています。
 - IP67規格準拠で防水/防塵性に優れています。
- ※ 配線距離、配線ケーブルの種類によって映像が劣化する場合があります。

型 式	NAHD-942VPU	NAHD-942VPU-2M
イメージセンサー	1 / 3 インチ Sony Exmor High Pixel Gain	1 / 2.8 インチ Sony STARVIS
解像度	AHD : 1280 × 720 (720P)、 CVBS : 1280 × 480 (1280H)	AHD : 1920 × 1080 (2MP)、 CVBS : 1280 × 480 (1280H)
レンズ	f = 2.8 ~ 12 mm / F1.4	
撮影範囲	水平80.7° × 垂直45.5° ~ 水平29.1° × 垂直16.5°	水平103.4° × 垂直55.2° ~ 水平33.6° × 垂直17.9°
ズーム	-	
S / N 比	52 dB	
赤外線 LED	有 (赤外線照射距離 : 最大 40 m)	
被写体最低照度	カラー時 : 0.01 Lux、モノクロ時 : 0.001 Lux、 IR 点灯時 : 0 Lux、カラー感度アップ時 : 0.001 Lux、 モノクロ感度アップ時 : 0.0001 Lux	カラー時 : 0.03 Lux、モノクロ時 : 0.003 Lux、 IR 点灯時 : 0 Lux、カラー感度アップ時 : 0.003 Lux、 モノクロ感度アップ時 : 0.0003 Lux
シャッター速度	1 / 30 (25) ~ 1 / 50,000	
ICR 機能	有	
OSD 機能	有	
デイナイト機能	有	
WDR	有 (D-WDR)	
フリッカレス機能	有	
ノイズリダクション機能	有 (2D / 3DNR)	
アナログ映像出力	有 (OSDボタンによるAHD / アナログ切替)	
防水機能	IP67	
電 源	デュアルモード (電源重畳方式 : NSD7100AHD-Pシリーズ、もしくは電源ユニットより供給、DC12V ±30%)	
消費電力	4.3 W	4.5 W
消費電流	360 mA	370 mA
動作可能周囲環境	温度 : -20.0 ~ 50.0℃、湿度 : 95.0%以下 (結露なし)	
外形寸法	89.0 (幅) × 86.2 (高) × 256.8 (奥)mm	
重 量	749 g	747 g

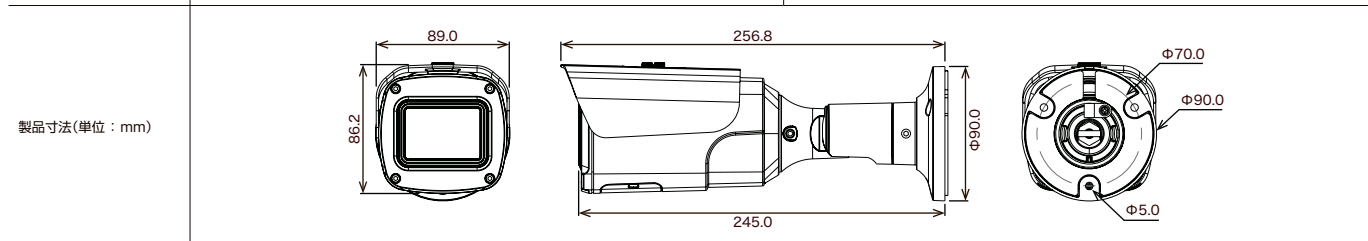

ワンケーブル(電源重畳方式) AHD防水暗視バリフォーカルカメラ

既存の同軸ケーブルを使用して4MP/5MP映像監視ができ、暗視撮影が可能な防水ワンケーブルAHDカメラ。設置場所に合わせてレンズのズーム調整が可能。中距離監視向き。



※電源アダプターは別売りです。
※ワンケーブル(電源重畳方式)はNSD7100AHD-Pシリーズ、もしくは電源ユニットをご使用ください。

【製品特長】

- 同軸ケーブル1本の接続だけでOSDメニューの調整可能です。
 - デュアルモード電源採用で、ワンケーブル(電源重畳方式)としてはもちろん、DC12Vアダプターからの電源供給も可能です。
 - ビデオ出力が可能で、画角調整に利用出来ます。
 - 壁面/天井吊り下げ両方の取り付けに対応しています。
 - IP67規格準拠で防水/防塵性に優れています。
- ※ 配線距離、配線ケーブルの種類によって映像が劣化する場合があります。

型 式	NAHD-942VPU-4M	NAHD-942VPU-5M
イメージセンサー	1 / 2.7 インチ Omnivision	
解像度	AHD : 2560 × 1440 (4MP)、 CVBS : 1280 × 480 (1280H)	AHD : 2592 × 1944 (5MP)、 CVBS : 1280 × 480 (1280H)
レンズ	f = 2.8 ~ 12 mm / F1.4	
撮影範囲	水平100.1° × 垂直53.8° ~ 水平32.9° × 垂直17.7°	水平100.1° × 垂直71.6° ~ 水平32.9° × 垂直23.6°
ズーム	-	
S / N 比	52 dB	
赤外線 LED	有 (赤外線照射距離 : 最大 40 m)	
被写体最低照度	カラー時 : 0.1 Lux、モノクロ時 : 0.05 Lux、IR点灯時 : 0 Lux	
シャッター速度	1 / 30 (25) ~ 1 / 50,000	
ICR 機能	有	
OSD 機能	有	
デイナイト機能	有	
WDR	有 (D-WDR)	
フリッカレス機能	有	
ノイズリダクション機能	有 (2D / 3DNR)	
アナログ映像出力	有 (OSDボタンによるAHD / アナログ切替)	
防水機能	IP67	
電 源	デュアルモード (電源重畳方式 : NSD7100AHD-Pシリーズ、もしくは電源ユニットより供給、DC12V±30%)	
消費電力	4.2 W	
消費電流	350 mA	
動作可能周囲環境	温度 : -20.0 ~ 50.0°C、湿度 : 95.0%以下 (結露なし)	
外形寸法	89.0 (幅) × 86.2 (高) × 256.8 (奥)mm	
重 量	733 g	

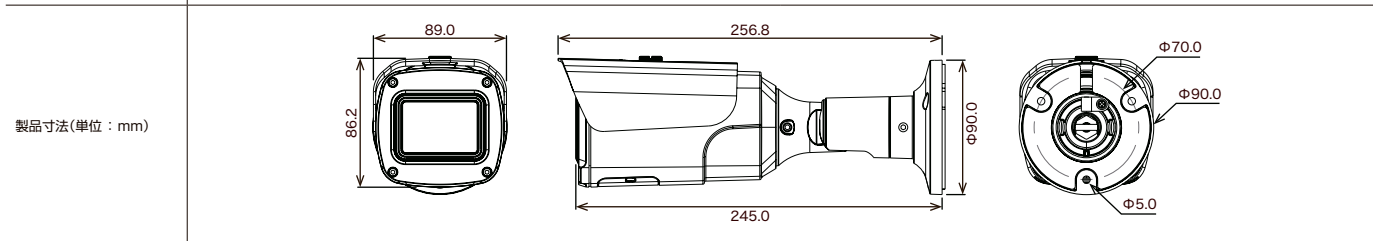

ワンケーブル(電源重量方式) AHDカメラ

ワンケーブル(電源重量方式) AHD防水暗視バリフォーカルカメラ

既存の同軸ケーブルを使用して2MP/4MP映像監視ができ、暗視撮影が可能な防水ワンケーブルAHDカメラ。設置場所に合わせてレンズのズーム調整が可能。中距離監視向き。



※電源アダプターは別売りです。
 ※ワンケーブル(電源重量方式)はNSD7100AHD-Pシリーズ、もしくは電源ユニットをご使用ください。

NAHD-942VPU-2M-BK

希望小売価格 187,000円(税込)



NAHD-942VPU-4M-BK

希望小売価格 203,500円(税込)



【製品特長】

- 同軸ケーブル1本の接続だけでOSDメニューの調整可能です。
 - デュアルモード電源採用で、ワンケーブル(電源重量方式)としてはもちろん、DC12Vアダプターからの電源供給も可能です。
 - ビデオ出力が可能で、画角調整に利用出来ます。
 - 壁面/天井吊り下げ両方の取り付けに対応しています。
 - IP67規格準拠で防水/防塵性に優れています。
- ※ 配線距離、配線ケーブルの種類によって映像が劣化する場合があります。

型 式	NAHD-942VPU-2M-BK	NAHD-942VPU-4M-BK
イメージセンサー	1 / 2.8 インチ Sony STARVIS	1 / 2.7 インチ Omnivision
解像度	AHD : 1920 × 1080 (2MP)、 CVBS : 1280 × 480 (1280H)	AHD : 2560 × 1440 (4MP)、 CVBS : 1280 × 480 (1280H)
レンズ	f = 2.8 ~ 12 mm / F1.4	
撮影範囲	水平103.4° × 垂直55.2° ~ 水平33.6° × 垂直17.9°	水平100.1° × 垂直53.8° ~ 水平32.9° × 垂直17.7°
ズーム	-	
S / N 比	52 dB	
赤外線 LED	有 (赤外線照射距離 : 最大 40 m)	
被写体最低照度	カラー時 : 0.03 Lux、モノクロ時 : 0.003 Lux、 IR 点灯時 : 0 Lux、カラー感度アップ時 : 0.003 Lux、 モノクロ感度アップ時 : 0.0003 Lux	カラー時 : 0.1 Lux、モノクロ時 : 0.05 Lux、IR点灯時 : 0 Lux
シャッター速度	1 / 30 (25) ~ 1 / 50,000	
ICR 機能	有	
OSD 機能	有	
デイナイト機能	有	
WDR	有 (D-WDR)	
フリッカレス機能	有	
ノイズリダクション機能	有 (2D / 3DNR)	
アナログ映像出力	有 (OSDボタンによるAHD / アナログ切替)	
防水機能	IP67	
電 源	デュアルモード (電源重量方式 : NSD7100AHD-Pシリーズ、もしくは電源ユニットより供給、DC12V ±30%)	
消費電力	4.5 W	4.2 W
消費電流	370 mA	350 mA
動作可能周囲環境	温度 : -20.0 ~ 50.0℃、湿度 : 95.0%以下 (結露なし)	
外形寸法	89.0 (幅) × 86.2 (高) × 256.8 (奥)mm	
重 量	747 g	733 g

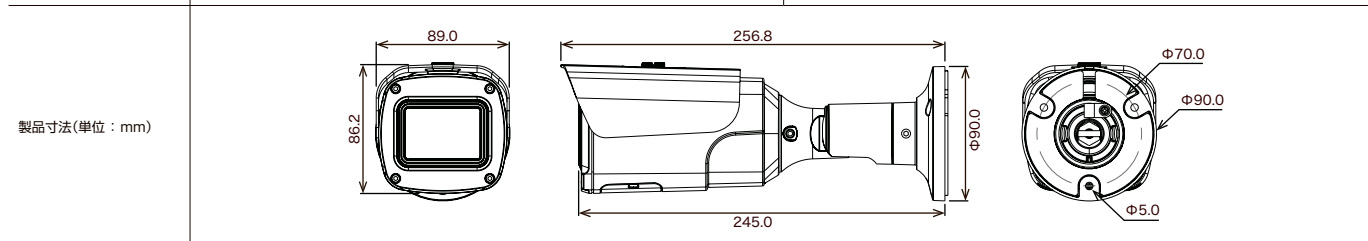

ワンケーブル(電源重畳方式) AHD防水暗視電動バリフォーカルカメラ

既存の同軸ケーブルを使用して2MP/4MP/5MP映像監視ができ、暗視撮影が可能な防水ワンケーブル電動バリフォーカルAHDカメラ。設置場所に合わせて遠隔操作でズーム/フォーカス調整が可能。中距離監視向き。



※電源アダプターは別売りです。
※ワンケーブル(電源重畳方式)はNSD7100AHD-Pシリーズ、もしくは電源ユニットをご使用ください。

【製品特長】

- 同軸ケーブル1本の接続だけでズーム/フォーカス/OSDメニューの調整可能です。
- デュアルモード電源採用で、ワンケーブル(電源重畳方式)としてはもちろん、DC12Vアダプターからの電源供給も可能です。
- 壁面/天井吊り下げ両方の取り付けに対応しています。
- IP67規格準拠で防水/防塵性に優れています。
※ 配線距離、配線ケーブルの種類によって映像が劣化する場合があります。

NAHD-942VPUM-2M 希望小売価格 203,500円(税込)



NAHD-942VPUM-4M 希望小売価格 214,500円(税込)



NAHD-942VPUM-5M 希望小売価格 247,500円(税込)



型 式	NAHD-942VPUM-2M	NAHD-942VPUM-4M	NAHD-942VPUM-5M
イメージセンサー	1 / 2.8 インチ Sony STARVIS	1 / 2.7 インチ Omnivision	
解像度	AHD : 1920 × 1080 (1080P)	AHD : 2560 × 1440 (4MP)	AHD : 2592 × 1944 (5MP)
レンズ	f = 2.8 ~ 12 mm / F1.3		
撮影範囲	水平109.8° × 垂直59.8° ~ 水平34.7° × 垂直18.9°	水平100.4° × 垂直53.8° ~ 水平32.5° × 垂直17.3°	水平100.4° × 垂直72.9° ~ 水平32.5° × 垂直23.5°
ズーム	光学ズーム : 4.2倍		
S / N 比	52 dB		
赤外線 LED	有 (赤外線照射距離 : 最大 40 m)		
被写体最低照度	カラー時 : 0.03 Lux、モノクロ時 : 0.003 Lux、 IR 点灯時 : 0 Lux、カラー感度アップ時 : 0.003 Lux、 モノクロ感度アップ時 : 0.0003 Lux	カラー時 : 0.1Lux、モノクロ時 : 0.05Lux、IR 点灯時 : 0 Lux	
シャッター速度	1 / 30 (25) ~ 1 / 50,000		
ICR 機能	有		
OSD 機能	有		
デイナイト機能	有		
WDR	有 (D-WDR)		
フリッカレス機能	有		
ノイズリダクション機能	有 (2D / 3DNR)		
アナログ映像出力	有 (OSDボタンによるAHD / アナログ切替)		
プロトコル	Pelco Coaxitron		
防水機能	IP67		
電 源	デュアルモード (電源重畳方式 : NSD7100AHD-Pシリーズ、もしくは電源ユニットより供給、DC12V±30%)		
消費電力	5.4 W	5.3 W	
消費電流	450 mA	440 mA	
動作可能周囲環境	温度 : -20.0 ~ 50.0℃、湿度 : 95.0%以下 (結露なし)		
外形寸法	89.0 (幅) × 86.2 (高) × 256.8 (奥)mm		
重 量	741 g	749 g	

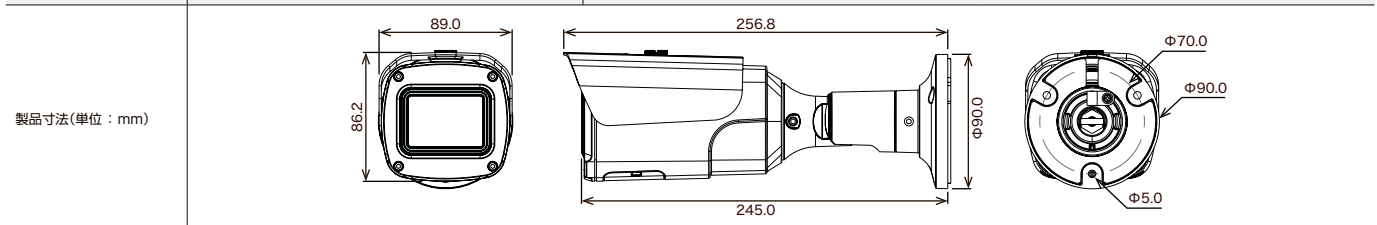

ワンケーブル(電源重量方式) AHDカメラ

ワンケーブル(電源重畳方式) AHD防水暗視電動バリフォーカルカメラ

既存の同軸ケーブルを使用して2MP/4MP映像監視ができ、暗視撮影が可能な防水ワンケーブル電動バリフォーカルAHDカメラ。設置場所に合わせて遠隔操作でズーム/フォーカス調整が可能。中距離監視向き。



※電源アダプターは別売りです。
 ※ワンケーブル(電源重畳方式)はNSD7100AHD-Pシリーズ、もしくは電源ユニットをご使用ください。

NAHD-942VPUM-2M-BK

希望小売価格 203,500円(税込)



NAHD-942VPUM-4M-BK

希望小売価格 214,500円(税込)



【製品特長】

- 同軸ケーブル1本の接続だけでズーム/フォーカス/OSDメニューの調整可能です。
- デュアルモード電源採用で、ワンケーブル(電源重畳方式)としてはもちろん、DC12Vアダプターからの電源供給も可能です。
- 壁面/天井吊り下げ両方の取り付けに対応しています。
- IP67規格準拠で防水/防塵性に優れています。
 ※ 配線距離、配線ケーブルの種類によって映像が劣化する場合があります。

型 式	NAHD-942VPUM-2M-BK	NAHD-942VPUM-4M-BK
イメージセンサー	1 / 2.8 インチ Sony STARVIS	1 / 2.7 インチ Omnivision
解像度	AHD : 1920 × 1080 (2MP)	AHD : 2560 × 1440 (4MP)
レンズ	f = 2.8 ~ 12 mm / F1.3	
撮影範囲	水平109.8° × 垂直59.8° ~ 水平34.7° × 垂直18.9°	水平100.4° × 垂直53.8° ~ 水平32.5° × 垂直17.3°
ズーム	光学ズーム : 4.2倍	
S / N 比	52 dB	
赤外線 LED	有 (赤外線照射距離 : 最大 40 m)	
被写体最低照度	カラー時 : 0.03 Lux、モノクロ時 : 0.003 Lux、 IR 点灯時 : 0 Lux、カラー感度アップ時 : 0.003 Lux、 モノクロ感度アップ時 : 0.0003 Lux	カラー時 : 0.1 Lux、モノクロ時 : 0.05 Lux、IR点灯時 : 0 Lux
シャッター速度	1 / 30 (25) ~ 1 / 50,000	
ICR 機能	有	
OSD 機能	有	
デイトライト機能	有	
WDR	有 (D-WDR)	
フリッカレス機能	有	
ノイズリダクション機能	有 (2D / 3DNR)	
アナログ映像出力	有 (OSDボタンによるAHD / アナログ切替)	
プロトコル	Pelco Coaxitron	
防水機能	IP67	
電 源	デュアルモード (電源重畳方式 : NSD7100AHD-Pシリーズ、もしくは電源ユニットより供給、DC12V±30%)	
消費電力	5.4 W	5.3 W
消費電流	450 mA	440 mA
動作可能周囲環境	温度 : -20.0 ~ 50.0℃、湿度 : 95.0%以下 (結露なし)	
外形寸法	89.0 (幅) × 86.2 (高) × 256.8 (奥)mm	
重 量	741 g	749 g

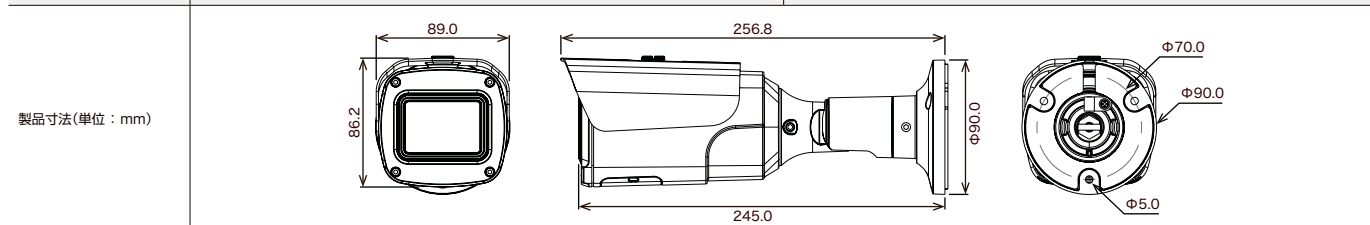

AHD ヴィジュエーション

IP ヴィジュエーション

ALCOHOLCHECKER ヴィジュエーション

THERMAL ヴィジュエーション

周辺機器

ワンケーブル(電源重畳方式) AHD防水フルカラーカメラ

既存の同軸ケーブルを使用して2MP映像監視ができ、低照度環境下でのカラー撮影が可能な防水低照度ワンケーブルAHDカメラ。



NAHD-942CVPU-2M

希望小売価格 165,000円(税込)



※電源アダプターは別売りです。
※ワンケーブル(電源重畳方式)はNSD7100AHD-Pシリーズ、もしくは電源ユニットをご使用ください。

【製品特長】

- 24時間フルカラー映像に対応しています。
- 同軸ケーブル1本の接続だけでOSDメニューの調整可能です。
- デュアルモード電源採用で、ワンケーブル(電源重畳方式)としてはもちろん、DC12Vアダプターからの電源供給も可能です。
- 壁面 / 天井吊り下げ両方の取り付けに対応しています。
- IP67規格準拠で防水/防塵性に優れています。
※ 配線距離、配線ケーブルの種類によって映像が劣化する場合があります。

型 式	NAHD-942CVPU-2M
イメージセンサー	1 / 2.8インチ Sony STARVIS-2
解像度	AHD : 1920 × 1080 (1080P)、CVBS : 1280 × 480 (1280H)
レンズ	f = 2.8 mm / F1.0
撮影範囲	水平103.7° × 垂直56.2°
ズーム	—
S / N 比	68 dB
赤外線 LED	—
被写体最低照度	カラー時 : 0.001 Lux
シャッター速度	AUTO (1 / 2 ~ 1 / 30,000)
ICR 機能	—
OSD 機能	有
デイナイト機能	有
WDR	有 (D-WDR)
フリッカレス機能	有
ノイズリダクション機能	有 (3DNR)
アナログ映像出力	有 (OSDボタンによるAHD / アナログ切替)
防水機能	IP67
電 源	デュアルモード (電源重畳方式 : NSD7100AHD-Pシリーズ、もしくは電源ユニットより供給、DC12V±30%)
消費電力	2.0 W
消費電流	170 mA
動作可能周囲環境	温度 : -20.0 ~ 50.0℃、湿度 : 90.0%以下 (結露なし)
外形寸法	89.0 (幅) × 86.2 (高) × 256.8 (奥)mm
重 量	738 g

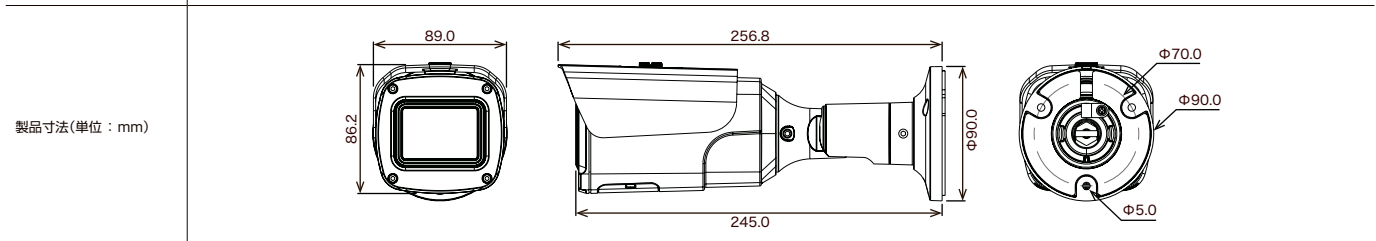

ワンケーブル(電源重量方式) AHDカメラ

ワンケーブル(電源重畳方式) AHD防水暗視電動バリフォーカルカメラ

既存の同軸ケーブルを使用して2MP/4MP映像監視ができ、暗視撮影が可能な防水ワンケーブル電動バリフォーカルAHDカメラ。設置場所に合わせて遠隔操作でズーム/フォーカス調整が可能。中距離監視向き。



※電源アダプターは別売りです。
※ワンケーブル(電源重畳方式)はNSD7100AHD-Pシリーズ、もしくは電源ユニットをご使用ください。

NAHD-943VPUM-2M 希望小売価格 247,500円(税込)

2メガ

IP67

光学ズーム

赤外線照射

WDR

NAHD-943VPUM-4M 希望小売価格 258,500円(税込)

4メガ

IP67

光学ズーム

赤外線照射

WDR

【製品特長】

- 同軸ケーブル1本の接続だけでズーム/フォーカス/OSDメニューの調整可能です。
 - デュアルモード電源採用で、ワンケーブル(電源重畳方式)としてはもちろん、DC12Vアダプターからの電源供給も可能です。
 - 壁面/天井吊り下げ両方の取り付けに対応しています。
 - IP67規格準拠で防水/防塵性に優れています。
- ※ 配線距離、配線ケーブルの種類によって映像が劣化する場合があります。

型 式	NAHD-943VPUM-2M	NAHD-943VPUM-4M
イメージセンサー	1 / 2.8 インチ Sony STARVIS	1 / 2.7 インチ Omnivision
解像度	AHD : 1920 × 1080 (2MP)	AHD : 2560 × 1440 (4MP)
レンズ	f = 5 ~ 50 mm / F1.6	
撮影範囲	水平50.9° × 垂直28.4° ~ 水平9.0° × 垂直5.0°	水平47.8° × 垂直26.9° ~ 水平8.1° × 垂直4.5°
ズーム	光学ズーム : 10倍	
S / N 比	52 dB	
赤外線 LED	有 (赤外線照射距離 : 最大 70 m)	
被写体最低照度	カラー時 : 0.03 Lux、モノクロ時 : 0.003 Lux、 IR 点灯時 : 0 Lux、カラー感度アップ時 : 0.003 Lux、 モノクロ感度アップ時 : 0.0003 Lux	カラー時 : 0.1 Lux、モノクロ時 : 0.05 Lux、IR点灯時 : 0 Lux
シャッター速度	1 / 30 (25) ~ 1 / 50,000	
ICR 機能	有	
OSD 機能	有	
デイナイト機能	有	
WDR	有 (D-WDR)	
フリッカレス機能	有	
ノイズリダクション機能	有 (2D / 3DNR)	
アナログ映像出力	有 (OSDボタンによるAHD / アナログ切替)	
プロトコル	Pelco Coaxitron	
防水機能	IP67	
電 源	デュアルモード (電源重畳方式 : NSD7100AHD-Pシリーズ、もしくは電源ユニットより供給、DC12V±30%)	
消費電力	5.8 W	5.4 W
消費電流	480 mA	450 mA
動作可能周囲環境	温度 : -20.0 ~ 50.0℃、湿度 : 95.0%以下 (結露なし)	
外形寸法	89.0 (幅) × 86.2 (高) × 256.8 (奥)mm	
重 量	765 g	773 g

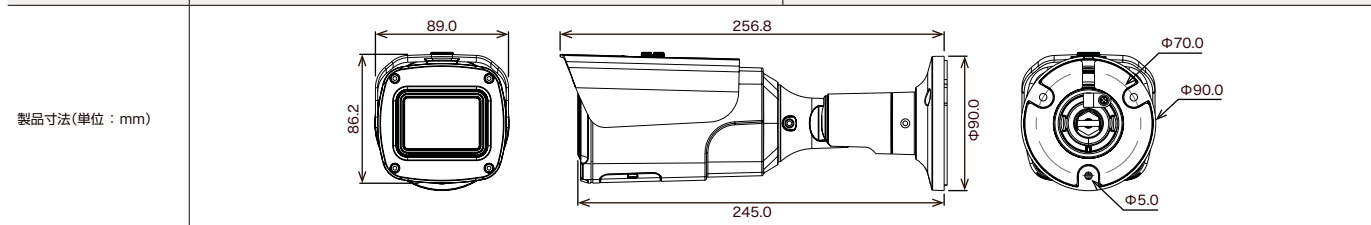

ワンケーブル(電源重量方式) AHD電源ユニット

UTC対応 AHDワンケーブル(電源重量方式)用 電源ユニット

ワンケーブルAHDカメラ専用の電源ユニット。



NSE904AVP-U

希望小売価格 **242,000**円(税込)



NSE908AVP-U

希望小売価格 **434,500**円(税込)

【製品特長】

- AHDワンケーブル(電源重量方式)用の電源ユニットです。
- UTC対応AHDワンケーブル(電源重量方式)接続時に制御線不要で、ズーム/フォーカス/OSDメニューの調整まで可能です。
- 同軸ケーブル5C-2Vを使用することで最大300メートルまで延長可能です。

型 式	NSE904AVP-U	NSE908AVP-U
入力電圧	AC100V	
消費電力	65.0 W	130.0 W
カメラ入力	4 ch	8 ch
映像出力	8ch (入力1chに対して出力2ch)	16ch (入力1chに対して出力2ch)
動作可能周囲環境	温度：-10.0～50.0℃	
保存温度	-20.0～60.0℃	
外形寸法	215.0 (幅) × 44.0 (高) × 205.0 (奥)mm	350.0 (幅) × 44.0 (高) × 205.0 (奥)mm
重 量	1750 g	2820 g

製品寸法(単位：mm)	NSE904AVP-U	NSE908AVP-U

AHD電動バリフォーカルボックス型カメラ

既存の同軸ケーブルを使用して2MP/4MP映像監視が可能になる、AHDボックス型カメラ。



※電源アダプターは別売りです。

NAHD-900M-2M

希望小売価格 137,500円(税込)



NAHD-900M-4M

希望小売価格 154,000円(税込)



【製品特長】

- 同軸ケーブル1本の接続だけでズーム/フォーカス/OSDメニューの調整可能です。
- レンズ一体型構造です。

※ 配線距離、配線ケーブルの種類によって映像が劣化する場合があります。

型 式	NAHD-900M-2M	NAHD-900M-4M
イメージセンサー	1 / 2.8 インチ Sony STARVIS	1 / 2.7 インチOmnivision
解像度	AHD : 1920 × 1080 (1080P)	AHD : 2560 × 1440 (4MP)
レンズ	f = 2.8 ~ 12 mm / F1.3	f = 2.8 ~ 12 mm / F1.4
撮影範囲	水平109.8° × 垂直59.8° ~ 水平34.7° × 垂直18.9°	水平100.4° × 垂直53.8° ~ 水平32.5° × 垂直17.3°
ズーム	光学ズーム : 4.2倍	
S / N 比	52 dB	
赤外線 LED	-	
被写体最低照度	カラー時 : 0.03 Lux、モノクロ時 : 0.003 Lux、 カラー感度アップ時 : 0.003 Lux、モノクロ感度アップ時 : 0.0003 Lux	カラー時 : 0.1 Lux、モノクロ時 : 0.05 Lux
シャッター速度	1 / 30 (25) ~ 1 / 50,000	
ICR 機能	有	
OSD 機能	有	
デイナイト機能	有	
WDR	有 (D-WDR)	
フリッカレス機能	有	
ノイズリダクション機能	有 (2D / 3D NR)	
アナログ映像出力	有 (OSDボタンによるAHD / アナログ切替)	
プロトコル	Pelco Coaxitron	
防水機能	-	
電 源	DC12V ±30%	
消費電力	2.4 W	
消費電流	200 mA	
動作可能周囲環境	温度 : -20.0 ~ 50.0℃、湿度 : 90.0%以下 (結露なし)	
外形寸法	68.0 (幅) × 61.6 (高) × 121.2 (奥)mm	
重 量	386 g	462 g

製品寸法(単位 : mm)

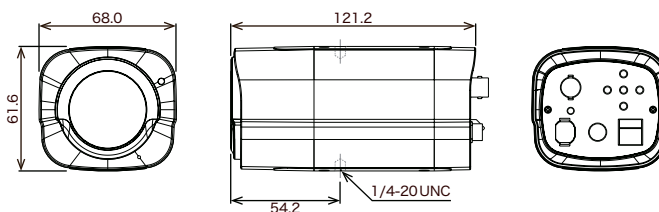

AHDドーム型カメラ

既存の同軸ケーブルを使用して2MP/4MP映像監視が可能になる、AHDドーム型カメラ。



スモークドームカバー
▶ P.183

※電源アダプターは別売りです。

NAHD-930-2M 希望小売価格 93,500円(税込)



NAHD-930-4M 希望小売価格 110,000円(税込)



【製品特長】

- 同軸ケーブル1本の接続だけでOSDメニューの調整可能です。
 - 3箇所可動軸によるレンズ調整機構で天井と壁どちらにでも設置可能です。
- ※ 配線距離、配線ケーブルの種類によって映像が劣化する場合があります。

型 式	NAHD-930-2M	NAHD-930-4M
イメージセンサー	1 / 2.9 インチ Sony Exmor	1 / 2.7 インチ Omnivision
解像度	AHD : 1920 × 1080 (1080P)、CVBS : 1280 × 480 (1280H)	AHD : 2560 × 1440 (4MP)、CVBS : 1280 × 480 (1280H)
レンズ	f = 3.6 mm / F2.0	
撮影範囲	水平89.4° × 垂直48.5°	水平86.7° × 垂直46.5°
ズーム	-	
S / N 比	52 dB	
赤外線 LED	-	
被写体最低照度	カラー時 : 0.08 Lux、モノクロ時 : 0.008 Lux、 カラー感度アップ時 : 0.008 Lux、モノクロ感度アップ時 : 0.0008 Lux	カラー時 : 0.1 Lux、モノクロ時 : 0.05 Lux
シャッター速度	1 / 30 (25) ~ 1 / 50,000	
ICR 機能	有	
OSD 機能	有	
デイナイト機能	有	
WDR	有 (D-WDR)	
フリッカレス機能	有	
ノイズリダクション機能	有 (2D / 3D NR)	
アナログ映像出力	有 (OSDボタンによるAHD / アナログ切替)	
防水機能	-	
電 源	DC12V ±30%	
消費電力	1.3 W	
消費電流	120 mA	110 mA
動作可能周囲環境	温度 : -20.0 ~ 50.0℃、湿度 : 90.0%以下 (結露なし)	
外形寸法	125.0 (径) × 90.8 (高) mm	
重 量	210 g	200 g

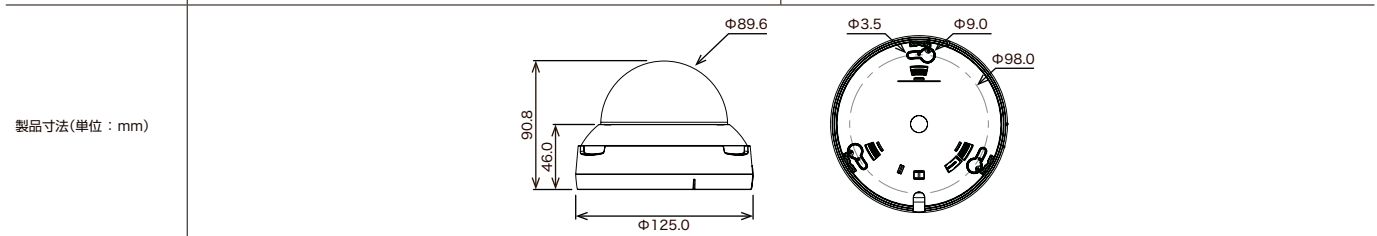

AHDバリフォーカルドーム型カメラ

既存の同軸ケーブルを使用して1MP/2MP映像監視が可能になる、AHDドーム型カメラ。
設置場所に合わせてレンズのズーム調整が可能。



※電源アダプターは別売りです。

NAHD-931 希望小売価格 **99,000**円(税込)



NAHD-931-2M 希望小売価格 **115,500**円(税込)



【製品特長】

- 同軸ケーブル1本の接続だけでOSDメニューの調整可能です。
- 3箇所の可動軸によるレンズ調整機構で天井と壁どちらにでも設置可能です。
- ※ 配線距離、配線ケーブルの種類によって映像が劣化する場合があります。

型 式	NAHD-931	NAHD-931-2M
イメージセンサー	1/3インチ Sony Exmor High Pixel Gain	1/2.9インチ Sony Exmor
解像度	AHD: 1280 × 720 (720P), CVBS: 1280 × 480 (1280H)	AHD: 1920 × 1080 (1080P), CVBS: 1280 × 480 (1280H)
レンズ	f = 2.8 ~ 12 mm / F1.4	
撮影範囲	水平80.7° × 垂直45.5° ~ 水平29.1° × 垂直16.5°	水平103.4° × 垂直55.2° ~ 水平33.6° × 垂直17.9°
ズーム	-	
S/N比	52 dB	
赤外線 LED	-	
被写体最低照度	カラー時: 0.01 Lux、モノクロ時: 0.001 Lux、 カラー感度アップ時: 0.001 Lux、モノクロ感度アップ時: 0.0001 Lux	カラー時: 0.08 Lux、モノクロ時: 0.008 Lux、 カラー感度アップ時: 0.008 Lux、モノクロ感度アップ時: 0.0008 Lux
シャッター速度	1/30 (25) ~ 1/50,000	
ICR 機能	有	
OSD 機能	有	
デイナイト機能	有	
WDR	有 (D-WDR)	
フリッカレス機能	有	
ノイズリダクション機能	有 (2D / 3D NR)	
アナログ映像出力	有 (OSDボタンによるAHD / アナログ切替)	
防水機能	-	
電 源	DC12V ±30%	
消費電力	1.1 W	1.8 W
消費電流	90 mA	150 mA
動作可能周囲環境	温度: -20.0 ~ 50.0℃、湿度: 90.0%以下 (結露なし)	
外形寸法	125.0 (径) × 90.8 (高)mm	
重 量	236 g	234 g

製品寸法(単位: mm)

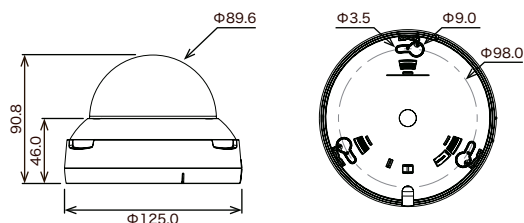

AHDバリフォーカルドーム型カメラ

既存の同軸ケーブルを使用して4MP/5MP映像監視が可能になる、AHDドーム型カメラ。
設置場所に合わせてレンズのズーム調整が可能。



スモークドームカバー
▶ P.183

※電源アダプターは別売りです。

NAHD-931-4M

希望小売価格 132,000円(税込)



NAHD-931-5M

希望小売価格 154,000円(税込)



【製品特長】

- 同軸ケーブル1本の接続だけでOSDメニューの調整可能です。
 - 3箇所可動軸によるレンズ調整機構で天井と壁どちらにでも設置可能です。
- ※ 配線距離、配線ケーブルの種類によって映像が劣化する場合があります。

型 式	NAHD-931-4M	NAHD-931-5M
イメージセンサー	1 / 2.8 インチ Sony STARVIS	
解像度	AHD : 2560 × 1440 (4MP)、CVBS : 1280 × 480 (1280H)	AHD : 2592 × 1944 (5MP)、CVBS : 1280 × 480 (1280H)
レンズ	f = 2.8 ~ 12 mm / F1.4	
撮影範囲	水平100.1° × 垂直53.8° ~ 水平32.9° × 垂直17.7°	水平100.1° × 垂直71.6° ~ 水平32.9° × 垂直23.6°
ズーム	-	
S / N 比	52 dB	
赤外線 LED	-	
被写体最低照度	カラー時 : 0.1 Lux、モノクロ時 : 0.05 Lux	
シャッター速度	1 / 30 (25) ~ 1 / 50,000	
ICR 機能	有	
OSD 機能	有	
デイナイト機能	有	
WDR	有 (D-WDR)	
フリッカレス機能	有	
ノイズリダクション機能	有 (2D / 3D NR)	
アナログ映像出力	有 (OSDボタンによるAHD / アナログ切替)	
防水機能	-	
電 源	DC12V ±30%	
消費電力	1.4 W	1.3 W
消費電流	110 mA	
動作可能周囲環境	温度 : -20.0 ~ 50.0℃、湿度 : 90.0%以下 (結露なし)	
外形寸法	125.0 (径) × 90.8 (高)mm	
重 量	230 g	

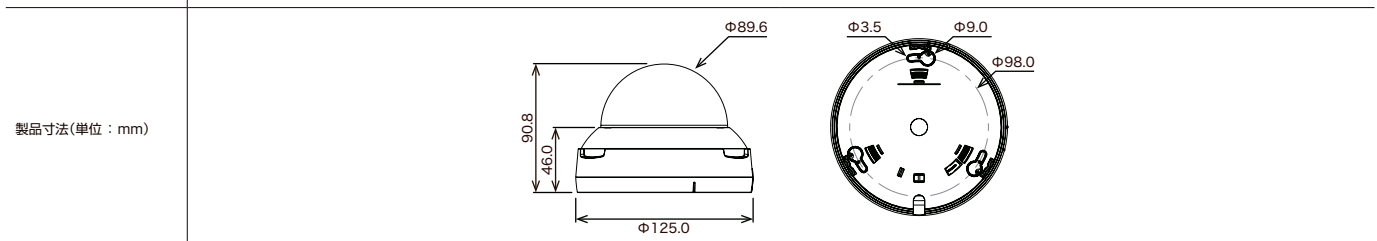

AHD電動バリフォーカルドーム型カメラ

既存の同軸ケーブルを使用して2MP/4MP映像監視が可能になる、電動バリフォーカルAHDドーム型カメラ。設置場所に合わせて遠隔操作でズーム/フォーカス調整が可能。



※電源アダプターは別売りです。

NAHD-931M-2M

希望小売価格 126,500円(税込)



NAHD-931M-4M

希望小売価格 143,000円(税込)



【製品特長】

- 同軸ケーブル1本の接続だけでズーム/フォーカス/OSDメニューの調整が可能です。
- 3箇所の可動軸によるレンズ調整機構で天井と壁どちらにでも設置可能です。

※ 配線距離、配線ケーブルの種類によって映像が劣化する場合があります。

型 式	NAHD-931M-2M	NAHD-931M-4M
イメージセンサー	1/3 インチ Sony Exmor High Pixel Gain	1 / 2.7 インチ Omnicision
解像度	AHD : 1920 × 1080 (1080P)	AHD : 2560 × 1440 (4MP)
レンズ	f = 2.8 ~ 12 mm / F1.3	
撮影範囲	水平109.8° × 垂直59.8° ~ 水平34.7° × 垂直18.9°	水平100.4° × 垂直53.8° ~ 水平32.5° × 垂直17.3°
ズーム	光学ズーム : 4.2 倍	
S / N 比	52 dB	
赤外線 LED	-	
被写体最低照度	カラー時 : 0.03 Lux、モノクロ時 : 0.003 Lux、 カラー感度アップ時 : 0.003 Lux、モノクロ感度アップ時 : 0.0003 Lux	カラー時 : 0.1 Lux、モノクロ時 : 0.05 Lux
シャッター速度	1 / 30 (25) ~ 1 / 50,000	
ICR 機能	有	
OSD 機能	有	
デイナイト機能	有	
WDR	有 (D-WDR)	
フリッカレス機能	有	
ノイズリダクション機能	有 (2D / 3D NR)	
アナログ映像出力	有 (OSDボタンによるAHD / アナログ切替)	
プロトコル	Pelco Coaxitron	
防水機能	-	
電 源	DC12V ±30%	
消費電力	2.4 W	
消費電流	200 mA	
動作可能周囲環境	温度 : -20.0 ~ 50.0℃、湿度 : 90.0%以下 (結露なし)	
外形寸法	125.0 (径) × 90.8 (高) mm	
重 量	240 g	226 g

製品寸法(単位 : mm)

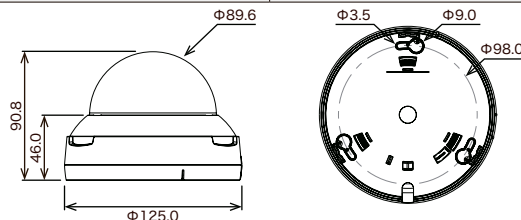

AHD暗視バリフォーカルドーム型カメラ

既存の同軸ケーブルを使用して1MP/2MP映像監視ができ、暗視撮影が可能なAHDドーム型カメラ。
設置場所に合わせてレンズのズーム調整が可能。



スモークドームカバー
▶ P.183

※電源アダプターは別売りです。

NAHD-932 希望小売価格 115,500円(税込)



NAHD-932-2M 希望小売価格 137,500円(税込)



【製品特長】

- 同軸ケーブル1本の接続だけでOSDメニューの調整可能です。
 - 3箇所可動軸によるレンズ調整機構で天井と壁どちらにでも設置可能です。
- ※ 配線距離、配線ケーブルの種類によって映像が劣化する場合があります。

型 式	NAHD-932	NAHD-932-2M
イメージセンサー	1/3インチ Sony Exmor High Pixel Gain	1/2.9インチ Sony Exmor
解像度	AHD: 1280 × 720 (720P)、CVBS: 1280 × 480 (1280H)	AHD: 1920 × 1080 (1080P)、CVBS: 1280 × 480 (1280H)
レンズ	f = 2.8 ~ 12 mm / F1.4	
撮影範囲	水平80.7° × 垂直45.5° ~ 水平29.1° × 垂直16.5°	水平103.4° × 垂直55.2° ~ 水平33.6° × 垂直17.9°
ズーム	-	
S/N比	52 dB	
赤外線 LED	有 (赤外線照射距離: 最大 20 m)	
被写体最低照度	カラー時: 0.01 Lux、モノクロ時: 0.001 Lux、 IR 点灯時: 0 Lux、カラー感度アップ時: 0.001 Lux、 モノクロ感度アップ時: 0.0001 Lux	カラー時: 0.08 Lux、モノクロ時: 0.008 Lux、 IR 点灯時: 0 Lux、カラー感度アップ時: 0.008 Lux、 モノクロ感度アップ時: 0.0008 Lux
シャッター速度	1/30 (25) ~ 1/50,000	
ICR 機能	有	
OSD 機能	有	
デイナイト機能	有	
WDR	有 (D-WDR)	
フリッカレス機能	有	
ノイズリダクション機能	有 (2D / 3D NR)	
アナログ映像出力	有 (OSDボタンによるAHD / アナログ切替)	
防水機能	-	
電 源	DC12V ±30%	
消費電力	2.5 W	
消費電流	210 mA	
動作可能周囲環境	温度: -20.0 ~ 50.0℃、湿度: 90.0%以下 (結露なし)	
外形寸法	125.0 (径) × 90.8 (高)mm	
重 量	260 g	258 g

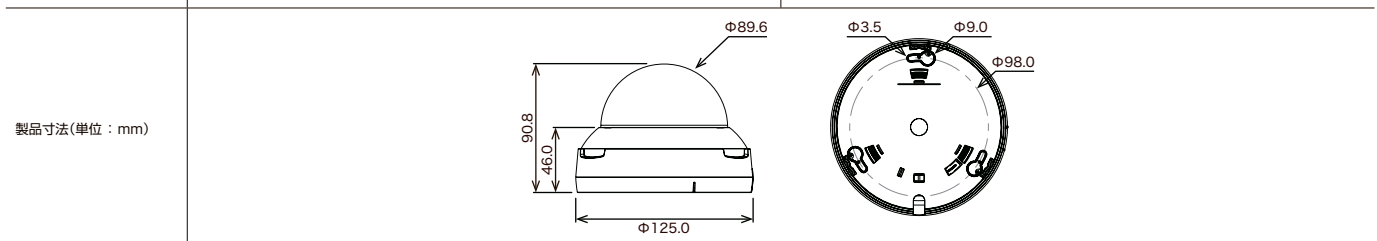

AHD暗視バリフォーカルドーム型カメラ

既存の同軸ケーブルを使用して4MP/5MP映像監視ができ、暗視撮影が可能なAHDドーム型カメラ。
設置場所に合わせてレンズのズーム調整が可能。



※電源アダプターは別売りです。

NAHD-932-4M

希望小売価格 154,000円(税込)



NAHD-932-5M

希望小売価格 176,000円(税込)



【製品特長】

- 同軸ケーブル1本の接続だけでOSDメニューの調整可能です。
 - 3箇所の可動軸によるレンズ調整機構で天井と壁どちらにでも設置可能です。
- ※ 配線距離、配線ケーブルの種類によって映像が劣化する場合があります。

型 式	NAHD-932-4M	NAHD-932-5M
イメージセンサー	1 / 2.7 インチ Omnivision	
解像度	AHD : 2560 × 1440 (4MP)、CVBS : 1280 × 480 (1280H)	AHD : 2592 × 1944 (5MP)、CVBS : 1280 × 480 (1280H)
レンズ	f = 2.8 ~ 12 mm / F1.4	
撮影範囲	水平100.1° × 垂直53.8° ~ 水平32.9° × 垂直17.7°	水平100.1° × 垂直71.6° ~ 水平32.9° × 垂直23.6°
ズーム	-	
S / N 比	52 dB	
赤外線 LED	有 (赤外線照射距離 : 最大 20 m)	
被写体最低照度	カラー時 : 0.1 Lux、モノクロ時 : 0.05 Lux、IR点灯時 : 0 Lux	
シャッター速度	1 / 30 (25) ~ 1 / 50,000	
ICR 機能	有	
OSD 機能	有	
デイナイト機能	有	
WDR	有 (D-WDR)	
フリッカレス機能	有	
ノイズリダクション機能	有 (2D / 3D NR)	
アナログ映像出力	有 (OSDボタンによるAHD / アナログ切替)	
防水機能	-	
電 源	DC12V ±30%	
消費電力	2.7 W	
消費電流	220 mA	
動作可能周囲環境	温度 : -20.0 ~ 50.0℃、湿度 : 90.0%以下 (結露なし)	
外形寸法	125.0 (径) × 90.8 (高)mm	
重 量	252 g	

製品寸法(単位 : mm)

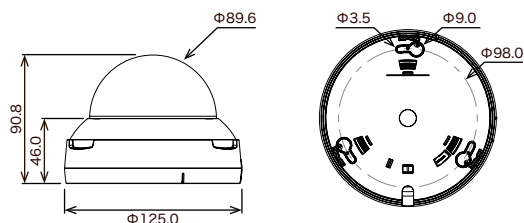

AHD電動バリフォーカルドーム型カメラ

既存の同軸ケーブルを使用して2MP/4MP映像監視ができ、暗視撮影が可能な電動バリフォーカルドーム型カメラ。設置場所に合わせて遠隔操作でズーム/フォーカス調整が可能。



※電源アダプターは別売りです。

NAHD-932M-2M 希望小売価格 154,000円(税込)



NAHD-932M-4M 希望小売価格 165,000円(税込)



【製品特長】

- 同軸ケーブル1本の接続だけでズーム/フォーカス/OSDメニューの調整が可能です。
- 3箇所の変動軸によるレンズ調整機構で天井と壁どちらにでも設置可能です。

※ 配線距離、配線ケーブルの種類によって映像が劣化する場合があります。

型 式	NAHD-932M-2M	NAHD-932M-4M
イメージセンサー	1 / 2.8 インチ Sony STARVIS	1 / 2.7 インチ Omnivision
解像度	AHD : 1920 × 1080 (1080P)	AHD : 2560 × 1440 (4MP)
レンズ	f = 2.8 ~ 12 mm / F1.3	
撮影範囲	水平109.8° × 垂直59.8° ~ 水平34.7° × 垂直18.9°	水平100.4° × 垂直53.8° ~ 水平32.5° × 垂直17.3°
ズーム	光学ズーム : 4.2 倍	
S / N 比	52 dB	
赤外線 LED	有 (赤外線照射距離 : 最大 20 m)	
被写体最低照度	カラー時 : 0.03 Lux、モノクロ時 : 0.003 Lux、 IR 点灯時 : 0 Lux、カラー感度アップ時 : 0.003 Lux、 モノクロ感度アップ時 : 0.0003 Lux	カラー時 : 0.1 Lux、モノクロ時 : 0.05 Lux、IR点灯時 : 0 Lux
シャッター速度	1 / 30 (25) ~ 1 / 50,000	
ICR 機能	有	
OSD 機能	有	
デイナイト機能	有	
WDR	有 (D-WDR)	
フリッカレス機能	有	
ノイズリダクション機能	有 (2D / 3D NR)	
アナログ映像出力	有 (OSDボタンによるAHD / アナログ切替)	
プロトコル	Pelco Coaxitron	
防水機能	-	
電 源	DC12V ±30%	
消費電力	3.6 W	3.7 W
消費電流	300 mA	310 mA
動作可能周囲環境	温度 : -20.0 ~ 50.0℃、湿度 : 90.0%以下 (結露なし)	
外形寸法	125.0 (径) × 90.8 (高) mm	
重 量	256 g	262 g

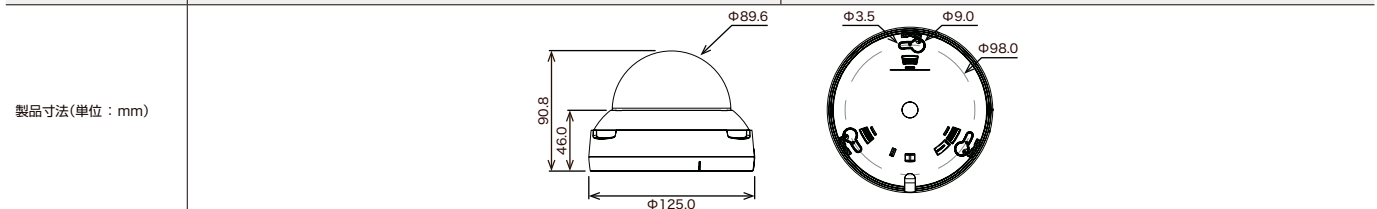

AHD防水暗視バリフォーカルドーム型カメラ

既存の同軸ケーブルを使用して1MP/2MP/4MP映像監視ができ、暗視撮影が可能な防水AHDドーム型カメラ。設置場所に合わせてレンズのズーム調整が可能。



※電源アダプターは別売りです。

【製品特長】

- 同軸ケーブル1本の接続だけでOSDメニューの調整可能です。
 - 3箇所の可動軸によるレンズ調整機構で天井と壁どちらにでも設置可能です。
 - IP67 規格準拠で防水/防塵性に優れています
- ※ 配線距離、配線ケーブルの種類によって映像が劣化する場合があります。

NAHD-933 希望小売価格 **132,000**円(税込)



NAHD-933-2M 希望小売価格 **154,000**円(税込)



NAHD-933-4M 希望小売価格 **165,000**円(税込)



型 式	NAHD-933	NAHD-933-2M	NAHD-933-4M
イメージセンサー	1 / 3 インチ Sony Exmor High Pixel Gain	1 / 2.8 インチ Sony STARVIS	1 / 2.7 インチ Omnivision
解像度	AHD : 1280 × 720 (720P)、 CVBS : 1280 × 480 (1280H)	AHD : 1920 × 1080 (1080P)、 CVBS : 1280 × 480 (1280H)	AHD : 2560 × 1440 (4MP)、 CVBS : 1280 × 480 (1280H)
レンズ	f = 2.8 ~ 12 mm / F1.4		
撮影範囲	水平80.7° × 垂直45.5° ~ 水平29.1° × 垂直16.5°	水平103.4° × 垂直55.2° ~ 水平33.6° × 垂直17.9°	水平100.1° × 垂直53.8° ~ 水平32.9° × 垂直17.7°
ズーム	-		
S / N 比	52 dB		
赤外線 LED	有 (赤外線照射距離 : 最大 20 m)		
被写体最低照度	カラー時 : 0.01 Lux、モノクロ時 : 0.001 Lux、 IR 点灯時 : 0 Lux、カラー感度アップ時 : 0.001 Lux、 モノクロ感度アップ時 : 0.0001 Lux	カラー時 : 0.03 Lux、モノクロ時 : 0.003 Lux、 IR 点灯時 : 0 Lux、カラー感度アップ時 : 0.003 Lux、 モノクロ感度アップ時 : 0.0003 Lux	カラー時 : 0.1 Lux、モノクロ時 : 0.05 Lux、 IR点灯時 : 0 Lux
シャッター速度	1 / 30 (25) ~ 1 / 50,000		
ICR 機能	有		
OSD 機能	有		
デイナイト機能	有		
WDR	有 (D-WDR)		
フリッカレス機能	有		
ノイズリダクション機能	有 (2D / 3D NR)		
アナログ映像出力	有 (OSDボタンによるAHD / アナログ切替)		
防水機能	IP67		
電 源	DC12V ±30%		
消費電力	2.5 W	2.7 W	
消費電流	210 mA	220 mA	
動作可能周囲環境	温度 : -20.0 ~ 50.0℃、湿度 : 95.0%以下 (結露なし)		
外形寸法	136.0 (径) × 114.9 (高) mm		
重 量	692 g	682 g	

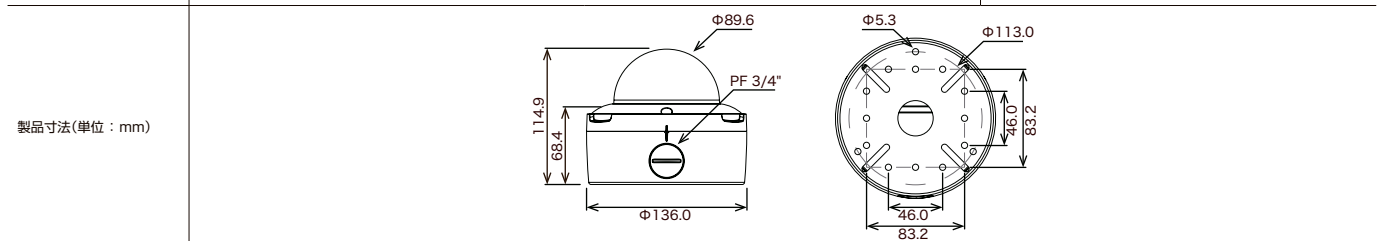

AHD防水暗視電動バリフォーカルドーム型カメラ

既存の同軸ケーブルを使用して2MP/4MP映像監視ができ、暗視撮影が可能な防水電動バリフォーカルドーム型カメラ。設置場所に合わせて遠隔操作でズーム/フォーカス調整が可能。



※電源アダプターは別売りです。

NAHD-933M-2M

希望小売価格 165,000円(税込)



NAHD-933M-4M

希望小売価格 176,000円(税込)



【製品特長】

- 同軸ケーブル1本の接続だけでズーム/フォーカス/OSDメニューの調整が可能です。
 - 3箇所の可動軸によるレンズ調整機構で天井と壁どちらにでも設置可能です。
- ※ 配線距離、配線ケーブルの種類によって映像が劣化する場合があります。

型 式	NAHD-933M-2M	NAHD-933M-4M
イメージセンサー	1 / 2.8 インチ Sony STARVIS	1 / 2.7 インチ Omnicision
解像度	AHD : 1920 × 1080 (1080P)	AHD : 2560 × 1440 (4MP)
レンズ	f = 2.8 ~ 12 mm / F1.3	
撮影範囲	水平109.8° × 垂直59.8° ~ 水平34.7° × 垂直18.9°	水平100.4° × 垂直53.8° ~ 水平32.5° × 垂直17.3°
ズーム	光学ズーム : 4.2 倍	
S / N 比	52 dB	
赤外線 LED	有 (赤外線照射距離 : 最大 20 m)	
被写体最低照度	カラー時 : 0.03 Lux、モノクロ時 : 0.003 Lux、 IR 点灯時 : 0 Lux、カラー感度アップ時 : 0.003 Lux、 モノクロ感度アップ時 : 0.0003 Lux	カラー時 : 0.1 Lux、モノクロ時 : 0.05 Lux、IR点灯時 : 0 Lux
シャッター速度	1 / 30 (25) ~ 1 / 50,000	
ICR 機能	有	
OSD 機能	有	
デイナイト機能	有	
WDR	有 (D-WDR)	
フリッカレス機能	有	
ノイズリダクション機能	有 (2D / 3D NR)	
アナログ映像出力	-	
プロトコル	Pelco Coaxitron	
防水機能	IP67	
電 源	DC12V ±30%	
消費電力	3.6 W	3.7 W
消費電流	300 mA	310 mA
動作可能周囲環境	温度 : -20.0 ~ 50.0℃、湿度 : 95.0%以下 (結露なし)	
外形寸法	136.0 (径) × 114.9 (高) mm	
重 量	692 g	694 g

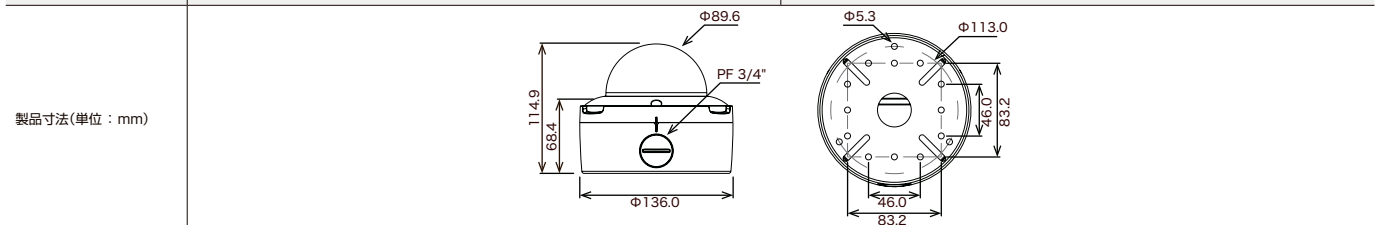

AHD防水暗視カメラ

既存の同軸ケーブルを使用して1MP/2MP/4MP映像監視ができ、暗視撮影が可能な防水AHDカメラ。



※電源アダプターは別売りです。
※OSD操作には別売のリモコンが必要です。

【製品特長】

- 同軸ケーブル1本の接続だけでOSDメニューの調整可能です。
- 壁面 / 天井吊り下げ両方の取り付けに対応しています。
- IP67 規格準拠で防水/防塵性に優れています
- ※ 配線距離、配線ケーブルの種類によって映像が劣化する場合があります。

NAHD-941

希望小売価格 **93,500**円(税込)



NAHD-941-2M

希望小売価格 **99,000**円(税込)



NAHD-941-4M

希望小売価格 **115,500**円(税込)



型 式	NAHD-941	NAHD-941-2M	NAHD-941-4M
イメージセンサー	1 / 3 インチ Sony Exmor High Pixel Gain	1 / 2.8 インチ Sony STARVIS	1 / 2.7 インチ Omnivision
解像度	AHD : 1280 × 720 (720P)、 CVBS : 1280 × 480 (1280H)	AHD : 1920 × 1080 (1080P)、 CVBS : 1280 × 480 (1280H)	AHD : 2560 × 1440 (4MP)、 CVBS : 1280 × 480 (1280H)
レンズ	f = 3.6 mm / F2.0		
撮影範囲	水平75.5° × 垂直43.6°	水平89.4° × 垂直48.5°	水平86.7° × 垂直46.5°
ズーム	-		
S / N 比	52 dB		
赤外線 LED	有 (赤外線照射距離 : 最大 20 m)		
被写体最低照度	カラー時 : 0.01 Lux、モノクロ時 : 0.001 Lux、 IR 点灯時 : 0 Lux、カラー感度アップ時 : 0.001 Lux、 モノクロ感度アップ時 : 0.0001 Lux	カラー時 : 0.03 Lux、モノクロ時 : 0.003 Lux、 IR 点灯時 : 0 Lux、カラー感度アップ時 : 0.003 Lux、 モノクロ感度アップ時 : 0.0003 Lux	カラー時 : 0.1 Lux、モノクロ時 : 0.05 Lux、 IR点灯時 : 0 Lux
シャッター速度	1 / 30 (25) ~ 1 / 50,000		
ICR 機能	有		
OSD 機能	有		
デイナイト機能	有		
WDR	有 (D-WDR)		
フリッカレス機能	有		
ノイズリダクション機能	有 (2D / 3D NR)		
アナログ映像出力	有 (OSDボタンによるAHD / アナログ切替)		
防水機能	IP67		
電 源	DC12V ±30%		
消費電力	2.5 W	2.4 W	2.2 W
消費電流	200 mA		
動作可能周囲環境	温度 : -20.0 ~ 50.0℃、湿度 : 95.0%以下 (結露なし)		
外形寸法	70.3 (幅) × 69.0 (高) × 182.3 (奥)mm		
重 量	396 g	394 g	382 g
製品寸法(単位 : mm)			

AHD防水暗視バリフォーカルカメラ

既存の同軸ケーブルを使用して1MP/2MP映像監視ができ、暗視撮影が可能な防水AHDカメラ。
設置場所に合わせてレンズのズーム調整が可能。中距離監視向き。



※電源アダプターは別売りです。

NAHD-942

希望小売価格 132,000円(税込)



NAHD-942-2M

希望小売価格 143,000円(税込)



【製品特長】

- 同軸ケーブル1本の接続だけでOSDメニューの調整可能です。
 - 壁面 / 天井吊り下げ両方の取り付けに対応しています。
 - ビデオ出力が可能で、画角調整に利用出来ます。
 - IP67 規格準拠で防水/防塵性に優れています
- ※ 配線距離、配線ケーブルの種類によって映像が劣化する場合があります。

型 式	NAHD-942	NAHD-942-2M
イメージセンサー	1 / 3 インチ Sony Exmor High Pixel Gain	1 / 2.8 インチ Sony STARVIS
解像度	AHD : 1280 × 720 (720P)、 CVBS : 1280 × 480 (1280H)	AHD : 1920 × 1080 (2MP)、 CVBS : 1280 × 480 (1280H)
レンズ	f = 2.8 ~ 12 mm / F1.4	
撮影範囲	水平80.7° × 垂直45.5° ~ 水平29.1° × 垂直16.5°	水平103.4° × 垂直55.2° ~ 水平33.6° × 垂直17.9°
ズーム	-	
S / N 比	52 dB	
赤外線 LED	有 (赤外線照射距離 : 最大 40 m)	
被写体最低照度	カラー時 : 0.01 Lux、モノクロ時 : 0.001 Lux、 IR 点灯時 : 0 Lux、カラー感度アップ時 : 0.001 Lux、 モノクロ感度アップ時 : 0.0001 Lux	カラー時 : 0.03 Lux、モノクロ時 : 0.003 Lux、 IR 点灯時 : 0 Lux、カラー感度アップ時 : 0.003 Lux、 モノクロ感度アップ時 : 0.0003 Lux
シャッター速度	1 / 30 (25) ~ 1 / 50,000	
ICR 機能	有	
OSD 機能	有	
デイナイト機能	有	
WDR	有 (D-WDR)	
フリッカレス機能	有	
ノイズリダクション機能	有 (2D / 3D NR)	
アナログ映像出力	有 (OSDボタンによるAHD / アナログ切替)	
防水機能	IP67	
電 源	DC12V ±30%	
消費電力	4.0 W	3.8 W
消費電流	340 mA	320 mA
動作可能周囲環境	温度 : -20.0 ~ 50.0℃、湿度 : 95.0%以下 (結露なし)	
外形寸法	89.0 (幅) × 86.2 (高) × 256.8 (奥)mm	
重 量	719 g	717 g

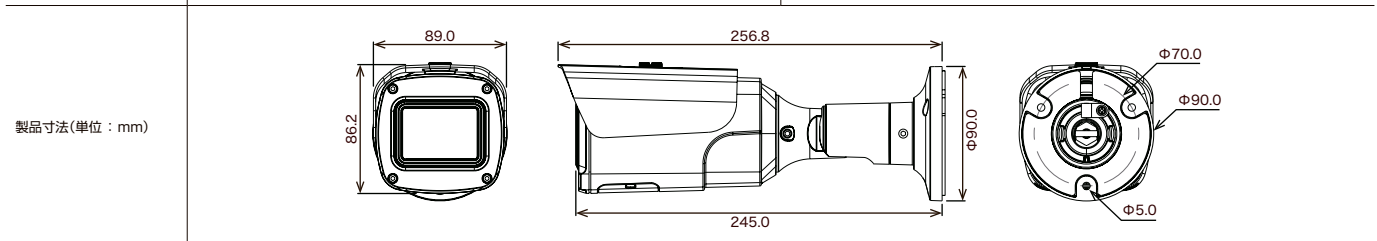

AHD防水暗視バリフォーカルカメラ

既存の同軸ケーブルを使用して4MP/5MP映像監視ができ、暗視撮影が可能な防水AHDカメラ。
設置場所に合わせてレンズのズーム調整が可能。中距離監視向き。



※電源アダプターは別売りです。

NAHD-942-4M

希望小売価格 159,500円(税込)



NAHD-942-5M

希望小売価格 181,500円(税込)



【製品特長】

- 同軸ケーブル1本の接続だけでOSDメニューの調整可能です。
 - 壁面 / 天井吊り下げ両方の取り付けに対応しています。
 - ビデオ出力が可能で、画角調整に利用出来ます。
 - IP67 規格準拠で防水/防塵性に優れています
- ※ 配線距離、配線ケーブルの種類によって映像が劣化する場合があります。

型 式	NAHD-942-4M	NAHD-942-5M
イメージセンサー	1 / 2.7 インチ Omnivision	
解像度	AHD : 2560 × 1440 (4MP)、CVBS : 1280 × 480 (1280H)	AHD : 2592 × 1944 (5MP)、CVBS : 1280 × 480 (1280H)
レンズ	f = 2.8 ~ 12 mm / F1.4	
撮影範囲	水平100.1° × 垂直53.8° ~ 水平32.9° × 垂直17.7°	水平100.1° × 垂直71.6° ~ 水平32.9° × 垂直23.6°
ズーム	-	
S / N 比	52 dB	
赤外線 LED	有 (赤外線照射距離 : 最大 40 m)	
被写体最低照度	カラー時 : 0.1 Lux、モノクロ時 : 0.05 Lux、IR点灯時 : 0Lux	
シャッター速度	1 / 30 (25) ~ 1 / 50,000	
ICR 機能	有	
OSD 機能	有	
デイナイト機能	有	
WDR	有 (D-WDR)	
フリッカレス機能	有	
ノイズリダクション機能	有 (2D / 3D NR)	
アナログ映像出力	有 (OSDボタンによるAHD / アナログ切替)	
防水機能	IP67	
電 源	DC12V ±30%	
消費電力	3.6 W	
消費電流	300 mA	
動作可能周囲環境	温度 : -20.0 ~ 50.0℃、湿度 : 95.0%以下 (結露なし)	
外形寸法	89.0 (幅) × 86.2 (高) × 256.8 (奥)mm	
重 量	705 g	

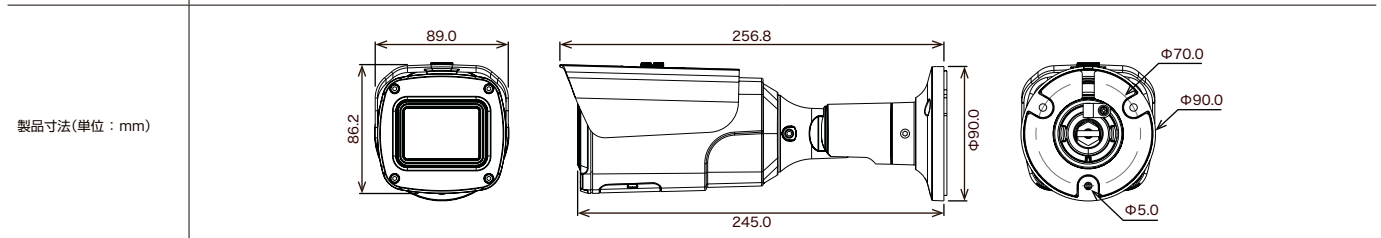

AHD防水暗視バリフォーカルカメラ

既存の同軸ケーブルを使用して1MP/2MP/4MP映像監視ができ、暗視撮影が可能な防水AHDカメラ。設置場所に合わせてレンズのズーム調整が可能。中距離監視向き。



※電源アダプターは別売りです。

【製品特長】

- 同軸ケーブル1本の接続だけでOSDメニューの調整可能です。
 - 壁面 / 天井吊り下げ両方の取り付けに対応しています。
 - IP67 規格準拠で防水/防塵性に優れています
- ※ 配線距離、配線ケーブルの種類によって映像が劣化する場合があります。

NAHD-942-BK

希望小売価格 132,000円(税込)



NAHD-942-2M-BK

希望小売価格 143,000円(税込)



NAHD-942-4M-BK

希望小売価格 159,500円(税込)



型 式	NAHD-942-BK	NAHD-942-2M-BK	NAHD-942-4M-BK
イメージセンサー	1 / 3 インチ Sony Exmor High Pixel Gain	1 / 2.8 インチ Sony STARVIS	1 / 2.7 インチ Omnivision
解像度	AHD : 1280 × 720 (720P)、 CVBS : 1280 × 480 (1280H)	AHD : 1920 × 1080 (2MP)、 CVBS : 1280 × 480 (1280H)	AHD : 2560 × 1440 (4MP)、 CVBS : 1280 × 480 (1280H)
レンズ	f = 2.8 ~ 12 mm / F1.4		
撮影範囲	水平80.7° × 垂直45.5° ~ 水平29.1° × 垂直16.5°	水平103.4° × 垂直55.2° ~ 水平33.6° × 垂直17.9°	水平100.1° × 垂直53.8° ~ 水平32.9° × 垂直17.7°
ズーム	-		
S / N 比	52 dB		
赤外線 LED	有 (赤外線照射距離 : 最大 40 m)		
被写体最低照度	カラー時 : 0.01 Lux、モノクロ時 : 0.001 Lux、 IR 点灯時 : 0 Lux、カラー感度アップ時 : 0.001 Lux、 モノクロ感度アップ時 : 0.0001 Lux	カラー時 : 0.03 Lux、モノクロ時 : 0.003 Lux、 IR 点灯時 : 0 Lux、カラー感度アップ時 : 0.003 Lux、 モノクロ感度アップ時 : 0.0003 Lux	カラー時 : 0.1 Lux、モノクロ時 : 0.05 Lux、 IR点灯時 : 0 Lux
シャッター速度	1 / 30 (25) ~ 1 / 50,000		
ICR 機能	有		
OSD 機能	有		
デイナイト機能	有		
WDR	有 (D-WDR)		
フリッカレス機能	有		
ノイズリダクション機能	有 (2D / 3D NR)		
アナログ映像出力	有 (OSDボタンによるAHD / アナログ切替)		
防水機能	IP67		
電 源	DC12V ±30%		
消費電力	4.0 W	3.8 W	3.6 W
消費電流	340 mA	320 mA	300 mA
動作可能周囲環境	温度 : -20.0 ~ 50.0℃、湿度 : 95.0%以下 (結露なし)		
外形寸法	89.0 (幅) × 86.2 (高) × 256.8 (奥)mm		
重 量	719 g	717 g	705 g

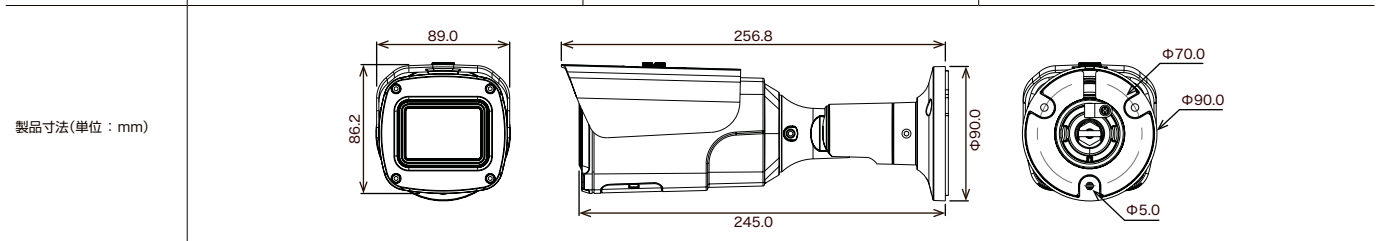

AHD防水暗視電動バリフォーカルカメラ

既存の同軸ケーブルを使用して2MP/4MP/5MP映像監視ができ、暗視撮影が可能な防水電動バリフォーカルAHDカメラ。設置場所に合わせて遠隔操作でズーム/フォーカス調整が可能。中距離監視向き。



※電源アダプターは別売りです。

【製品特長】

- 同軸ケーブル1本の接続だけで、ズーム/フォーカス/OSDメニューの調整が可能です。
- 壁面/天井吊り下げ両方の取り付けに対応しています。
- IP67規格準拠で防水/防塵性に優れています
- ※ 配線距離、配線ケーブルの種類によって映像が劣化する場合があります。

NAHD-942M-2M

希望小売価格 159,500円(税込)



NAHD-942M-4M

希望小売価格 170,500円(税込)



NAHD-942M-5M

希望小売価格 198,000円(税込)



型 式	NAHD-942M-2M	NAHD-942M-4M	NAHD-942M-5M
イメージセンサー	1 / 2.8 インチ Sony STARVIS	1 / 2.7 インチ Omnivision	
解像度	AHD : 1920 × 1080 (1080P)	AHD : 2560 × 1440 (4MP)	AHD : 2592 × 1944 (5MP)
レンズ	f = 2.8 ~ 12 mm / F1.3	f = 2.8 ~ 12 mm / F1.4	f = 2.8 ~ 12 mm / F1.3
撮影範囲	水平109.8° × 垂直59.8° ~ 水平34.7° × 垂直18.9°	水平100.4° × 垂直53.8° ~ 水平32.5° × 垂直17.3°	水平100.4° × 垂直72.9° ~ 水平32.5° × 垂直23.5°
ズーム	光学ズーム : 4.2倍		
S / N 比	52 dB		
赤外線 LED	有 (赤外線照射距離 : 最大 40 m)		
被写体最低照度	カラー時 : 0.03 Lux、モノクロ時 : 0.003 Lux、 IR 点灯時 : 0 Lux、カラー感度アップ時 : 0.003 Lux、 モノクロ感度アップ時 : 0.0003 Lux	カラー時 : 0.1Lux、モノクロ時 : 0.05Lux、 IR 点灯時 : 0 Lux	
シャッター速度	1 / 30 (25) ~ 1 / 50,000		
ICR 機能	有		
OSD 機能	有		
デイナイト機能	有		
WDR	有 (D-WDR)		
フリッカレス機能	有		
ノイズリダクション機能	有 (2D / 3D NR)		
アナログ映像出力	-		
プロトコル	Pelco Coaxitron		
防水機能	IP67		
電 源	DC12V ±30%		
消費電力	4.8 W	4.6 W	
消費電流	400 mA	380 mA	
動作可能周囲環境	温度 : -20.0 ~ 50.0℃、湿度 : 95.0%以下 (結露なし)		
外形寸法	89.0 (幅) × 86.2 (高) × 256.8 (奥)mm		
重 量	711 g	721 g	

製品寸法(単位 : mm)

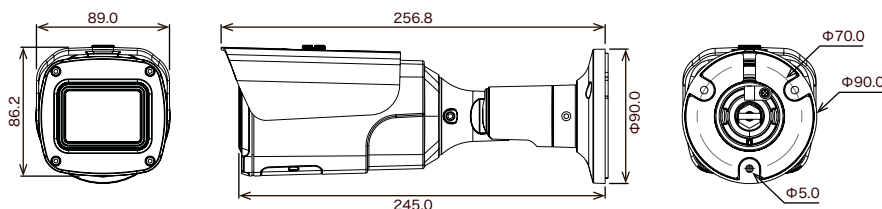

AHD防水暗視電動バリフォーカルカメラ

既存の同軸ケーブルを使用して2MP/4MP映像監視ができ、暗視撮影が可能な防水電動バリフォーカルAHDカメラ。設置場所に合わせて遠隔操作でズーム/フォーカス調整が可能。中距離監視向き。



電動バリフォーカル
Motorized Lens

※電源アダプターは別売りです。

NAHD-942M-2M-BK

希望小売価格 159,500円(税込)



NAHD-942M-4M-BK

希望小売価格 170,500円(税込)

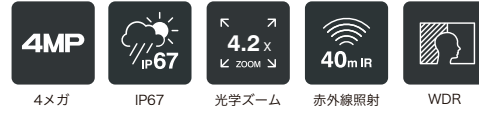

【製品特長】

- 同軸ケーブル1本の接続だけで、ズーム/フォーカス/OSDメニューの調整が可能です。
 - 壁面/天井吊り下げ両方の取り付けに対応しています。
 - IP67規格準拠で防水/防塵性に優れています
- ※ 配線距離、配線ケーブルの種類によって映像が劣化する場合があります。

型 式	NAHD-942M-2M-BK	NAHD-942M-4M-BK
イメージセンサー	1 / 2.8 インチ Sony STARVIS	1 / 2.7 インチ Omnivision
解像度	AHD : 1920 × 1080 (1080P)	AHD : 2560 × 1440 (4MP)
レンズ	f = 2.8 ~ 12 mm / F1.3	f = 2.8 ~ 12 mm / F1.4
撮影範囲	水平109.8° × 垂直59.8° ~ 水平34.7° × 垂直18.9°	水平100.4° × 垂直53.8° ~ 水平32.5° × 垂直17.3°
ズーム	光学ズーム : 4.2倍	
S / N 比	52 dB	
赤外線 LED	有 (赤外線照射距離 : 最大 40 m)	
被写体最低照度	カラー時 : 0.03 Lux、モノクロ時 : 0.003 Lux、 IR 点灯時 : 0 Lux、カラー感度アップ時 : 0.003 Lux、 モノクロ感度アップ時 : 0.0003 Lux	カラー時 : 0.1Lux、モノクロ時 : 0.05Lux、 IR 点灯時 : 0 Lux
シャッター速度	1 / 30 (25) ~ 1 / 50,000	
ICR 機能	有	
OSD 機能	有	
デイナイト機能	有	
WDR	有 (D-WDR)	
フリッカレス機能	有	
ノイズリダクション機能	有 (2D / 3D NR)	
アナログ映像出力	-	
プロトコル	Pelco Coaxitron	
防水機能	IP67	
電 源	DC12V ±30%	
消費電力	4.8 W	4.6 W
消費電流	400 mA	380 mA
動作可能周囲環境	温度 : -20.0 ~ 50.0℃、湿度 : 95.0%以下 (結露なし)	
外形寸法	89.0 (幅) × 86.2 (高) × 256.8 (奥)mm	
重 量	711 g	721 g

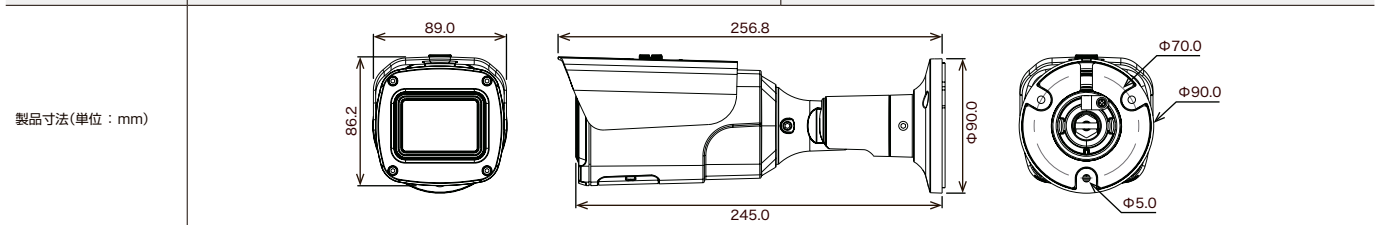

AHD防水暗視電動バリフォーカルカメラ

既存の同軸ケーブルを使用して2MP/4MP映像監視ができ、暗視撮影が可能な防水AHDカメラ。設置場所に合わせてレンズのズーム調整が可能。長距離監視向き。



※電源アダプターは別売りです。

NAHD-943M-2M

希望小売価格 198,000円(税込)



NAHD-943M-4M

希望小売価格 242,000円(税込)

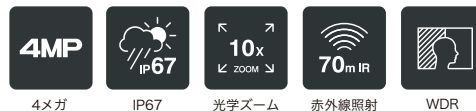

【製品特長】

- 同軸ケーブル1本の接続だけで、ズーム/フォーカス/OSDメニューの調整が可能です。
 - 壁面/天井吊り下げ両方の取り付けに対応しています。
 - IP67規格準拠で防水/防塵性に優れています
- ※ 配線距離、配線ケーブルの種類によって映像が劣化する場合があります。

型 式	NAHD-943M-2M	NAHD-943M-4M
イメージセンサー	1 / 2.8 インチ Sony STARVIS	1 / 2.7 インチ Omnivision
解像度	AHD : 1920 × 1080 (1080P)	AHD : 2560 × 1440 (4MP)
レンズ	f = 5 ~ 50 mm / F1.6	
撮影範囲	水平50.9° × 垂直28.4° ~ 水平9.0° × 垂直5.0°	水平47.8° × 垂直26.9° ~ 水平8.1° × 垂直4.5°
ズーム	光学ズーム : 10倍	
S / N 比	52 dB	
赤外線 LED	有 (赤外線照射距離 : 最大 70 m)	
被写体最低照度	カラー時 : 0.03 Lux、モノクロ時 : 0.003 Lux、IR 点灯時 : 0 Lux、 カラー感度アップ時 : 0.003 Lux、モノクロ感度アップ時 : 0.0003 Lux	カラー時 : 0.1Lux、モノクロ時 : 0.05Lux、IR 点灯時 : 0 Lux
シャッター速度	1 / 30 (25) ~ 1 / 50,000	
ICR 機能	有	
OSD 機能	有	
デイトライト機能	有	
WDR	有 (D-WDR)	
フリッカレス機能	有	
ノイズリダクション機能	有 (2D / 3D NR)	
アナログ映像出力	-	
プロトコル	Pelco Coaxitron	
防水機能	IP67	
電 源	DC12V ±30%	
消費電力	5.0 W	4.7 W
消費電流	410 mA	390 mA
動作可能周囲環境	温度 : -20.0 ~ 50.0℃、湿度 : 95.0%以下 (結露なし)	
外形寸法	89.0 (幅) × 86.2 (高) × 256.8 (奥) mm	
重 量	735 g	745 g

製品寸法(単位 : mm)

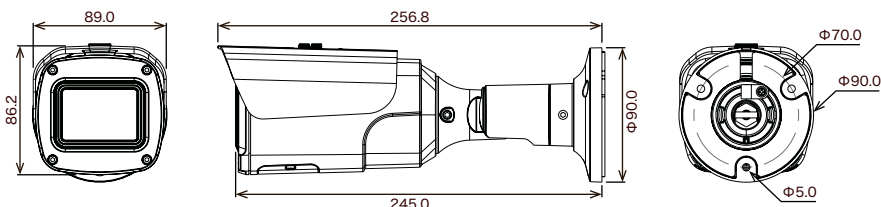

AHD 30倍光学ズームスピードドームカメラ

既存の同軸ケーブルを使用してフルHD映像監視が可能になる、光学20倍/30倍 AHD PTZカメラ。
屋外設置可能。



NSZ-AHD130-OH

希望小売価格 **929,500円**(税込)



【製品特長】

- 光学ズーム30倍レンズを搭載しています。デジタルズームと合わせて最大360倍までズームアップが可能です。
- パン(水平)の動作は360°エンドレス回転でスムーズなコントロールが可能です。
- IP67規格準拠で、防水/防塵性に優れています。
- 最大400m^{*1}の長距離配線に対応します。

*1 配線距離、配線ケーブルの種類によって映像が劣化する場合があります。

型 式	NSZ-AHD130-OH
イメージセンサー	1 / 3 インチ Panasonic Progressive Scan CMOS
解像度	AHD : 1920 × 1080 (1080P) ・ 1280 × 720 (720P)、CVBS : 700TVL
レンズ	f = 4.3 ~ 129mm / F1.6 ~ 4.7
撮影範囲	水平 65.1° × 垂直 38.4° ~ 水平 2.3° × 垂直 1.3°
ズーム	光学ズーム : 30倍 / デジタルズーム : 12倍 (トータルズーム : 360倍)
S / N比	50 dB (AGC off)
被写体最低照度(50IRE)	カラー時 : 0.002 Lux (DSS On)、モノクロ時 : 0.0001 Lux (DSS On)
シャッター速度	1 / 8 ~ 1 / 30,000
パン / チルト動作角度	360° (エンドレス) / 90°
プリセット	255
ICR機能	有
OSD機能	有
デイナイト機能	有
WDR	有
フリッカレス機能	有
ノイズリダクション機能	有
アナログ映像出力	有 (BNC × 1)
リモートコントロール	RS - 485
プロトコル	PELCO P ・ D ・ C
ポートレート	2400 / 4800 / 9600
アラーム	入力 × 3 / リレー出力 × 1
防水機能	IP67
電 源	DC12V
消費電力	21.6 W
消費電流	1.8 A
動作可能周囲環境	温度 : -30.0 ~ 50.0℃、湿度 : 90.0%未満 (常時ファン動作 / 10.0℃以下でヒーター動作)
外形寸法	200.0 (径) × 301.9 (高) × 300.0 (奥)mm
重 量	3.4 kg

製品寸法(単位:mm)

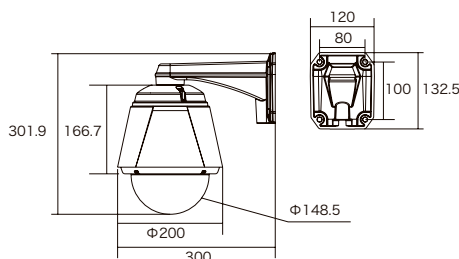



※オプションでスモークカバーに変更できます

AHD 30倍光学ズームスピードドームカメラ (屋内用)

既存の同軸ケーブルを使用してフルHD映像監視が可能になる、光学30倍AHD PTZカメラ。

NSZ-AHD130-IU

希望小売価格 896,500円(税込)

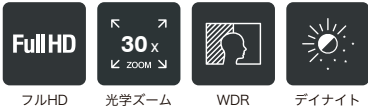

【製品特長】

- 光学ズーム30倍レンズを搭載しています。デジタルズームと合わせて最大360倍までズームアップが可能です。
- パン(水平)の動作は360°エンドレス回転でスムーズなコントロールが可能です。
- 最大400m^{※1}の長距離配線に対応します。

※1 配線距離、配線ケーブルの種類によって映像が劣化する場合があります。

関連製品 スモークドームカバー ▶ P.183
PTZキーボードコントローラー (NSK109) ▶ P.188



※オプションでスモークカバーに変更できます

AHD 30倍光学ズームスピードドームカメラ (屋内用天井埋め込み型)

既存の同軸ケーブルを使用してフルHD映像監視が可能になる、天井埋め込み型の光学30倍AHD PTZカメラ。

NSZ-AHD130-IUIC

希望小売価格 946,000円(税込)

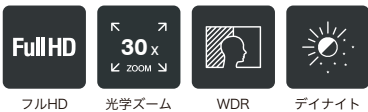

【製品特長】

- 光学ズーム30倍レンズを搭載しています。デジタルズームと合わせて最大360倍までズームアップが可能です。
- パン(水平)の動作は360°エンドレス回転でスムーズなコントロールが可能です。
- 最大400m^{※1}の長距離配線に対応します。

※1 配線距離、配線ケーブルの種類によって映像が劣化する場合があります。

関連製品 スモークドームカバー ▶ P.183
PTZキーボードコントローラー (NSK109) ▶ P.188

型 式	NSZ-AHD130-IU
イメージセンサー	1 / 3 インチ Panasonic CMOS
解像度	AHD : 1920 × 1080 (1080P)・1280 × 720 (720P)、CVBS : 700TVL
レンズ	f = 4.3 ~ 129mm / F1.6 ~ 4.7
撮影範囲	水平 65.1° × 垂直 38.4° ~ 水平 2.3° × 垂直 1.3°
ズーム	光学ズーム : 30倍 / デジタルズーム : 12倍 (トータルズーム : 360倍)
S / N比	50 dB
被写体最低照度(SOIRE)	カラー時 : 0.002 Lux (DSS On)、モノクロ時 : 0.0001 Lux (DSS On)
シャッター速度	1 / 8 ~ 1 / 30,000
パン / チルト動作角度	360° (エンドレス) / 90°
プリセット	255
ICR機能	有
OSD機能	有
デイナイト機能	有
WDR	有
フリッカレス機能	有
ノイズリダクション機能	有
アナログ映像出力	有 (BNC × 1)
リモートコントロール	RS - 485
プロトコル	PELCO P・D・C
ポートレート	2400 / 4800 / 9600
アラーム	入力 × 3 / リレー出力 × 1
電 源	DC12V
消費電力	12.0 W
消費電流	1.0 A
動作可能周囲環境	温度 : 0 ~ 40.0℃、湿度 : 90.0%未満 (結露なし)
外形寸法	125.4 (径) × 214.0 (高)mm
重 量	1.6 kg

製品寸法(単位:mm)

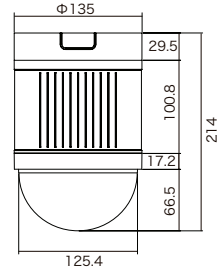

型 式	NSZ-AHD130-IUIC
イメージセンサー	1 / 3 インチ Panasonic CMOS
解像度	AHD : 1920 × 1080 (1080P)・1280 × 720 (720P)、CVBS : 700TVL
レンズ	f = 4.3 ~ 129mm / F1.6 ~ 4.7
撮影範囲	水平 65.1° × 垂直 38.4° ~ 水平 2.3° × 垂直 1.3°
ズーム	光学ズーム : 30倍 / デジタルズーム : 12倍 (トータルズーム : 360倍)
S / N比	50 dB
被写体最低照度(SOIRE)	カラー時 : 0.002 Lux (DSS On)、モノクロ時 : 0.0001 Lux (DSS On)
シャッター速度	1 / 8 ~ 1 / 30,000
パン / チルト動作角度	360° (エンドレス) / 90°
プリセット	255
ICR機能	有
OSD機能	有
デイナイト機能	有
WDR	有
フリッカレス機能	有
ノイズリダクション機能	有
アナログ映像出力	有 (BNC × 1)
オーディオ	-
リモートコントロール	RS - 485
プロトコル	PELCO P・D・C
ポーレート	2400 / 4800 / 9600
アラーム	入力 × 3 / リレー出力 × 1
電 源	DC12V
消費電力	12.0 W
消費電流	1.0 A
動作可能周囲環境	温度 : 0 ~ 40.0℃、湿度 : 90.0%未満 (結露なし)
外形寸法	199.7 (径) × 214.0 (高)mm
重 量	1.6 kg

製品寸法(単位:mm)

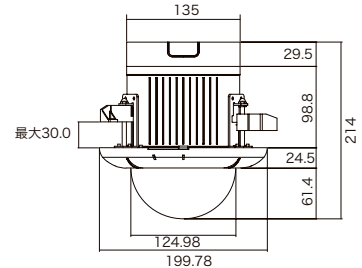

AHDミニカメラ(ピンホール)

既存の同軸ケーブルを使用してHD/2MP映像監視が可能になる、AHDミニカメラ。
目立たずにハイビジョン監視を実現。



※アダプターは別売りです。

NSC-AHD920

希望小売価格 **82,500**円(税込)



NAHD-920-2M

希望小売価格 **88,000**円(税込)



【製品特長】

- 同軸ケーブル1本の接続だけでOSDメニューの調整可能です。
 - 集音マイクを搭載しています。
- ※ 配線距離、配線ケーブルの種類によって映像が劣化する場合があります。

型 式	NSC-AHD920	NAHD-920-2M
イメージセンサー	1 / 3 インチ Sony Exmor High Pixel Gain	1 / 2.8 インチ Sony STARVIS
解像度	AHD : 1280 × 720 (720P)、CVBS : 1280 × 480 (1280H)	AHD : 1920 × 1080 (1080P)、CVBS : 1280 × 480 (1280H)
レンズ	f = 3.7 mm / F2.5	
撮影範囲	水平 54.6° × 垂直 31.5°	水平 69.3° × 垂直 36.8°
S / N比	52 dB	
被写体最低照度	カラー時 : 0.1 Lux、モノクロ時 : 0.08 Lux カラー感度アップ時 : 0.001 Lux、モノクロ感度アップ時 : 0.0008Lux	カラー時 : 0.1 Lux、モノクロ時 : 0.08 Lux、 カラー感度アップ時 : 0.001 Lux、モノクロ感度アップ時 : 0.0008 Lux
シャッター速度	1 / 30 (25) ~ 1 / 50,000	
OSD機能	有	
デイナイト機能	有	
WDR	有 (D-WDR)	
フリッカレス機能	有	
ノイズリダクション機能	有 (2D / 3D NR)	
アナログ映像出力	有 (OSDボタンによるAHD / アナログ切替)	
オーディオ	内蔵マイク × 1、マイク出力 × 1 (RCA端子)	
電 源	DC12V ±30%	
消費電力	1.1 W	1.2 W
消費電流	90 mA	100 mA
動作可能周囲環境	温度 : -20.0 ~ 50.0℃、湿度 : 90.0%以下 (結露なし)	
外形寸法	33.5 (幅) × 33.0 (高) × 19.8 (奥) mm	
重 量	70 g	

製品寸法(単位:mm)

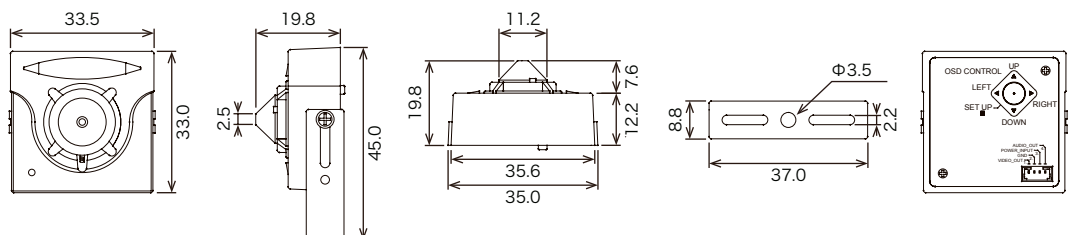

AHDミニカメラ(ボードレンズ)

既存の同軸ケーブルを使用してHD/2MP映像監視が可能になる、AHDミニカメラ。
目立たずにハイビジョン監視を実現。



※アダプターは別売りです。

NSC-AHD921

希望小売価格 **82,500**円(税込)



NSC-AHD921-F

希望小売価格 **88,000**円(税込)



NAHD-921-2M

希望小売価格 **88,000**円(税込)



【製品特長】

- 同軸ケーブル1本の接続だけでOSDメニューの調整可能です。
 - 集音マイクを搭載しています。
- ※ 配線距離、配線ケーブルの種類によって映像が劣化する場合があります。

型 式	NSC-AHD921	NSC-AHD921-F	NAHD-921-2M
イメージセンサー	1 / 3 インチ Sony Exmor High Pixel Gain	1 / 2.8 インチ Sony STARVIS	
解像度	AHD : 1280 × 720 (720P)、 CVBS : 1280 × 480 (1280H)	AHD : 1920 × 1080 (1080P)、 CVBS : 1280 × 480 (1280H)	AHD : 1920 × 1080 (1080P)、 CVBS : 1280 × 480 (1280H)
レンズ	f = 2.1 mm / F2.1		
撮影範囲	水平 120.3° × 垂直 71.3°	水平142.6° × 垂直78.5°	
S / N 比	52 dB		
被写体最低照度	カラー時 : 0.1 Lux、モノクロ時 : 0.08 Lux カラー感度アップ時 : 0.001 Lux、モノクロ感度アップ時 : 0.0008 Lux		
シャッター速度	1 / 30 (25) ~ 1 / 50,000		
OSD 機能	有		
デイナイト機能	有		
WDR	有 (D-WDR)		
フリッカレス機能	有		
ノイズリダクション機能	有 (2D / 3DNR)		
アナログ映像出力	有 (OSDボタンによるAHD / アナログ切替)		
オーディオ	内蔵マイク ×1、マイク出力 ×1 (RCA端子)		
電 源	DC12V ±30%		
消費電力	1.1 W	1.2 W	
消費電流	90 mA	100 mA	
動作可能周囲環境	温度 : -20.0 ~ 50.0℃、湿度 : 90.0%以下 (結露なし)		
外形寸法	33.5 (幅) × 33.0 (高) × 20.9 (奥) mm		
重 量	70 g		

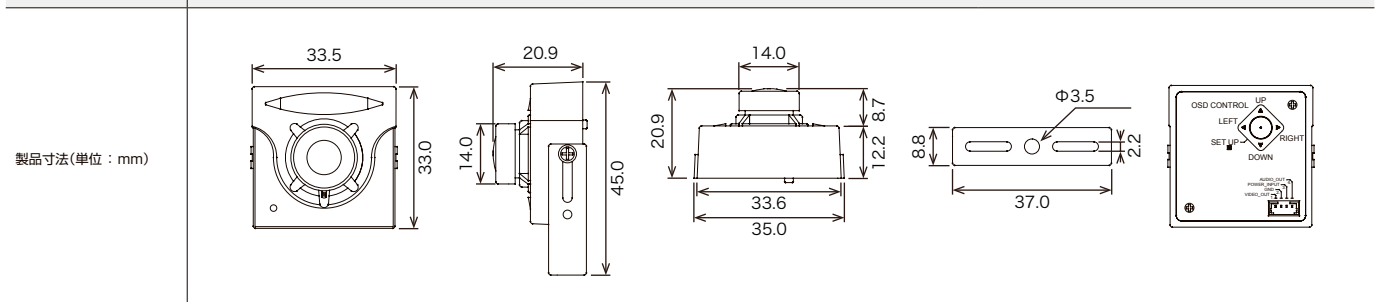

AHD火災報知器型カメラ

既存の同軸ケーブルを使用してフルHD/4MP映像監視が可能になる、AHD火災報知器型カメラ。目立たず監視したい場所に最適。



※アダプターは別売りです。

NSC-AHD361-4M

在庫限り

希望小売価格 115,500円(税込)



4メガ



WDR



デイナイト

【製品特長】

- WDR機能搭載で、逆光等の明暗差が大きな場所でも鮮明な映像を映し出します。

型 式	NSC-AHD361-4M
イメージセンサー	1 / 2.8 インチ 5M CMOS IMX335
解像度	2560 × 1944
レンズ	f = 3.6 mm
撮影範囲	水平 70.4° × 垂直 51.4°
S / N比	48 dB以上
被写体最低照度	0.001 Lux / F1.2
シャッター速度	1 / 25 ~ 1 / 100,000
ICR機能	有
OSD機能	有
デイナイト機能	有
WDR	有 (D-WDR)
フリッカレス機能	有
ノイズリダクション機能	有 (2 / 3DNR)
アナログ映像出力	—
電 源	DC12V ±10%
消費電力	1.2 W
消費電流	100 mA
動作可能周囲環境	温度：-20.0 ~ 60.0℃、湿度：90.0%以下 (結露なし)
外形寸法	127.0 (径) × 58.0 (高)mm
重 量	200 g

製品寸法(単位:mm)

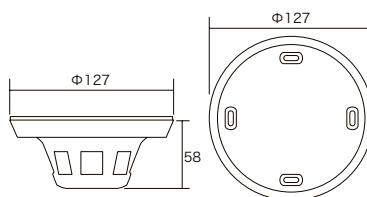

壁面取り付けブラケット



AHD930W 希望小売価格 **44,000**円(税込)

型 式	AHD930W
外形寸法	136.0 (径) × 201.0 (高) × 241.0 (奥)mm
重 量	480 g
対応機種	NAHD-930/-2M/-4M、 NAHD-930VPU/-2M/-4M、 NAHD-930VPUW-2M、 NAHD-931/-2M/-4M/-5M、NAHD-931M-2M/-4M、 NAHD-931VPU/-2M/-4M、 NAHD-931VPUM-2M/-4M、 NAHD-932/-2M/-4M/-5M、NAHD-932M-2M/-4M、 NAHD-932VPU/-2M/-4M、 NAHD-932VPUM-2M/-4M/-5M、 NAHD-933/-2M/-4M、NAHD-933M-2M/-4M、 NAHD-933VPU/-2M/-4M、 NAHD-933VPUM-2M/-4M/-5M、 NAHD-934VPUM-2M NSP-931-2M/-4M、NSP-931M-2M/-4M NSP-932-2M/-4M、NSP-932M-2M/-4M NSP-932A-2M/-4M、NSP-932MA-2M/-4M NSP-933-2M/-4M、NSP-933M-2M/-4M

天井埋め込みブラケット



AHD933IC 希望小売価格 **77,000**円(税込)

型 式	AHD933IC
外形寸法	191.6 (径) × 82.9 (高)mm
重 量	490 g
対応機種	NAHD-933VPU/-2M/-4M、 NAHD-933VPUM-2M/-4M/-5M、 NAHD-933/-2M/-4M、 NAHD-933M-2M/-4M NSP-933-2M/4M、 NSP-933M-2M/-4M

コーナーマウントブラケット



120CN 希望小売価格 **37,400**円(税込)

型 式	120CN
外形寸法	160.0 (幅) × 180.0 (高)mm
重 量	800 g
対応機種	NSZ-AHD130-OH

「PoC対応」レコーダー 「同軸ケーブル1本」で映像と電源を伝送可能^{*}

カメラへの電力供給と映像信号を同軸ケーブル1本で行えるため、別途電源ケーブルや電源アダプター、ワンケーブル用電源ユニット不要。工事時間を短縮し、人件費の削減にも繋がります。

カメラの電源が不要

設置場所の電源確保が難しい場所でも設置が容易

1本だけのシンプル配線

配線作業が簡単で見栄えもスッキリします

導入コスト削減

ワンケーブル用電源ユニット不要で導入コスト削減

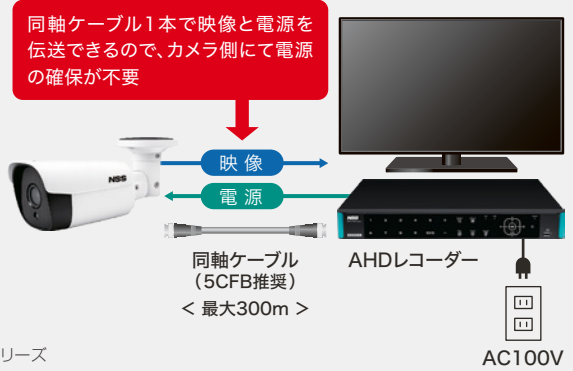

※【対応レコーダー】NSD7100AHD-Pシリーズ、【対応カメラ】AHDワンケーブルカメラシリーズ

動画圧縮規格「H.265」採用 高解像度で安定した監視を実現

H.264より優れた圧縮性能を有する動画圧縮規格「H.265」。高解像度の映像でも既存の周辺機器のまま安定した運用が可能になります。



「直感的」な操作性ができ、 「スムーズ」な録画データの検索や再生が可能

これまでと比べ、直感的でスムーズな操作性とシステム全体の処理能力が向上。必要な情報を素早く確認できるようになり、ユーザー体験が向上します。

メニュー画面

各メニューの一覧が表示されることで、見たい項目まで一目で辿り着くことができるようになりました。



検索/再生画面

直感的な操作が可能となり、これまで以上にスムーズな録画データの検索や再生ができるようになりました。

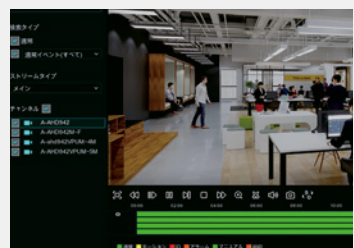

スマートフォンアプリ 「Mobile CMS」で「遠隔監視」が可能

スマートフォンやタブレットに専用アプリ「Mobile CMS」をインストールすると、遠隔管理および監視が可能になります。外出先でも思いついた時にライブ映像を確認したり、録画映像の再生やPTZカメラの制御が可能になります。



専用アプリ
「Mobile CMS」

< P2P 接続サポート >
レコーダーとスマートフォンを簡単に接続可能

レコーダーに表示されるQRコードを、スマートフォンアプリ「Mobile CMS」で読み取るだけの簡単登録で、いつでも映像を確認できます。

STEP1 STEP2 登録完了!

多拠点遠隔監視ソフトウェア 「EMS2」で「一括管理」

無料の多拠点遠隔監視ソフトウェア「EMS2」を使用して、複数拠点のレコーダーを集中管理することができます。また、AHD/SP/AIなどが混在する環境でも一括して管理することが可能です。

< 管理拠点 >

各拠点のAHD/SP/AI システムなどが混在する環境でも、PC1台で一括管理可能

最大64分割の画面で同時監視

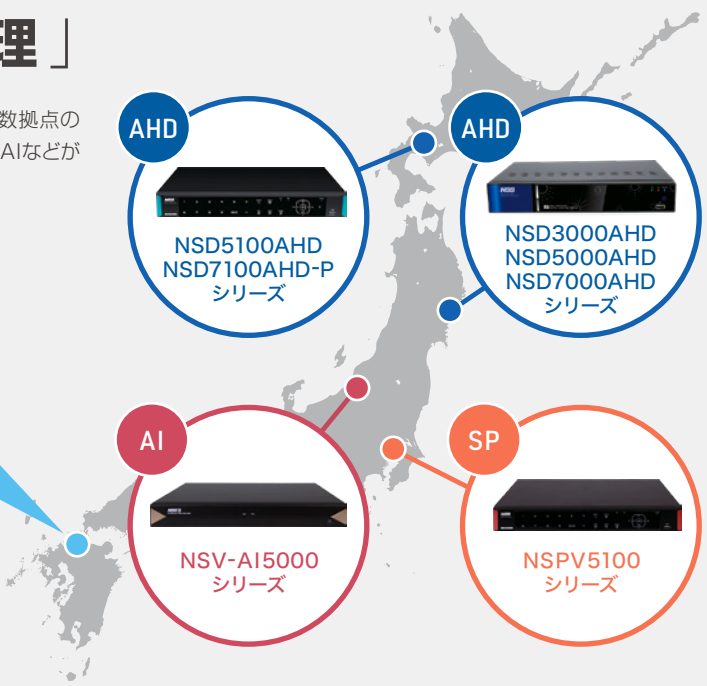

「固定IPアドレス」不要

ダイナミックDNS (DDNS) に対応しており、専用DDNSサーバーが無償で利用できます。ランニングコストがかかる固定IPアドレスを取得する必要がありません。

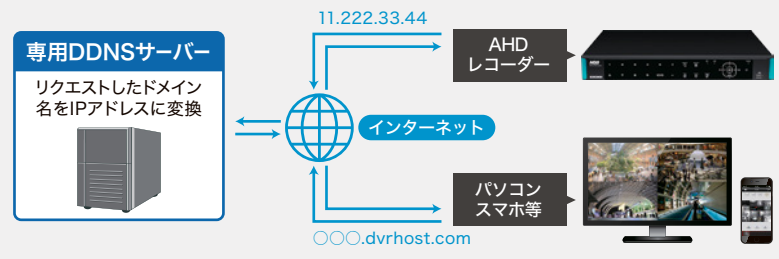

NSD5100AHDシリーズ | H.265 2MP スタンドアロン AHD DVR

200万画素対応のAHDカメラ、アナログカメラの同時接続が可能な「H.265」デジタルビデオレコーダー。各カメラ30FPSの録画に対応。複数拠点の一括管理ができる多拠点遠隔監視ソフトウェアが標準搭載。



※リモコン、マウス(有線)が付属しています。

NSD5104AHD オープン価格



※リモコン、マウス(有線)が付属しています。

NSD5108AHD オープン価格



※リモコン、マウス(有線)が付属しています。

NSD5116AHD オープン価格

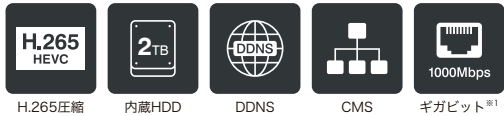

※1 NSD5108AHD, NSD5116AHDのみギガビットに対応しています。

【製品特長】

- 全チャンネル、100万画素、200万画素録画に対応しています。
- AHD/アナログカメラを1台のDVRで管理出来ます(全CH自動認識)
- AHD/SPシリーズが混在する環境でも、同じCMS(EMS2)で一括管理する事が可能です。
- 圧縮方式 H.265 に対応しています。
- 独自ドメインのDDNSをサポートしています。(dvrhost.com)
- リモコン、マウスでの操作が可能です。
- iPhone、ipad、Android携帯でライブ映像を見ることが出来ます。(Smart Phone APP: mobile CMS)

型 式	NSD5104AHD	NSD5108AHD	NSD5116AHD
OS		エンベデッド Linux	
映像圧縮形式		H.265 / H.264	
映像入力	4 チャンネル (BNC)	8 チャンネル (BNC)	16 チャンネル (BNC)
映像出力	HDMI (4K) × 1, VGA (1920 × 1080p) × 1		
録画性能	2MP : 120 fps, 1MP : 120 fps	2MP : 240 fps, 1MP : 240 fps	2MP : 480 fps, 1MP : 480 fps
標準内蔵HDD容量	2TB (オプションにて最大8TBまで増設可能)	2TB (オプションにて最大16TBまで増設可能)	
搭載可能HDD台数	3.5 インチ × 1	3.5 インチ × 2	
RAIDレベル	-		
表示パターン	全面画、4分割	全面画、4分割、9分割、不均等分割 (6 / 8)	全面画、4分割、9分割、12分割、16分割、不均等分割 (6 / 8 / 10 / 13 / 14)
録画モード	ノーマル、スケジュール、モーション、アラーム、マニュアル		
アラーム録画	プリアラーム : 1 ~ 10 秒、ポストアラーム : 30 秒、1 分、2 分、5 分		
デジタルズーム	最大 8 倍		
再生検索モード	時間検索、イベント検索 (アラーム、モーション、マニュアル)、時間帯、スマート、スライス		
再生コントロール	再生、スロー (×1/2, ×1/4, ×1/8, ×1/16)、早送り / 早戻し (×2, ×4, ×8, ×16)、一時停止、コマ送り		
バックアップデバイス	USBメモリ、外付けHDD、ネットワーク		
バックアップデータフォーマット	専用フォーマット、AVI、MP4		
USB端子	前面 (USB 2.0) × 1、背面 (USB 3.0) × 1		
外部ストレージ	e-SATA × 1		
オーディオ	入力 : RCA × 4、出力 : RCA × 1	入力 : RCA × 8、出力 : RCA × 1	入力 : RCA × 16、出力 : RCA × 1
I / O	RS485、アラーム入力 × 4 / アラーム出力 × 1	RS485、アラーム入力 × 8 / アラーム出力 × 1	RS485、アラーム入力 × 16 / アラーム出力 × 1
イーサネット	10 / 100 Base-T		
ネットワークプロトコル	TCP / IP、HTTP、DHCP、DNS、DDNS、RTP / RTSP、PPPoE、SMTP、NTP、UPnP、HTTPS、FTP、IPv4、IPv6* ※ IPv6 には制限があります < 利用条件 > DVR / クライアントともに IPv6 環境 < 利用可能 > ブラウザ接続のみ < 利用不可 > DDNS、専用ソフト / アプリ		
リモートクライアント	< PCクライアント > 専用ソフトウェア (EMS2 : Windows)、ブラウザ (IE10 / 11、Safari、Firefox、Chrome、Edge) < モバイルクライアント > iOS、Android (mobile CMS)		
コントローラー	前面タッチパネル、マウス、赤外線リモコン		
電 源	DC12.0V / 6.0 A		
最大消費電力	6.7 W	14.6 W	19.2 W
動作可能周囲環境	温度 : -10.0 ~ 50.0℃、湿度 : 90.0% 以下 (結露なし)		
外形寸法	300.0 (幅) × 52.5 (高) × 209.7 (奥)mm	378.0 (幅) × 52.0 (高) × 318.4(奥)mm	
重 量	1490 g	2660 g	2840 g
製品寸法(単位:mm)			

NSD7100AHD-Pシリーズ | H.265 5MP PoC内蔵 スタンドアロン AHD DVR

500万画素対応のAHDカメラ、アナログカメラの同時接続が可能な「H.265」PoC内蔵デジタルビデオレコーダー。複数拠点の一括管理ができる多拠点遠隔監視ソフトウェアが標準搭載。



※リモコン、マウス(有線)が付属しています。

NSD7104AHD-P **オープン価格**



※リモコン、マウス(有線)が付属しています。

NSD7108AHD-P **オープン価格**



※リモコン、マウス(有線)が付属しています。

NSD7116AHD-P **オープン価格**

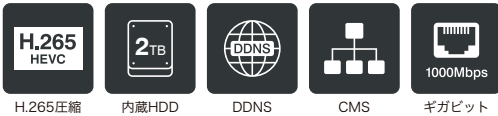

【製品特長】

- 全チャンネル、100万画素、200万画素、400万画素、500万画素録画に対応しています。
- AHD/アナログカメラを1台のDVRで管理出来ます(全CH自動認識)
- AHD/SPシリーズが混在する環境でも、同じCMS(EMS2)で一括管理する事が可能です。
- UTC対応 AHDワンケーブル(電源重畳方式)カメラであれば、1本の同軸ケーブルで映像・電源・UTC制御の伝送が可能です。
- 圧縮方式 H.265 に対応しています。
- 独自ドメインのDDNSをサポートしています。(dvrhost.com)
- リモコン、マウスでの操作が可能です。
- iPhone、ipad、Android携帯でライブ映像を見ることができます。(Smart Phone APP:mobile CMS)

型 式	NSD7104AHD-P	NSD7108AHD-P	NSD7116AHD-P
OS		エンベデッド Linux	
映像圧縮形式		H.265 / H.264	
映像入力	4 チャンネル (BNC)	8 チャンネル (BNC)	16 チャンネル (BNC)
映像出力		HDMI (4K) × 1, VGA (1920 × 1080p) × 1	
録画性能	5MP : 80 fps, 4MP : 120 fps, 2MP : 120 fps, 1MP : 120 fps	5MP : 128 fps, 4MP : 168 fps, 2MP : 240 fps, 1MP : 240 fps	5MP : 240 fps, 4MP : 320 fps, 2MP : 480 fps, 1MP : 480 fps
標準内蔵HDD容量		2TB (オプションにて最大16TBまで増設可能)	
搭載可能HDD台数		3.5 インチ × 2	
RAIDレベル		—	
表示パターン	全画面、4分割	全画面、4分割、9分割、不均等分割 (6 / 8)	全画面、4分割、9分割、12分割、16分割、 不均等分割 (6 / 8 / 10 / 13 / 14)
録画モード		ノーマル、スケジュール、モーション、アラーム、マニュアル	
アラーム録画		プリアラーム : 1 ~ 10 秒、ポストアラーム : 30 秒、1 分、2 分、5 分	
デジタルズーム		最大 8 倍	
再生コントロール	再生、スロー (×1/2, ×1/4, ×1/8, ×1/16)、早送り / 早戻し (×2, ×4, ×8, ×16)、一時停止、コマ送り		
バックアップデバイス		USBメモリ、外付けHDD、ネットワーク	
バックアップデータフォーマット		専用フォーマット、AVI、MP4	
USB端子		前面 (USB 2.0) × 1, 背面 (USB 3.0) × 1	
外部ストレージ		e-SATA × 1	
オーディオ	入力 : RCA × 4, 出力 : RCA × 1	入力 : RCA × 8, 出力 : RCA × 1	入力 : RCA × 4, 出力 : RCA × 1
I/O	RS485, アラーム入力 × 4 / アラーム出力 × 1	RS485, アラーム入力 × 8 / アラーム出力 × 1	RS485, アラーム入力 × 4 / アラーム出力 × 1
イーサネット		10 / 100 / 1000 Base-T	
ネットワークプロトコル		TCP / IP, HTTP, DHCP, DNS, DDNS, RTP / RTSP, PPPoE, SMTP, NTP, UPnP, HTTPS, FTP, IPv4, IPv6* ※ IPv6 には制限があります < 利用条件 > DVR / クライアントともに IPv6 環境 < 利用可能 > ブラウザ接続のみ < 利用不可 > DDNS, 専用ソフト / アプリ	
リモートクライアント		< PCクライアント > 専用ソフトウェア (EMS2 : Windows), ブラウザ (IE10 / 11, Safari, Firefox, Chrome, Edge) < モバイルクライアント > iOS, Android (mobile CMS)	
コントローラー		前面タッチパネル、マウス、赤外線リモコン	
電 源		DC 48.0V / 2.5 A	AC 100 ~ 240 V, 50 / 60 Hz
最大消費電力	14.0 W (PoC 給電を除く)	15.0 W (PoC 給電を除く)	28.3 W (PoC 給電を除く)
PoC	4ポート、合計出力 40.0 W (1ポート 最大10.0 W)	8ポート、合計出力 80.0 W (1ポート 最大10.0 W)	16ポート、合計出力 160.0 W (1ポート 最大10.0 W)
動作可能周囲環境		温度 : -10.0 ~ 50.0℃, 湿度 : 90.0% 以下 (結露なし)	
外形寸法		378.0 (幅) × 52.0 (高) × 318.4 (奥) mm	
重 量	2810 g	2880 g	3710 g
製品寸法(単位:mm)			

AHDシステム構成図

AHD ユニタリオン

IP ユニタリオン

ALCOHOLCHECKER ユニタリオン

THERMAL ユニタリオン

周辺機器

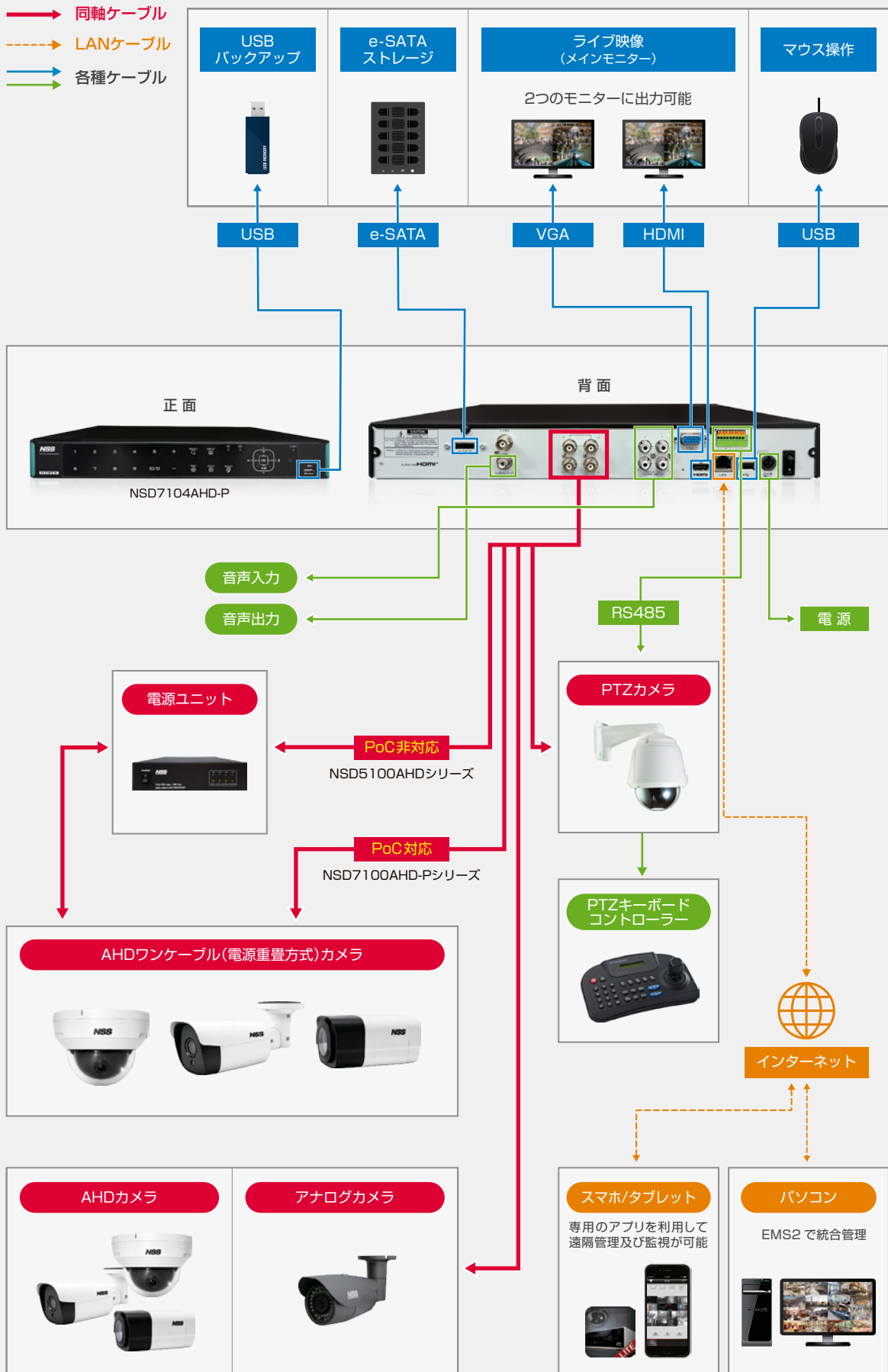

AHDワンケーブルシステム

長距離での映像と電源の伝送を
同軸ケーブル1本で可能にしたAHDワンケーブルシステム。



※アダプター付属。

NSE702AHD

希望小売価格 **184,800円**(税込)

【製品特長】

- 同軸ケーブル1本でAHD(1080P、720P)映像と電源を伝送します。
- 同軸ケーブルで電源を供給しますので、カメラの設置場所に電源を確保する必要がありません。
- 同軸ケーブル(5C-2V以上)を使用することにより、最大800mまで延長することが可能です。
- 配線が長距離に及ぶ現場でも活躍します。
- DC12V、最大1.5Aまで対応しますので、消費電流が高めの赤外線暗視カメラにも使用可能です。

AHD対応映像出力コンバータ

AHDカメラの信号をHDMIに変換し、モニターへの出力可能なコンバータ。ループ出力に対応しておりDVRへ接続可能。



※アダプター付属。

AHD01

希望小売価格 **93,500円**(税込)

【製品特長】

- AHDカメラの信号をHDMIに変換して出力できます。
- BNC入出力端子は、AHD5Mまで対応しています。
- AHDカメラのループ出力が可能です。(BNC入出力端子搭載)

型 式	NSE702AHD	
	Sender(送信側(カメラ側))	Viewer(受信側(DVR側))
映像入力(受信側は出力)	1.0Vp-p、75Ω、NTSC/PAL	
映像伝送	AHD(1080P、720P)、アナログ	
DC出力(受信側は出力)	DC12V / 最大1.5A	DC47V / 最大1.2A
接続端子	映像(BNC×5)	
電 源	DC48V、1.25A(最大60W)	
動作可能周囲環境	温度: -10.0~45.0℃、 湿度: 20.0~90.0%(結露なし)	温度: -10.0~40.0℃、 湿度: 20.0~90.0%(結露なし)
外形寸法	50(幅) × 25(高) × 76(奥)mm	50(幅) × 25(高) × 84(奥)mm
重量(プラケット含まず)	104g	110g

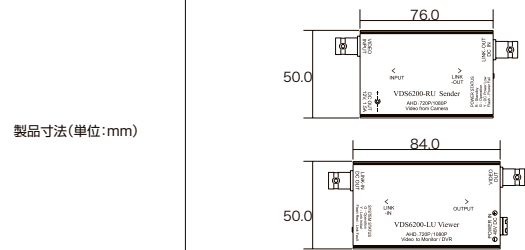

製品寸法(単位:mm)

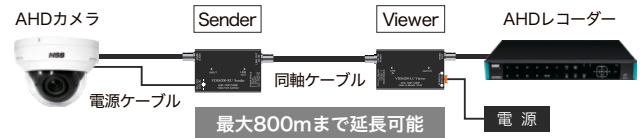

型 式	AHD01
解像度	1920×1080、1280×720
入力端子	BNC × 1
出力端子	HDMI × 1、BNC × 1
電源入力	DC12.0V / 2.0A
消費電力	5.0W
動作可能周囲環境	温度: 0 ~ 40.0℃、湿度: 30.0 ~ 85.0%(結露なし)
外形寸法	113.2(幅) × 27.0(高) × 66.0(奥)mm
重 量	150g

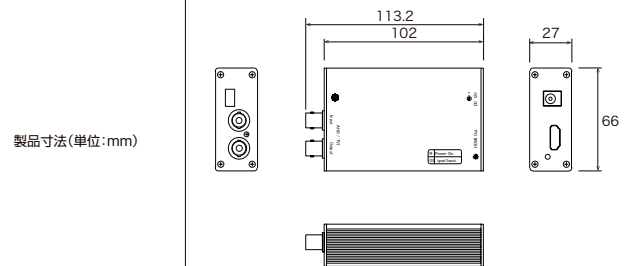

製品寸法(単位:mm)

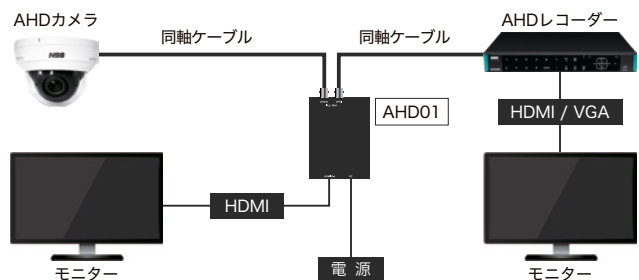

AHD ヴィジューション

IP ヴィジューション

ALCOHOLCHECKER ヴィジューション

THERMAL ヴィジューション

周辺機器

IPソリューション

SP SERIES

NSU SERIES

AI顔認証 SERIES

X SERIES

WiFi WIRELESS SERIES

SPシリーズ ネットワークカメラ 057 | SPシリーズ ネットワークビデオレコーダー 075

NSUシリーズ ネットワークカメラ 080 | NSUシリーズ ネットワークビデオレコーダー 092

AI顔認証シリーズ ネットワークカメラ 097 | AI顔認証シリーズ ネットワークビデオレコーダー 101

Xシリーズ ネットワークカメラ 106 | Xシリーズ ネットワークビデオレコーダー 116 | Xシリーズ周辺機器 132

ワイヤレスシリーズ 137 | ワイヤレスビデオブリッジ 141 | IPソリューション周辺機器 142

ネットワーク伝送による距離に依存しない遠隔監視、 多拠点監視が可能なソリューション

ネットワークカメラを使用してシステムを構築するIPソリューションは、
ネットワークの特性上、距離に依存しない遠隔での監視や、多拠点監視・大規模監視に適しています。
また、動画圧縮規格H.265や、4MP/4Kに対応した高解像度映像監視も可能で、
規模や環境に合わせて最適な映像監視システムを構築することが可能です。



最大「4MP(メガピクセル)」の高解像度撮影

「2MP(Full HD/約200万画素)」と「4MP(約400万画素)」の高解像度カメラをラインアップ。撮影の重要度に合わせて2MP/4MPのカメラを選択でき、鮮明な映像監視が可能になります。



4MPのカメラは2MPのカメラに比べ、約2倍の高解像度撮影が可能で、より広範囲でより鮮明な映像を映し出すことができます。



「実用性」を兼ね備え、より洗練された「スマートなデザイン」

スモークカバーによるLED視認性低減

LED部分をスモークカバーで覆うことで昼間の視認性を抑え、景観との調和を実現します。

ドーム/バレットタイプ



レンズ一体化による外観の最適化

レンズと本体の分離構造を見直し、洗練された一体型デザインへ。電動バリフォーカル機能により、現場での微調整や再設定もスムーズに。外観も性能もスマートに進化しました。

ボックスタイプ



「赤外線乱反射の低減」対策

LED配置の最適化による赤外線乱反射低減

従来設計を見直し、LEDを本体下部へ配置。内部反射や映り込みの発生を抑制し、夜間映像の視認性を向上させました。



特許取得の乱反射抑制構造搭載

ドーム型カメラは特許取得の乱反射防止構造を採用することで、赤外線の乱反射を効果的に抑制することができます。



※対象製品:ドーム型カメラ

「IP67」防水性能安定のため「防水信頼性を強化」

三点排水構造による浸水リスク低減設計

上下筐体を止める3箇所のボルト締結部に排水穴を設けることで、設置条件により起こり得る内部への浸水に対応。これまでのIP67等級の防水性能をより安定させました。

※対象製品:933シリーズ



▲状況により起こりうる内部への浸水対策

防水性能を高める密閉構造のフロントカバー

フロントカバーを密閉構造にすることで防水性能を向上。バリフォーカルの調整は下部のカバーから簡単にできます。現場での作業効率を高め、防水リスクを抑制。環境耐性と保守性の両立を可能にします。



▲本体下部からバリフォーカルの調整可能

電動バリフォーカルボックス型ネットワークカメラ

圧縮方式H.265に対応した2MP/4MPボックス型ネットワークカメラ。
設置場所に合わせて電動でレンズのズーム調整が可能。



※電源アダプターは別売りです。

【製品特長】

- 電動バリフォーカルレンズにより、画面を見ながら画角調整を行うことが可能です。
- レンズ一体型構造です。

NSP-900M-2M 希望小売価格 258,500円(税込)



NSP-900M-4M 希望小売価格 269,500円(税込)

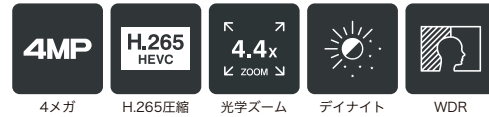

型 式	NSP-900M-2M	NSP-900M-4M
イメージセンサー	1 / 2.8 インチ Sony Starvis CMOS	1 / 2.7 インチ Omnicision Nyxel® CMOS
解像度	1920 × 1080	2592 × 1520
映像圧縮方式	H.265、H.264	
フレームレート	1920 × 1080 : 30 fps	2592 × 1520 : 30 fps
レンズ	f = 2.7 ~ 12 mm / F1.4	
撮影範囲	水平109.1° × 垂直58.0° ~ 水平34.7° × 垂直18.5°	水平104.0° × 垂直55.9° ~ 水平33.0° × 垂直17.8°
ズーム	光学ズーム : 4.4 倍	
S / N 比	58 dB	
赤外線LED	-	
被写体最低照度	カラー時 : 0.01 Lux、モノクロ時 : 0.001 Lux	カラー時 : 0.03 lux、モノクロ時 : 0.003 lux
シャッター速度	1 / 30 ~ 1 / 20,000	
ICR 機能	有	
デイナイト機能	有	
WDR	有 (D-WDR)	
フリッカレス機能	有	
ノイズリダクション機能	有 (3DNR)	
アナログ映像出力	-	
オーディオ	-	
最大リモートログイン数	12	
ネットワークプロトコル	TCP / IP、HTTP、DHCP、DNS、DDNS、RTP / RTSP、SMTP、NTP、UPnP、SNMP、HTTPS、FTP	
ONVIF	対応 (Profile S)	
アラーム	-	
防水機能	-	
耐衝撃機能	-	
電 源	PoE、DC12V	
消費電力	PoE : 3.6 W、DC12V : 2.8 W	PoE : 3.6 W、DC12V : 2.9 W
消費電流	PoE : 75 mA、DC12V : 230 mA	PoE : 75 mA、DC12V : 240 mA
動作可能周囲環境	温度 : -20.0 ~ 50.0℃、湿度 : 90.0%以下 (結露なし)	
外形寸法	68.0 (幅) × 61.6 (高) × 151.7 (奥) mm	
重 量	462 g	460 g

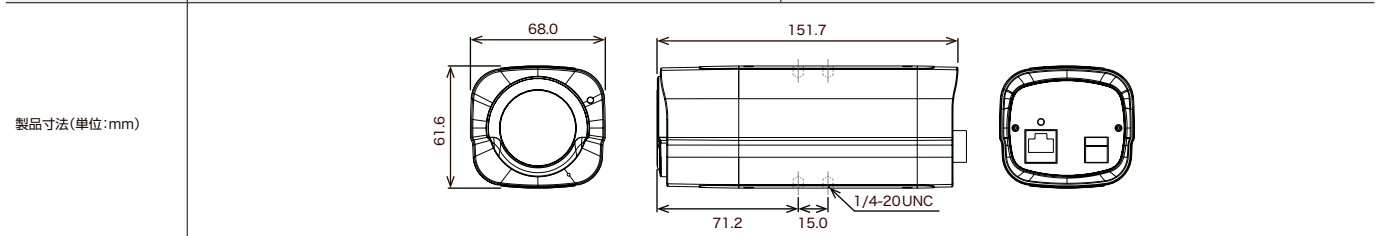

バリフォーカルドーム型ネットワークカメラ

圧縮方式H.265に対応した2MP/4MPドーム型ネットワークカメラ。
設置場所に合わせてレンズのズーム調整が可能。



スモークドームカバー
▶ P.183

※電源アダプターは別売りです。

【製品特長】

- 3箇所の可動軸によるレンズ調整機構で天井と壁どちらにでも設置可能です。

NSP-931-2M

希望小売価格 187,000円(税込)



2メガ

H.265圧縮

デイナイト

WDR

NSP-931-4M

希望小売価格 203,500円(税込)



4メガ

H.265圧縮

デイナイト

WDR

型 式	NSP-931-2M	NSP-931-4M
イメージセンサー	1 / 2.8 インチ Sony Starvis CMOS	1 / 2.7 インチ Omnivision Nyxel® CMOS
解像度	1920 × 1080	2592 × 1520
映像圧縮方式	H.265、H.264	
フレームレート	1920 × 1080 : 30 fps	2592 × 1520 : 30 fps
レンズ	f = 2.8 ~ 12 mm / F1.4	
撮影範囲	水平105.6° × 垂直56.1° ~ 水平33.7° × 垂直17.9°	水平96.7° × 垂直52.3° ~ 水平32.9° × 垂直17.8°
ズーム	-	
S / N 比	58 dB	
赤外線LED	-	
被写体最低照度	カラー時 : 0.01 Lux、モノクロ時 : 0.001 Lux	カラー時 : 0.03 lux、モノクロ時 : 0.003 lux
シャッター速度	1 / 30 ~ 1 / 20,000	
ICR 機能	有	
デイナイト機能	有	
WDR	有 (D-WDR)	
フリッカレス機能	有	
ノイズリダクション機能	有 (3DNR)	
アナログ映像出力	-	
オーディオ	-	
最大リモートログイン数	12	
ネットワークプロトコル	TCP / IP、HTTP、DHCP、DNS、DDNS、RTP / RTSP、SMTP、NTP、UPnP、SNMP、HTTPS、FTP	
ONVIF	対応 (Profile S)	
アラーム	-	
防水機能	-	
耐衝撃機能	-	
電 源	PoE、DC12V	
消費電力	PoE : 2.7 W、DC12V : 2.1 W	PoE : 2.9 W、DC12V : 2.3 W
消費電流	PoE : 55 mA、DC12V : 170 mA	PoE : 60 mA、DC12V : 190 mA
動作可能周囲環境	温度 : -20.0 ~ 50.0℃、湿度 : 90.0%以下 (結露なし)	
外形寸法	138.0(径) × 104.9(高)mm	
重 量	290 g	300 g

製品寸法(単位:mm)

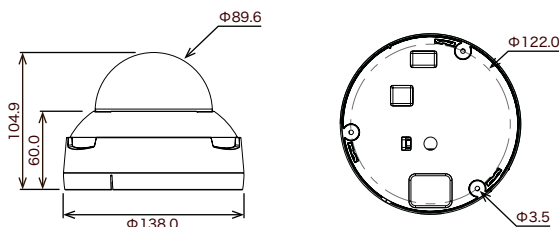

電動バリフォーカルドーム型ネットワークカメラ

圧縮方式H.265に対応した2MP/4MPドーム型ネットワークカメラ。
設置場所に合わせて電動でレンズのズーム調整が可能。



※電源アダプターは別売りです。

【製品特長】

- 電動バリフォーカルレンズにより、画面を見ながら画角調整を行うことが可能です。
- 3箇所の可動軸によるレンズ調整機構で天井と壁どちらにでも設置可能です。

NSP-931M-2M 希望小売価格 209,000円(税込)



NSP-931M-4M 希望小売価格 220,000円(税込)

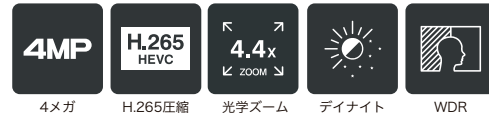

型 式	NSP-931M-2M	NSP-931M-4M
イメージセンサー	1 / 2.8 インチ Sony Starvis CMOS	1 / 2.7 インチ Omnicision Nyxel® CMOS
解像度	1920 × 1080	2592 × 1520
映像圧縮方式	H.265、H.264	
フレームレート	1920 × 1080 : 30 fps	2592 × 1520 : 30 fps
レンズ	f = 2.7 ~ 12 mm / F1.4	
撮影範囲	水平109.1° × 垂直58.0° ~ 水平34.7° × 垂直18.5°	水平104.0° × 垂直55.9° ~ 水平33.0° × 垂直17.8°
ズーム	光学ズーム : 4.4 倍	
S / N 比	58 dB	
赤外線LED	-	
被写体最低照度	カラー時 : 0.01 Lux、モノクロ時 : 0.001 Lux	カラー時 : 0.03 lux、モノクロ時 : 0.003 lux
シャッター速度	1 / 30 ~ 1 / 20,000	
ICR 機能	有	
デイナイト機能	有	
WDR	有 (D-WDR)	
フリッカレス機能	有	
ノイズリダクション機能	有 (3DNR)	
アナログ映像出力	-	
オーディオ	-	
最大リモートログイン数	12	
ネットワークプロトコル	TCP / IP、HTTP、DHCP、DNS、DDNS、RTP / RTSP、SMTP、NTP、UPnP、SNMP、HTTPS、FTP	
ONVIF	対応 (Profile S)	
アラーム	-	
防水機能	-	
耐衝撃機能	-	
電 源	PoE、DC12V	
消費電力	PoE : 3.6 W、DC12V : 2.8 W	PoE : 3.6 W、DC12V : 2.9 W
消費電流	PoE : 75 mA、DC12V : 230 mA	PoE : 75 mA、DC12V : 240 mA
動作可能周囲環境	温度 : -20.0 ~ 50.0℃、湿度 : 90.0%以下 (結露なし)	
外形寸法	138.0 (径) × 104.9 (高) mm	
重 量	300 g	298 g

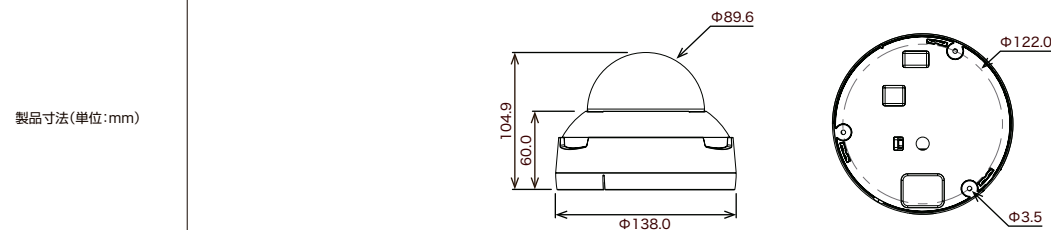

暗視バリフォーカルドーム型ネットワークカメラ

圧縮方式H.265に対応した暗視撮影が可能な2MP/4MPドーム型ネットワークカメラ。
設置場所に合わせてレンズのズーム調整が可能。



スモークドームカバー
▶ P.183

※アダプターは別売りです。

【製品特長】

- 3箇所の可動軸によるレンズ調整機構で天井と壁どちらにでも設置可能です。

NSP-932-2M

希望小売価格 220,000円(税込)



NSP-932-4M

希望小売価格 236,500円(税込)



型 式	NSP-932-2M	NSP-932-4M
イメージセンサー	1 / 2.8 インチ Sony Starvis CMOS	1 / 2.7 インチ Omnivision Nyxel® CMOS
解像度	1920 × 1080	2592 × 1520
映像圧縮方式	H.265、H.264	
フレームレート	1920 × 1080 : 30 fps	2592 × 1520 : 30 fps
レンズ	f = 2.8 ~ 12 mm / F1.4	
撮影範囲	水平105.6° × 垂直56.1° ~ 水平33.7° × 垂直17.9°	水平96.7° × 垂直52.3° ~ 水平32.9° × 垂直17.8°
ズーム	-	
S / N 比	58 dB	
赤外線LED	有 (赤外線照射距離: 最大 20 m)	
被写体最低照度	カラー時: 0.01 Lux、IR点灯時: 0 Lux	カラー時: 0.03 lux、IR点灯時: 0 lux
シャッター速度	1 / 30 ~ 1 / 20,000	
ICR 機能	有	
デイナイト機能	有	
WDR	有 (D-WDR)	
フリッカレス機能	有	
ノイズリダクション機能	有 (3DNR)	
アナログ映像出力	-	
オーディオ	-	
最大リモートログイン数	12	
ネットワークプロトコル	TCP / IP、HTTP、DHCP、DNS、DDNS、RTP / RTSP、SMTP、NTP、UPnP、SNMP、HTTPS、FTP	
ONVIF	対応 (Profile S)	
アラーム	-	
防水機能	-	
耐衝撃機能	-	
電 源	PoE、DC12V	
消費電力	PoE: 4.8 W、DC12V: 3.6 W	PoE: 5.3 W、DC12V: 3.9 W
消費電流	PoE: 100 mA、DC12V: 300 mA	PoE: 110 mA、DC12V: 320 mA
動作可能周囲環境	温度: -20.0 ~ 50.0℃、湿度: 90.0%以下 (結露なし)	
外形寸法	138.0 (径) × 104.9 (高) mm	
重 量	318 g	320 g

製品寸法(単位:mm)

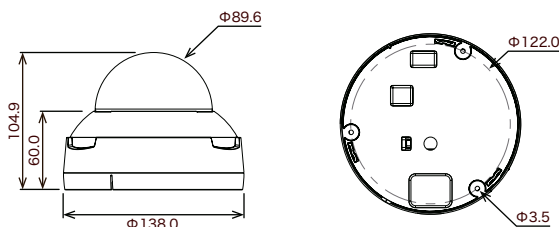

暗視バリフォーカルドーム型ネットワークカメラ

圧縮方式H.265に対応した暗視撮影が可能な2MP/4MPドーム型ネットワークカメラ。
内蔵マイクで集音可能。



※アダプターは別売ります。

【製品特長】

- 集音マイクを搭載しています。
- 3箇所可動軸によるレンズ調整機構で天井と壁どちらにでも設置可能です。

NSP-932A-2M

希望小売価格 236,500円(税込)



NSP-932A-4M

希望小売価格 247,500円(税込)



型 式	NSP-932A-2M	NSP-932A-4M
イメージセンサー	1 / 2.8 インチ Sony Starvis CMOS	1 / 2.7 インチ Omnicision Nyxel® CMOS
解像度	1920 × 1080	2592 × 1520
映像圧縮方式	H.265、H.264	
フレームレート	1920 × 1080 : 30 fps	2592 × 1520 : 30 fps
レンズ	f = 2.8 ~ 12 mm / F1.4	
撮影範囲	水平105.6° × 垂直56.1° ~ 水平33.7° × 垂直17.9°	水平96.7° × 垂直52.3° ~ 水平32.9° × 垂直17.8°
ズーム	-	
S/N 比	58 dB	
赤外線LED	有 (赤外線照射距離: 最大 20 m)	
被写体最低照度	カラー時: 0.01 Lux、IR点灯時: 0 Lux	カラー時: 0.03 lux、IR点灯時: 0 lux
シャッター速度	1 / 30 ~ 1 / 20,000	
ICR 機能	有	
デイナイト機能	有	
WDR	有 (D-WDR)	
フリッカーレス機能	有	
ノイズリダクション機能	有 (3DNR)	
アナログ映像出力	-	
オーディオ	入力 × 2 (内蔵マイク、RCA)、出力 × 1 (RCA) / 音声圧縮方式: G.711A、G.711U	
最大リモートログイン数	12	
ネットワークプロトコル	TCP / IP、HTTP、DHCP、DNS、DDNS、RTP / RTSP、SMTP、NTP、UPnP、SNMP、HTTPS、FTP	
ONVIF	対応 (Profile S)	
アラーム	-	
防水機能	-	
耐衝撃機能	-	
電 源	PoE、DC12V	
消費電力	PoE: 4.8 W、DC12V: 3.6 W	PoE: 5.3 W、DC12V: 3.9 W
消費電流	PoE: 100 mA、DC12V: 300 mA	PoE: 110 mA、DC12V: 320 mA
動作可能周囲環境	温度: -20.0 ~ 50.0℃、湿度: 90.0%以下 (結露なし)	
外形寸法	138.0 (径) × 104.9 (高) mm	
重 量	336 g	350 g

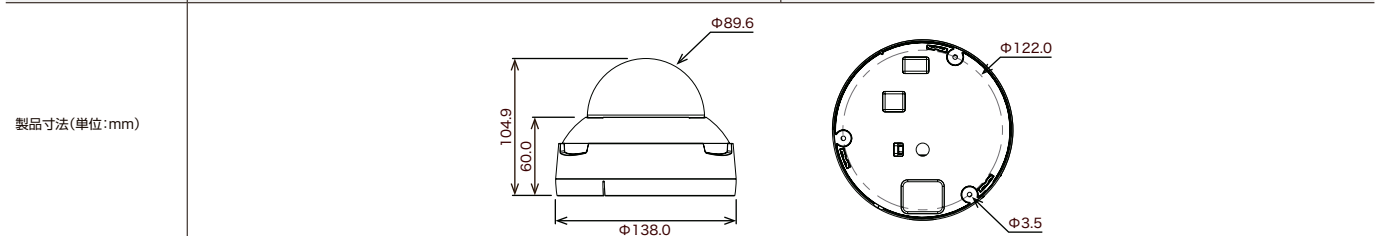

暗視電動バリフォーカルドーム型ネットワークカメラ

圧縮方式H.265に対応した暗視撮影が可能な2MP/4MPドーム型ネットワークカメラ。
設置場所に合わせて電動でレンズのズーム調整が可能。



※アダプターは別売りです。

【製品特長】

- 電動バリフォーカルレンズにより、画面を見ながら画角調整を行うことが可能です。
- 3箇所の可動軸によるレンズ調整機構で天井と壁どちらにでも設置可能です。

NSP-932M-2M 希望小売価格 **242,000**円(税込)



NSP-932M-4M 希望小売価格 **253,000**円(税込)



型 式	NSP-932M-2M	NSP-932M-4M
イメージセンサー	1 / 2.8 インチ Sony Starvis CMOS	1 / 2.7 インチ Omnivision Nyxel® CMOS
解像度	1920 × 1080	2592 × 1520
映像圧縮方式	H.265、H.264	
フレームレート	1920 × 1080 : 30 fps	2592 × 1520 : 30 fps
レンズ	f = 2.7 ~ 12 mm / F1.4	
撮影範囲	水平109.1° × 垂直58.0° ~ 水平34.7° × 垂直18.5°	水平104.0° × 垂直55.9° ~ 水平33.0° × 垂直17.8°
ズーム	光学ズーム : 4.4 倍	
S / N 比	58 dB	
赤外線LED	有 (赤外線照射距離 : 最大 20 m)	
被写体最低照度	カラー時 : 0.01 Lux、IR点灯時 : 0 Lux	カラー時 : 0.03 lux、IR点灯時 : 0 lux
シャッター速度	1 / 30 ~ 1 / 20,000	
ICR 機能	有	
デイナイト機能	有	
WDR	有 (D-WDR)	
フリッカレス機能	有	
ノイズリダクション機能	有 (3DNR)	
アナログ映像出力	-	
オーディオ	-	
最大リモートログイン数	12	
ネットワークプロトコル	TCP / IP、HTTP、DHCP、DNS、DDNS、RTP / RTSP、SMTP、NTP、UPnP、SNMP、HTTPS、FTP	
ONVIF	対応 (Profile S)	
アラーム	-	
防水機能	-	
耐衝撃機能	-	
電 源	PoE、DC12V	
消費電力	PoE : 5.7 W、DC12V : 4.3 W	PoE : 5.8 W、DC12V : 4.5 W
消費電流	PoE : 120 mA、DC12V : 360 mA	PoE : 120 mA、DC12V : 370 mA
動作可能周囲環境	温度 : -20.0 ~ 50.0℃、湿度 : 90.0%以下 (結露なし)	
外形寸法	138.0 (径) × 104.9 (高) mm	
重 量	328 g	326 g

製品寸法(単位:mm)

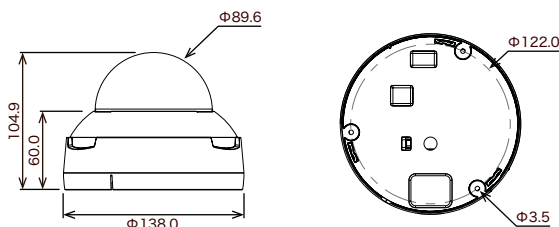

暗視電動バリフォーカルドーム型ネットワークカメラ

圧縮方式H.265に対応した暗視撮影が可能な2MP/4MPドーム型ネットワークカメラ。
設置場所に合わせて電動でレンズのズーム調整が可能。内蔵マイクで集音可能。



※アダプターは別売ります。

【製品特長】

- 電動バリフォーカルレンズにより、画面を見ながら画角調整を行うことが可能です。
- 集音マイクを搭載しています。
- 3箇所の可動軸によるレンズ調整機構で天井と壁どちらにでも設置可能です。

NSP-932MA-2M

希望小売価格 **253,000円**(税込)



NSP-932MA-4M

希望小売価格 **264,000円**(税込)



型 式	NSP-932MA-2M	NSP-932MA-4M
イメージセンサー	1 / 2.8 インチ Sony Starvis CMOS	1 / 2.7 インチ Omnicision Nyxel® CMOS
解像度	1920 × 1080	2592 × 1520
映像圧縮方式	H.265、H.264	
フレームレート	1920 × 1080 : 30 fps	2592 × 1520 : 30 fps
レンズ	f = 2.7 ~ 12 mm / F1.4	
撮影範囲	水平109.1° × 垂直58.0° ~ 水平34.7° × 垂直18.5°	水平104.0° × 垂直55.9° ~ 水平33.0° × 垂直17.8°
ズーム	光学ズーム : 4.4 倍	
S / N 比	58 dB	
赤外線LED	有 (赤外線照射距離 : 最大 20 m)	
被写体最低照度	カラー時 : 0.01 Lux、IR点灯時 : 0 Lux	カラー時 : 0.03 lux、IR点灯時 : 0 lux
シャッター速度	1 / 30 ~ 1 / 20,000	
ICR 機能	有	
デイナイト機能	有	
WDR	有 (D-WDR)	
フリッカレス機能	有	
ノイズリダクション機能	有 (3DNR)	
アナログ映像出力	-	
オーディオ	入力 ×2 (内蔵マイク、RCA)、出力 ×1 (RCA) / 音声圧縮方式 G.711A、G.711U	
最大リモートログイン数	12	
ネットワークプロトコル	TCP / IP、HTTP、DHCP、DNS、DDNS、RTP / RTSP、SMTP、NTP、UPnP、SNMP、HTTPS、FTP	
ONVIF	対応 (Profile S)	
アラーム	-	
防水機能	-	
耐衝撃機能	-	
電 源	PoE、DC12V	
消費電力	PoE : 5.7 W、DC12V : 4.3 W	PoE : 5.8 W、DC12V : 4.5 W
消費電流	PoE : 120 mA、DC12V : 360 mA	PoE : 120 mA、DC12V : 370 mA
動作可能周囲環境	温度 : -20.0 ~ 50.0℃、湿度 : 90.0%以下 (結露なし)	
外形寸法	138.0 (径) × 104.9 (高) mm	
重 量	344 g	342 g

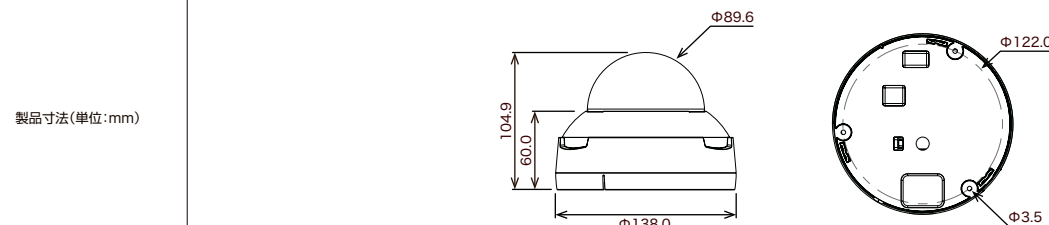

防水暗視バリフォーカルドーム型ネットワークカメラ

圧縮方式H.265に対応した暗視撮影が可能な2MP/4MP防水ドーム型ネットワークカメラ。
設置場所に合わせてレンズのズーム調整が可能。



スモークドームカバー
▶ P.183

※アダプターは別売りです。

【製品特長】

- 3箇所の可動軸によるレンズ調整機構で天井と壁どちらにでも設置可能です。
- IP67規格準拠で防水/防塵性に優れています。

NSP-933-2M

希望小売価格 236,500円(税込)



NSP-933-4M

希望小売価格 247,500円(税込)



型 式	NSP-933-2M	NSP-933-4M
イメージセンサー	1 / 2.8 インチ Sony Starvis CMOS	1 / 2.7 インチ Omnivision Nyxel® CMOS
解像度	1920 × 1080	2592 × 1520
映像圧縮方式	H.265、H.264	
フレームレート	1920 × 1080 : 30 fps	2592 × 1520 : 30 fps
レンズ	f = 2.8 ~ 12 mm / F1.4	
撮影範囲	水平105.6° × 垂直56.1° ~ 水平33.7° × 垂直17.9°	水平96.7° × 垂直52.3° ~ 水平32.9° × 垂直17.8°
ズーム	-	
S / N 比	58 dB	
赤外線LED	有 (赤外線照射距離: 最大 20 m)	
被写体最低照度	カラー時: 0.01 Lux、IR点灯時: 0 Lux	カラー時: 0.03 lux、IR点灯時: 0 lux
シャッター速度	1 / 30 ~ 1 / 20,000	
ICR 機能	有	
デイナイト機能	有	
WDR	有 (D-WDR)	
フリッカレス機能	有	
ノイズリダクション機能	有 (3DNR)	
アナログ映像出力	-	
オーディオ	-	
最大リモートログイン数	12	
ネットワークプロトコル	TCP / IP、HTTP、DHCP、DNS、DDNS、RTP / RTSP、SMTP、NTP、UPnP、SNMP、HTTPS、FTP	
ONVIF	対応 (Profile S)	
アラーム	-	
防水機能	IP67	
耐衝撃機能	-	
電 源	PoE、DC12V	
消費電力	PoE: 4.8 W、DC12V: 3.6 W	PoE: 5.3 W、DC12V: 3.9 W
消費電流	PoE: 100 mA、DC12V: 300 mA	PoE: 110 mA、DC12V: 320 mA
動作可能周囲環境	温度: -20.0 ~ 50.0℃、湿度: 90.0%以下 (結露なし)	
外形寸法	136.0 (径) × 114.9 (高) mm	
重 量	703 g	660 g

製品寸法(単位:mm)

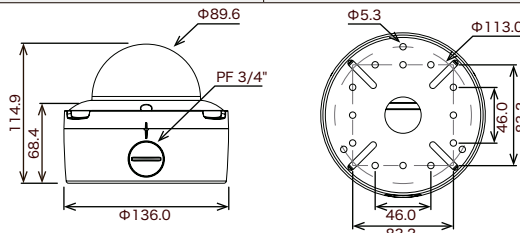

防水暗視電動バリフォーカルドーム型ネットワークカメラ

圧縮方式H.265に対応した暗視撮影が可能な4MP防水ドーム型ネットワークカメラ。
設置場所に合わせて電動でレンズのズーム調整が可能。



※アダプターは別売りです。

【製品特長】

- 電動バリフォーカルレンズにより、画面を見ながら画角調整を行うことが可能です。
- 3箇所の可動軸によるレンズ調整機構で天井と壁どちらにでも設置可能です。
- IP67規格準拠で防水/防塵性に優れています。

NSP-933M-2M

希望小売価格 253,000円(税込)



NSP-933M-4M

希望小売価格 264,000円(税込)



型 式	NSP-933M-2M	NSP-933M-4M
イメージセンサー	1 / 2.8 インチ Sony Starvis CMOS	1 / 2.7 インチ Omnisvision Nyxel® CMOS
解像度	1920 × 1080	2592 × 1520
映像圧縮方式	H.265、H.264	
フレームレート	1920 × 1080 : 30 fps	2592 × 1520 : 30 fps
レンズ	f = 2.7 ~ 12 mm / F1.4	
撮影範囲	水平109.1° × 垂直58.0° ~ 水平34.7° × 垂直18.5°	水平104.0° × 垂直55.9° ~ 水平33.0° × 垂直17.8°
ズーム	光学ズーム : 4.4 倍	
S / N 比	58 dB	
赤外線LED	有 (赤外線照射距離 : 最大 20 m)	
被写体最低照度	カラー時 : 0.01 Lux、IR点灯時 : 0 Lux	カラー時 : 0.03 lux、IR点灯時 : 0 lux
シャッター速度	1 / 30 ~ 1 / 20,000	
ICR 機能	有	
デイナイト機能	有	
WDR	有 (D-WDR)	
フリッカレス機能	有	
ノイズリダクション機能	有 (3DNR)	
アナログ映像出力	-	
オーディオ	-	
最大リモートログイン数	12	
ネットワークプロトコル	TCP / IP、HTTP、DHCP、DNS、DDNS、RTP / RTSP、SMTP、NTP、UPnP、SNMP、HTTPS、FTP	
ONVIF	対応 (Profile S)	
アラーム	-	
防水機能	IP67	
耐衝撃機能	-	
電 源	PoE、DC12V	
消費電力	PoE : 5.7 W、DC12V : 4.3 W	PoE : 5.8 W、DC12V : 4.5 W
消費電流	PoE : 120 mA、DC12V : 360 mA	PoE : 120 mA、DC12V : 370 mA
動作可能周囲環境	温度 : -20.0 ~ 50.0℃、湿度 : 95.0%以下 (結露なし)	
外形寸法	136.0 (径) × 114.9 (高) mm	
重 量	701 g	699 g

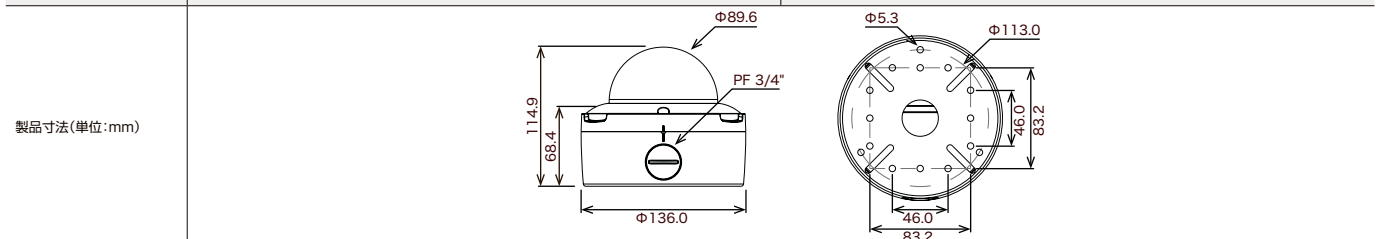

防水暗視バリフォーカルネットワークカメラ

圧縮方式H.265に対応した暗視撮影が可能な2MP/4MP防水ネットワークカメラ。設置場所に合わせてレンズのズーム調整が可能。中距離監視向き。



※アダプターは別売りです。

【製品特長】

- 壁面/天井吊り下げ両方の取り付けに対応しています。
- IP67規格準拠で防水/防塵性に優れています。

NSP-942-2M

希望小売価格 225,500円(税込)



NSP-942-4M

希望小売価格 242,000円(税込)



型 式	NSP-942-2M	NSP-942-4M
イメージセンサー	1 / 2.8 インチ Sony Starvis CMOS	1 / 2.7 インチ Omnivision Nyxel® CMOS
解像度	1920 × 1080	2592 × 1520
映像圧縮方式	H.265, H.264	
フレームレート	1920 × 1080 : 30 fps	2592 × 1520 : 30 fps
レンズ	f = 2.8 ~ 12 mm / F1.4	
撮影範囲	水平105.6° × 垂直56.1° ~ 水平33.7° × 垂直17.9°	水平96.7° × 垂直52.3° ~ 水平32.9° × 垂直17.8°
ズーム	-	
S / N 比	58 dB	
赤外線LED	有 (赤外線照射距離 : 最大 40 m)	
被写体最低照度	カラー時 : 0.01 Lux, IR点灯時 : 0 Lux	カラー時 : 0.03 lux, IR点灯時 : 0 lux
シャッター速度	1 / 30 ~ 1 / 20,000	
ICR 機能	有	
デイナイト機能	有	
WDR	有 (D-WDR)	
フリッカーレス機能	有	
ノイズリダクション機能	有 (3DNR)	
アナログ映像出力	-	
オーディオ	-	
最大リモートログイン数	12	
ネットワークプロトコル	TCP / IP, HTTP, DHCP, DNS, DDNS, RTP / RTSP, SMTP, NTP, UPnP, SNMP, HTTPS, FTP	
ONVIF	対応 (Profile S)	
アラーム	-	
防水機能	IP67	
耐衝撃機能	-	
電 源	PoE, DC12V	
消費電力	PoE : 7.2 W, DC12V : 5.2 W	PoE : 7.2 W, DC12V : 5.4 W
消費電流	PoE : 150 mA, DC12V : 430 mA	PoE : 150 mA, DC12V : 450 mA
動作可能周囲環境	温度 : -20.0 ~ 50.0℃、湿度 : 95.0%以下 (結露なし)	
外形寸法	89.0 (幅) × 86.2 (高) × 256.8 (奥) mm	
重 量	726 g	680 g

製品寸法(単位:mm)

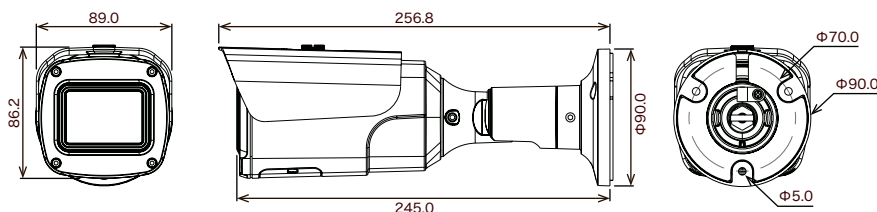

防水暗視バリフォーカルネットワークカメラ

圧縮方式H.265に対応した暗視撮影が可能な2MP/4MP防水ネットワークカメラ。
設置場所に合わせてレンズのズーム調整が可能。中距離監視向き。



※アダプターは別売りです。

【製品特長】

- 壁面/天井吊り下げ両方の取り付けに対応しています。
- IP67規格準拠で防水/防塵性に優れています。

NSP-942-2M-BK

希望小売価格 **225,500円**(税込)



NSP-942-4M-BK

希望小売価格 **242,000円**(税込)



型 式	NSP-942-2M-BK	NSP-942-4M-BK
イメージセンサー	1 / 2.8 インチ Sony Starvis CMOS	1 / 2.7 インチ Omnicision Nyxel® CMOS
解像度	1920 × 1080	2592 × 1520
映像圧縮方式	H.265、H.264	
フレームレート	1920 × 1080 : 30 fps	2592 × 1520 : 30 fps
レンズ	f = 2.8 ~ 12 mm / F1.4	
撮影範囲	水平105.6° × 垂直56.1° ~ 水平33.7° × 垂直17.9°	水平96.7° × 垂直52.3° ~ 水平32.9° × 垂直17.8°
ズーム	-	
S/N 比	58 dB	
赤外線LED	有 (赤外線照射距離: 最大 40 m)	
被写体最低照度	カラー時: 0.01 Lux、IR点灯時: 0 Lux	カラー時: 0.03 lux、IR点灯時: 0 lux
シャッター速度	1 / 30 ~ 1 / 20,000	
ICR 機能	有	
デイナイト機能	有	
WDR	有 (D-WDR)	
フリッカレス機能	有	
ノイズリダクション機能	有 (3DNR)	
アナログ映像出力	-	
オーディオ	-	
最大リモートログイン数	12	
ネットワークプロトコル	TCP / IP、HTTP、DHCP、DNS、DDNS、RTP / RTSP、SMTP、NTP、UPnP、SNMP、HTTPS、FTP	
ONVIF	対応 (Profile S)	
アラーム	-	
防水機能	IP67	
耐衝撃機能	-	
電 源	PoE、DC12V	
消費電力	PoE: 7.2 W、DC12V: 5.2 W	PoE: 7.2 W、DC12V: 5.4 W
消費電流	PoE: 150 mA、DC12V: 430 mA	PoE: 150 mA、DC12V: 450 mA
動作可能周囲環境	温度: -20.0 ~ 50.0℃、湿度: 95.0%以下 (結露なし)	
外形寸法	89.0 (幅) × 86.2 (高) × 256.8 (奥) mm	
重 量	726 g	680 g

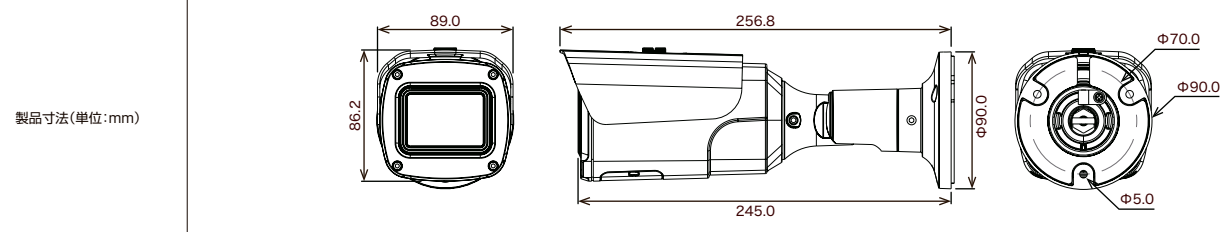

防水暗視電動バリフォーカルネットワークカメラ

圧縮方式H.265に対応した暗視撮影が可能な2MP/4MP防水ネットワークカメラ。設置場所に合わせて電動でレンズのズーム調整が可能。中距離監視向き。



※アダプターは別売りです。

【製品特長】

- 電動バリフォーカルレンズにより、画面を見ながら画角調整を行うことが可能です。
- 壁面/天井吊り下げ両方の取り付けに対応しています。
- IP67規格準拠で防水/防塵性に優れています。

NSP-942M-2M 希望小売価格 247,500円(税込)



NSP-942M-4M 希望小売価格 258,500円(税込)



型 式	NSP-942M-2M	NSP-942M-4M
イメージセンサー	1 / 2.8 インチ Sony Starvis CMOS	1 / 2.7 インチ Omnivision Nyxel® CMOS
解像度	1920 × 1080	2592 × 1520
映像圧縮方式	H.265, H.264	
フレームレート	1920 × 1080 : 30 fps	2592 × 1520 : 30 fps
レンズ	f = 2.7 ~ 12 mm / F1.4	
撮影範囲	水平109.1° × 垂直58.0° ~ 水平34.7° × 垂直18.5°	水平104.0° × 垂直55.9° ~ 水平33.0° × 垂直17.8°
ズーム	光学ズーム : 4.4 倍	
S / N 比	58 dB	
赤外線LED	有 (赤外線照射距離 : 最大 40 m)	
被写体最低照度	カラー時 : 0.01 Lux, IR点灯時 : 0 Lux	カラー時 : 0.03 lux, IR点灯時 : 0 lux
シャッター速度	1 / 30 ~ 1 / 20,000	
ICR 機能	有	
デイナイト機能	有	
WDR	有 (D-WDR)	
フリッカーレス機能	有	
ノイズリダクション機能	有 (3DNR)	
アナログ映像出力	-	
オーディオ	-	
最大リモートログイン数	12	
ネットワークプロトコル	TCP / IP, HTTP, DHCP, DNS, DDNS, RTP / RTSP, SMTP, NTP, UPnP, SNMP, HTTPS, FTP	
ONVIF	対応 (Profile S)	
アラーム	-	
防水機能	IP67	
耐衝撃機能	-	
電 源	PoE, DC12V	
消費電力	PoE : 7.7 W, DC12V : 6.0 W	PoE : 9.2 W, DC12V : 7.0 W
消費電流	PoE : 160 mA, DC12V : 500 mA	PoE : 190 mA, DC12V : 580 mA
動作可能周囲環境	温度 : -20.0 ~ 50.0℃、湿度 : 95.0%以下 (結露なし)	
外形寸法	89.0 (幅) × 86.2 (高) × 256.8 (奥) mm	
重 量	720 g	718 g

製品寸法(単位:mm)

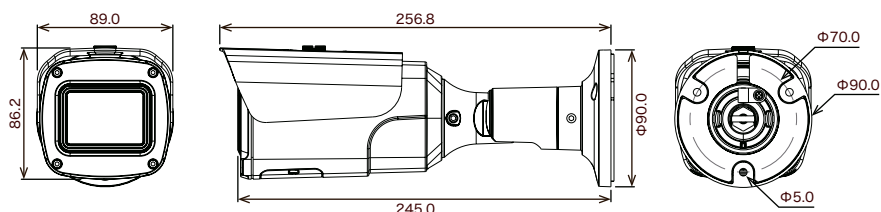

防水暗視電動バリフォーカルネットワークカメラ

圧縮方式H.265に対応した暗視撮影が可能な2MP/4MP防水ネットワークカメラ。
設置場所に合わせて電動でレンズのズーム調整が可能。中距離監視向き。



※アダプターは別売りです。

【製品特長】

- 電動バリフォーカルレンズにより、画面を見ながら画角調整を行うことが可能です。
- 壁面/天井吊り下げ両方の取り付けに対応しています。
- IP67規格準拠で防水/防塵性に優れています。

NSP-942M-2M-BK

希望小売価格 247,500円(税込)



NSP-942M-4M-BK

希望小売価格 258,500円(税込)



型 式	NSP-942M-2M-BK	NSP-942M-4M-BK
イメージセンサー	1 / 2.8 インチ Sony Starvis CMOS	1 / 2.7 インチ Omnicision Nyxel® CMOS
解像度	1920 × 1080	2592 × 1520
映像圧縮方式	H.265, H.264	
フレームレート	1920 × 1080 : 30 fps	2592 × 1520 : 30 fps
レンズ	f = 2.7 ~ 12 mm / F1.4	
撮影範囲	水平109.1° × 垂直58.0° ~ 水平34.7° × 垂直18.5°	水平104.0° × 垂直55.9° ~ 水平33.0° × 垂直17.8°
ズーム	光学ズーム : 4.4 倍	
S/N 比	58 dB	
赤外線LED	有 (赤外線照射距離 : 最大 40 m)	
被写体最低照度	カラー時 : 0.01 Lux, IR点灯時 : 0 Lux	カラー時 : 0.03 lux, IR点灯時 : 0 lux
シャッター速度	1 / 30 ~ 1 / 20,000	
ICR 機能	有	
デイナイト機能	有	
WDR	有 (D-WDR)	
フリッカレス機能	有	
ノイズリダクション機能	有 (3DNR)	
アナログ映像出力	-	
オーディオ	-	
最大リモートログイン数	12	
ネットワークプロトコル	TCP / IP, HTTP, DHCP, DNS, DDNS, RTP / RTSP, SMTP, NTP, UPnP, SNMP, HTTPS, FTP	
ONVIF	対応 (Profile S)	
アラーム	-	
防水機能	IP67	
耐衝撃機能	-	
電 源	PoE, DC12V	
消費電力	PoE : 7.7 W, DC12V : 6.0 W	PoE : 9.2 W, DC12V : 7.0 W
消費電流	PoE : 160 mA, DC12V : 500 mA	PoE : 190 mA, DC12V : 580 mA
動作可能周囲環境	温度 : -20.0 ~ 50.0℃、湿度 : 95.0%以下 (結露なし)	
外形寸法	89.0 (幅) × 86.2 (高) × 256.8 (奥) mm	
重 量	720 g	718 g

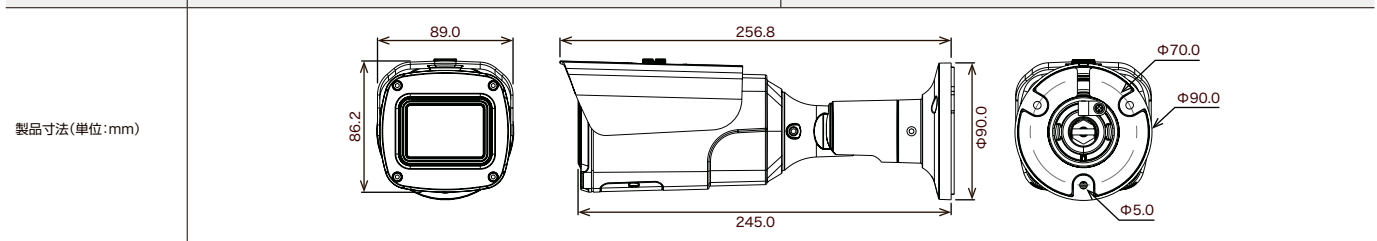

2MP 光学10倍ズームスピードドーム ネットワークカメラ(屋内用)

圧縮方式H.265に対応した2MP光学10倍PTZネットワークカメラ。



※アダプター付属。

NSC-SP110-IU

希望小売価格 1,012,000円(税込)



【製品特長】

- WDR機能搭載で、逆光等の明暗差が大きな場所でも鮮明な映像を映し出します。
- 光学ズーム10倍レンズを搭載しています。
- パン(水平)の動作は360°エンドレス回転でスムーズなコントロール可能です。

関連製品 ブラケット (SP110C, SP110W) ▶ P.71

2MP 光学10倍ズームスピードドーム ネットワークカメラ(屋内用天井埋め込み型)

圧縮方式H.265に対応した2MP光学10倍PTZネットワークカメラ。



※アダプター付属。

NSC-SP110-IUIC

希望小売価格 1,012,000円(税込)



【製品特長】

- WDR機能搭載で、逆光等の明暗差が大きな場所でも鮮明な映像を映し出します。
- 光学ズーム10倍レンズを搭載しています。
- パン(水平)の動作は360°エンドレス回転でスムーズなコントロール可能です。

型 式	NSC-SP110-IU
イメージセンサー	1 / 3 インチ Panasonic CMOS Sensor
解像度	1956 × 1092
映像圧縮方式	H.265, H.264, MJPE g
フレームレート	1920 × 1080 : 30fps
レンズ	f = 5.1 ~ 51mm / F1.6 ~ F1.8
撮影範囲	水平 54.0° × 垂直 31.0° ~ 水平 4.9° × 垂直 4.0°
ズーム	光学ズーム : 10倍 / デジタルズーム : 32倍 (トータルズーム320倍)
S / N 比	50 dB (A gC オフ時)
被写体最低照度	カラー時 : 0.5Lux, モノクロ時 : 0.1Lux (DSS時 : 0.025Lux)
シャッター速度	1 / 30 (25) ~ 1 / 60,000
パン/チルト動作角度	360° (エンドレス) / 90°
プリセット	255ヶ所
ICR 機能	有
デイナイト機能	有
WDR	有
フリッカーレス機能	有
ノイズリダクション機能	有
オーディオ	マイク入力、オーディオ出力 音声圧縮方式 : g.711 u-law
最大リモートログイン数	10
ネットワークプロトコル	TCP/IP, UDP/IP, RTP(UDP), RTP(TCP), RTCP, RTSP, NTP, HTTP, HTTPS, SSL, DHCP, PPPoE, FTP, SMTP, ICMP, IGMP, SNMPv1/v2c/v3(MIB-2), ARP, DNS, DDNS
ONVIF	対応
推奨ブラウザ	Internet Explorer
オンボードストレージ	Micro SD カードスロット (SD / SDHC 32 GB以下)
アラーム	入力 × 1 / 出力 × 1 (ネットワーク使用時)
電 源	PoE (IEEE802.3at), DC12V
消費電力	最大18W (DC)
消費電流	1.5A
動作可能周囲環境	温度 : -40.0 ~ 60.0°C, 湿度 : 0 ~ 90.0% (結露なし)
外形寸法	180.3 (径) × 184.9 (高)mm
重 量	1100 g
製品寸法(単位:mm)	

型 式	NSC-SP110-IUIC
イメージセンサー	1 / 3 インチ Panasonic CMOS Sensor
解像度	1956 × 1092
映像圧縮方式	H.265, H.264, MJPE g
フレームレート	1920 × 1080 : 30fps
レンズ	f = 5.1 ~ 51mm / F1.6 ~ F1.8
撮影範囲	水平 54.0° × 垂直 31.0° ~ 水平 4.9° × 垂直 4.0°
ズーム	光学ズーム : 10倍 / デジタルズーム : 32倍 (トータルズーム320倍)
S / N 比	50 dB (A gC オフ時)
被写体最低照度	カラー時 : 0.5Lux, モノクロ時 : 0.1Lux (DSS時 : 0.025Lux)
シャッター速度	1 / 30 (25) ~ 1 / 60,000
パン/チルト動作角度	360° (エンドレス) / 90°
プリセット	255ヶ所
ICR 機能	有
デイナイト機能	有
WDR	有
フリッカーレス機能	有
ノイズリダクション機能	有
オーディオ	マイク入力、オーディオ出力 音声圧縮方式 : g.711 u-law
最大リモートログイン数	10
ネットワークプロトコル	TCP/IP, UDP/IP, RTP(UDP), RTP(TCP), RTCP, RTSP, NTP, HTTP, HTTPS, SSL, DHCP, PPPoE, FTP, SMTP, ICMP, IGMP, SNMPv1/v2c/v3(MIB-2), ARP, DNS, DDNS
ONVIF	対応
推奨ブラウザ	Internet Explorer
オンボードストレージ	Micro SD カードスロット (SD / SDHC 32 GB以下)
アラーム	入力 × 1 / 出力 × 1 (ネットワーク使用時)
電 源	PoE (IEEE802.3at), DC12V
消費電力	最大18W (DC)
消費電流	1.5A
動作可能周囲環境	温度 : -40.0 ~ 60.0°C, 湿度 : 0 ~ 90.0% (結露なし)
外形寸法	161.6 (径) × 171.2 (高)mm
重 量	900 g
製品寸法(単位:mm)	

2MP 光学10倍ズームスピードドーム ネットワークカメラ(屋外用)

圧縮方式H.265に対応した
2MP光学10倍PTZネットワークカメラ。屋外設置可能。



※アダプター付属。

NSC-SP110-OH

希望小売価格 1,094,500円(税込)



【製品特長】

- WDR機能搭載で、逆光等の明暗差が大きな場所でも鮮明な映像を映し出します。
- 光学ズーム10倍レンズを搭載しています。
- パン(水平)の動作は360°エンドレス回転でスムーズなコントロール可能です。
- IP66準拠で防水、防塵性に優れています。

関連製品 ブラケット (SP110C) ▶ P.71

天井吊り下げブラケット



SP110C

希望小売価格 57,200円(税込)

型 式	SP110C
材質	アルミニウム合金
外形寸法	154.0 (径) × 495.0 (高)mm
重 量	1.8 kg

型 式	NSC-SP110-OH
イメージセンサー	1 / 3 インチ Panasonic CMOS Sensor
解像度	1956 × 1092
映像圧縮方式	H.265、H.264、MJPE g
フレームレート	1920 × 1080 : 30fps
レンズ	f = 5.1 ~ 51mm / F1.6 ~ F1.8
撮影範囲	水平 54.0° × 垂直 31.0° ~ 水平 4.9° × 垂直 4.0°
ズーム	光学ズーム : 10倍 / デジタルズーム : 32倍 (トータルズーム320倍)
S / N 比	50 dB (A gC オフ時)
被写体最低照度	カラー時 : 0.5Lux、モノクロ時 : 0.1Lux (DSS時 : 0.025Lux)
シャッター速度	1 / 30 (25) ~ 1 / 60,000
パン/チルト動作角度	360° (エンドレス) / 90°
プリセット	255ヶ所
ICR 機能	有
デイナイト機能	有
WDR	有
フリッカレス機能	有
ノイズリダクション機能	有
オーディオ	マイク入力、オーディオ出力 音声圧縮方式 : g.711 u-law
最大リモートログイン数	10
ネットワークプロトコル	TCP/IP、UDP/IP、RTP (UDP)、RTP (TCP)、RTCP、RTSP、NTP、HTTP、HTTPS、SSL、DHCP、PPPoE、FTP、SMTP、ICMP、IGMP、SNMPv1/v2c/v3 (MIB-2)、ARP、DNS、DDNS
ONVIF	対応
推奨ブラウザ	Internet Explorer
オンボードストレージ	Micro SD カードスロット (SD / SDHC 32 GB以下)
アラーム	入力 × 1 / 出力 × 1 (ネットワーク使用時)
防水性能	IP66
電 源	PoE (IEEE802.3at)、DC12V
消費電力	最大30W (DC)
消費電流	2.5A
動作可能周囲環境	温度 : -40.0 ~ 60.0°C、湿度 : 0 ~ 90.0% (結露なし)
外形寸法	172.0 (径) × 262.7 (高) × 260.0 (奥)mm
重 量	3.1 kg
製品寸法(単位:mm)	

壁面取り付けブラケット



SP110W

希望小売価格 57,200円(税込)

型 式	SP110W
材質	アルミニウム合金
外形寸法	154.0 (径) × 153.5(高)mm
重 量	1.0 kg

動画圧縮規格「H.265」採用 高解像度で安定した監視を実現

H.264より優れた圧縮性能を有する動画圧縮規格「H.265」。高解像度の映像でも既存の周辺機器のまま安定した運用が可能になります。



アナログ感覚でIPシステムを構築 「簡単設置」「簡単設定」で小規模での運用に最適

「電動バリフォーカルカメラ」により、遠隔操作でズーム/フォーカスの調整

電動バリフォーカル機能搭載カメラは、ズーム/フォーカスをモニター側で映像を確認しながらの調整でき、また設置後でも簡単に調整することが可能。また、カメラ設置工事においても、設定時の作業員を抑えることができるため、設置工事費のコストダウンに繋がります。

◆ バリフォーカルカメラ

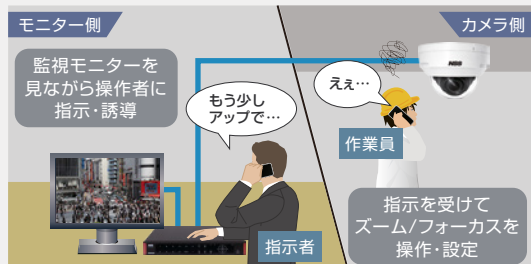

指示者がモニターを見ながら作業員に指示し、離れたカメラを操作・設定する必要があります。

◆ 電動バリフォーカルカメラ



電動バリフォーカル機能でモニターを見ながらズーム/フォーカスの遠隔操作が可能なので、設定時の作業員が不要です。

「プラグ&プレイ」に対応、 IPアドレスの設定や登録が不要

PCを使っただけの面倒なIPアドレスの設定や登録作業が必要なく、カメラとレコーダーを接続するだけで自動的に接続が完了します。



「カメラリモート設定」で レコーダーから直接カメラを設定

SPシリーズでは、PCを使うことなくレコーダーから直接カメラ側の設定まで行えます。



「直感的」な操作ができ、 「スムーズ」な録画データの検索や再生が可能

これまでと比べ、直感的でスムーズな操作性とシステム全体の処理能力が向上。
必要な情報を素早く確認できるようになり、ユーザー体験が向上します。

メニュー画面

各メニューの一覧が表示されることで、見たい項目まで一目で辿り着くことができるようになりました。



検索/再生画面

直感的な操作が可能となり、これまで以上にスムーズな録画データの検索や再生ができるようになりました。

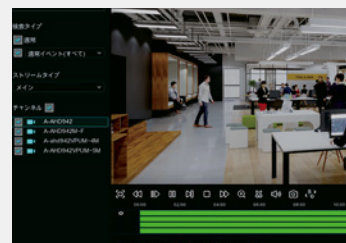

「デュアルモニター機能搭載」 メイン映像とは別のサブ映像を同時に表示が可能

HDMI×2の独立出力に対応。メインモニターでの通常監視映像に加え、サブモニターへ別系統の映像出力が可能。メインモニターでライブ表示・録画再生・各種設定を操作しながら、サブモニターには常時ライブ映像を表示することができます。操作中でも監視映像を止めることなく確認でき、監視業務の効率化と即応性向上に貢献します。

※対象製品: NSPV5108、NSPV5116



「PoEポート搭載」で 「200m^{*}伝送」に対応。 配線の自由度を高め、 柔軟な監視環境を構築。

PoEポート搭載レコーダーでLANケーブルの最大伝送距離を従来の100mから200m*へ拡張。中継機器を追加することなく、より長距離のカメラ接続が可能になりました。配線設計の自由度を高め、施工効率の向上に貢献します。

※ 伝送速度が 10 Mbps に制限されます
(配線状況、LANケーブルの種類によって伝送距離が短くなる場合があります)

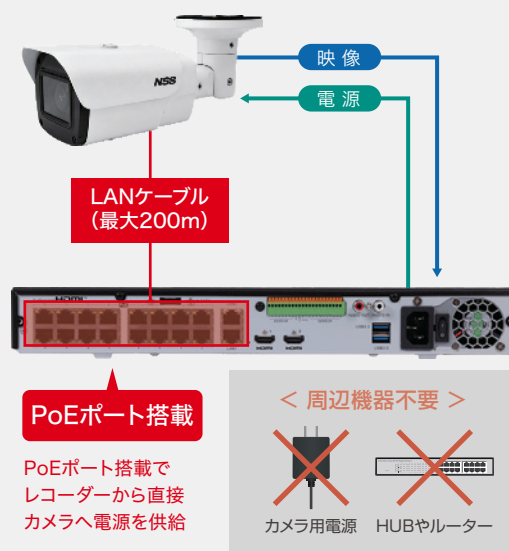

スマートフォンアプリ

「Mobile CMS」で「遠隔監視」が可能

スマートフォンやタブレットに専用アプリ「Mobile CMS」をインストールすると、遠隔管理および監視が可能になります。外出先でも思いついた時にライブ映像を確認したり、録画映像の再生やPTZカメラの制御が可能になります。



専用アプリ
「Mobile CMS」

< P2P 接続サポート >

レコーダーとスマートフォンを簡単に接続可能

レコーダーに表示されるQRコードを、スマートフォンアプリ「Mobile CMS」で読み取るだけの簡単登録で、いつでも映像を確認できます。

STEP1

STEP2

登録完了!



多拠点遠隔監視ソフトウェア

「EMS2」で「一括管理」

無料の多拠点遠隔監視ソフトウェア「EMS2」を使用して、複数拠点のレコーダーを集中管理することができます。また、AHD/SP/AIなどが混在する環境でも一括して管理することが可能です。

< 管理拠点 >

各拠点のAHD/SP/AI システムなどが混在する環境でも、PC1台で一括管理可能

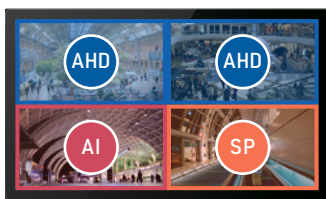

最大64分割の画面で同時監視

AHD



NSD5100AHD
NSD7100AHD-P
シリーズ

AHD



NSD3000AHD
NSD5000AHD
NSD7000AHD
シリーズ

AI



NSV-AI5000
シリーズ

SP



NSPV5100
シリーズ

「固定IPアドレス」不要

ダイナミックDNS (DDNS) に対応しており、専用DDNSサーバーが無償で利用できます。ランニングコストがかかる固定IPアドレスを取得する必要がありません。

専用DDNSサーバー

リクエストしたドメイン名をIPアドレスに変換



11.222.33.44

SP

レコーダー



インターネット

パソコン

スマホ等



000.dvrhost.com

NSPV5100シリーズ H.265 スタンドアローンNVR

圧縮方式H.265に対応したネットワークビデオレコーダー。
複数拠点の一括管理ができる他拠点遠隔監視ソフトウェアが標準装備。



※リモコン、マウス(有線)が付属しています。



※リモコン、マウス(有線)が付属しています。



※リモコン、マウス(有線)が付属しています。

NSPV5104

オープン価格

NSPV5108

オープン価格

NSPV5116

オープン価格

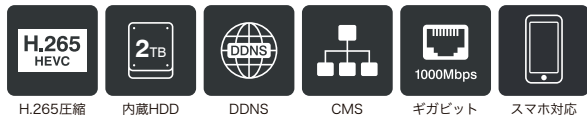

【製品特長】

- 圧縮方式H.265に対応しています。
- PoE給電LANポートを搭載しており、IPカメラからのLANケーブルを直接接続ができます。
- プラグアンドプレイ機能により複雑なネットワーク設定をせずに接続することができます。
- 独自ドメインのDDNSをサポートしています。(dvrhost.com)
- リモコン、マウスでの操作が可能です。
- デュアルモニター機能搭載で、メイン映像とは別の映像をサブ画面で同時表示可能です。
※NSPV5108、NSPV5116のみデュアルモニター機能に対応しています
- SP/AHDシリーズが混在する環境でも、同じCMS(EMS2)で一括管理する事が可能です。
- iPhone、iPad、Android 携帯でライブ映像を見ることができます。
(Smart Phone APP: mobile CMS)
- 長距離伝送モードを有効にすることで、最大200m※1のLAN配線が可能です。
※1 伝送速度が10 Mbps に制限されます。
(配線状況、LAN ケーブルの種類によって伝送距離が短くなる場合があります)

型 式	NSPV5104	NSPV5108	NSPV5116
OS	エンベデッド Linux		
映像圧縮形式	H.265 / H.264 / H.265+ / H.264+		
登録可能カメラ台数	4 チャンネル (PoE × 4)	8 チャンネル (PoE × 8)	16 チャンネル (PoE × 16)
映像出力	HDMI (8K) × 1、VGA (1080p) × 1	HDMI × 2 (8K × 1、4K × 1)	
表示 / 録画解像度	12 MP、9 MP、8 MP、5 MP、4 MP、3 MP、2 MP (1080P)、1.3 MP (960P)、1.0 MP (720P)		
録画性能	12 MP : 160 fps、9 MP : 213 fps、8 MP : 240 fps、5 MP : 384 fps、4 MP : 480 fps、3 MP : 640 fps、2 MP : 960 fps、1.3 MP : 1476 fps、1 MP : 1920 fps (最大 500 Mbps)	12 MP : 160 fps、9 MP : 213 fps、8 MP : 240 fps、5 MP : 384 fps、4 MP : 480 fps、3 MP : 640 fps、2 MP : 960 fps、1.3 MP : 1476 fps、1 MP : 1920 fps (最大 640 Mbps)	
標準内蔵 HDD 容量	2 TB (オプションにて最大 16 TBまで増設可能)		
搭載可能ハードディスク台数	3.5 インチ × 2		
RAID レベル	-		
表示パターン	全画面、4分割	全画面、4分割、9分割、不均等分割(6/8)	全画面、4分割、9分割、12分割、16分割、不均等分割(6/8/10/13/14)
録画モード	ノーマル、スケジュール、モーション、アラーム、マニュアル		
アラーム録画	プリアラーム : 1 ~ 10 秒、ポストアラーム : 30 秒、1 分、2 分、5 分		
デジタルズーム	最大 8 倍		
再生検索モード	時間検索、イベント検索 (アラーム、モーション、マニュアル)、時間帯、スマート、スライス、タグ		
再生コントロール	再生、スロー (×1/2、1/4、1/8、1/16)、早送り / 早戻し (×2、×4、×8、×16、×32、×64)、一時停止、コマ送り		
バックアップデバイス	USB メモリ、外付け HDD、ネットワーク		
バックアップデータフォーマット	専用フォーマット、AVI、MP4		
USB端子	前面 × 1 (USB 2.0)、背面 × 2 (USB 3.0、2.0)	前面 × 1 (USB 2.0)、背面 × 2 (USB 3.0 × 2)	
外部ストレージ	e-SATA × 1		
オーディオ	入力 : IP × 4、RCA × 1 (双方向音声用)、出力 : RCA × 1	入力 : IP × 8、RCA × 1 (双方向音声用)、出力 : RCA × 1	入力 : IP × 16、RCA × 1 (双方向音声用)、出力 : RCA × 1
I/O	RS485、アラーム入力 × 4 / アラーム出力 × 1	RS485、アラーム入力 × 8 / アラーム出力 × 1	RS485、アラーム入力 × 16 / アラーム出力 × 1
イーサネット	10 / 100 / 1000 Base-T (RJ45 × 1)	10 / 100 / 1000 Base-T (RJ45 × 2)	
ネットワークプロトコル	TCP / IP、HTTP、DHCP、DNS、DDNS、RTP / RTSP、PPPoE、SMTP、NTP、UPnP、HTTP、FTP、IPv4、IPv6* ※ IPv6 には制限があります <利用条件> DVR / クライアントともに IPv6 環境 <利用可能> ブラウザ接続のみ <利用不可> DDNS、専用ソフト / アプリ		
リモートクライアント	< PCクライアント > 専用ソフトウェア (EMS2 : Windows)、ブラウザ (IE10 / 11、Safari、Firefox、Chrome、Edge) < モバイルクライアント > iOS、Android (mobile CMS)		
ONVIF	VERSION: 19.12、Profile S / G / T		
コントローラー	マウス、赤外線リモコン、タッチパネル		
電 源	DC48.0V : 2.5 A	AC100 ~ 240 V : 50 / 60 Hz	
最大消費電力	23.0 W (PoE給電を除く)	24.0 W (PoE給電を除く)	
PoE	4 ポート、合計出力 60.0 W	8 ポート、合計出力 120.0 W	16 ポート、合計出力 220.0 W
動作可能周囲環境	温度 : -10.0 ~ 50.0℃、湿度 : 90.0%以下 (結露なし)		
外形寸法	378.0 (幅) × 52.0 (高) × 318.4(奥) mm		
重 量	2660 g	3420 g	3490 g



AHD ユニータン

IP ユニータン

ALCOHOLCHECKER ユニータン

THERMAL ユニータン

周辺機器

- > LANケーブル
- > LANケーブル
- > 各種ケーブル

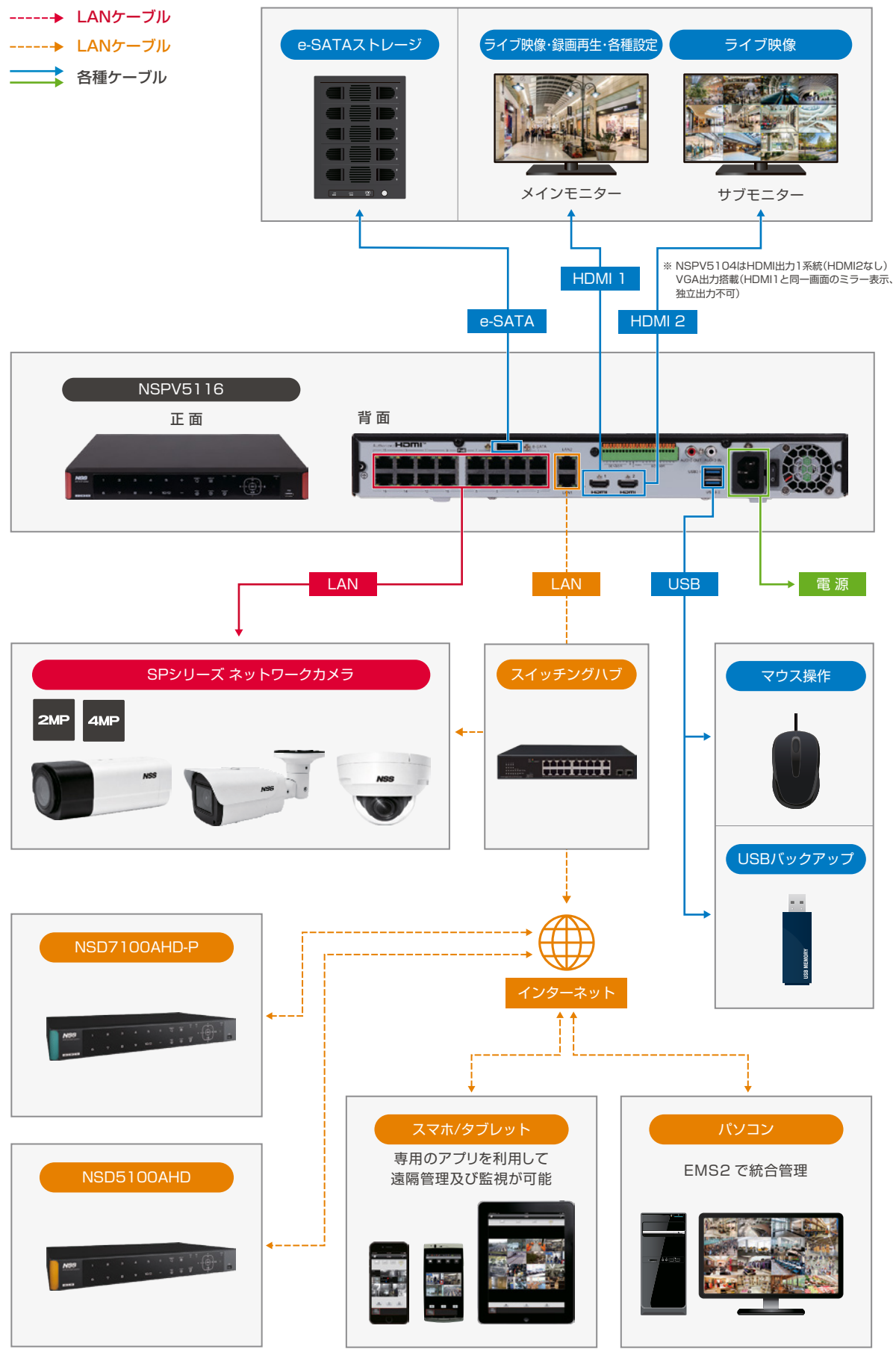

NSSの「統合警報システム」 「Triカメラ」1台ですべて実現可能

従来の警報システムでは「警告アラーム/ライト」「検出器」「外部マイク」「スピーカー」など、別途組み合わせる必要がありました。「Tri(トライ)カメラ」では、そのような追加アクセサリが内蔵しているため、システム設置までの余分な時間とコストを大幅に削減し、監視エリアへの侵入者を能動的に抑止することができます。

<対応機種>
NSC-IP933T-4M、NSC-IP942T-4M、NSC-IP935T-4M

従来のシステム(別途複数の機器を組み合わせ)		カメラに全て内蔵
サイレン	警告音とフラッシュライトで侵入禁止エリアに入った不審者を抑止	
PIRセンサー	AIアルゴリズムを採用し検出の精度を向上 人と車を正確に自動検知	
大口径レンズ 高感度センサー	最大0.002 lux @F1.6 フルカラーで鮮明な映像を撮影	
外部マイク スピーカー	遠隔地の機器と 双方向で通話することも可能	

監視エリアへの侵入者を「音」と「光」で抑止し、 「フルカラー」での監視も可能

アクティブ抑止

不審者がカメラの監視エリアに入ると、状況に合わせて内蔵スピーカーで警告音声を発し、またLEDライトで不審な行動を抑止することで被害を未然に防ぐ事ができます。

<対応機種> NSC-IP933T-4M、NSC-IP942T-4M、NSC-IP935T-4M
※NSC-IP935T-4Mは「ウォームライトモード」のみ対応

	赤外線照射	LEDライト
IRモード	昼間:オフ、夜間:オン	ターゲットがトリガーされると点滅
ウォームライトモード	常時オフ	常時点灯
デュアルライトモード	昼間:オフ、夜間:オン	ターゲットがトリガーされると点灯

▶警告ライト

監視エリアに入った不審者をLEDライトで抑止。状況に応じて3種類のモードに切り替えが可能

▶警告音声

ターゲットがトリガーされるとスピーカーが起動し、LEDライトと共に警告音声で不審者を威嚇

【ターゲットトリガー時の抑止イメージ】

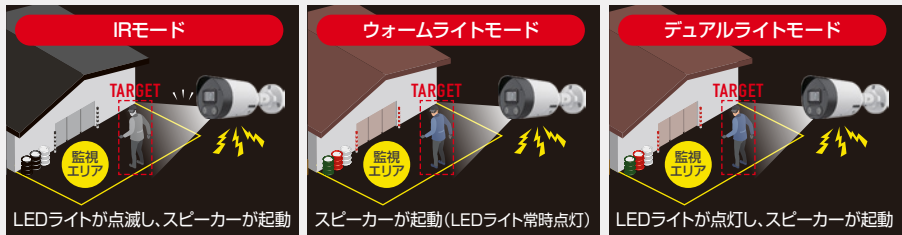

※赤外線照射は、照度に反応するため日中でも設置環境や天候により起動する場合がございます。

AI 機能で人と車両を自動検知

設定した監視エリアに「人」や「車両」が通過するとAIが自動で認識します。ペット、昆虫、木の葉、その他の対象外による誤報を防ぎ、正確な警報機能を提供することができます。

<対応機種> NSU-IP236-5M 以外

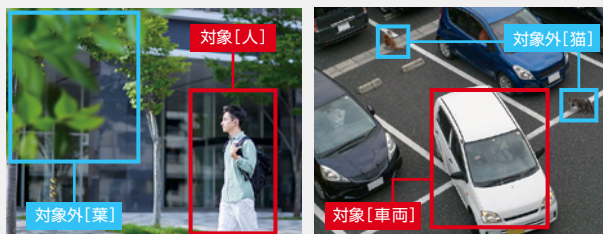

[人検知]

[車両検知]

LEDによるフルカラー監視

高感度センサーと大口径レンズ搭載で、ウォームLEDライトを組み合わせることで、暗い場所でもフルカラーで色彩豊かな映像を撮影することができます。

<対応機種> NSC-IP933T-4M、NSC-IP942T-4M



[通常モノクロ監視]

[フルカラー監視]

双方向通話

スピーカーが付いているため、事前に録音されたアナウンスやカスタマイズされた音声をカメラ本体から出すことが可能。また、マイクも内蔵されており、離れた場所からでも会話をすることができるため、用途に合わせて柔軟に対応が可能です。



<対応機種>
NSC-IP933T-4M、NSC-IP942T-4M、NSC-IP935T-4M、NSU-IP235-2M

SDカードへの録画可能

映像は最大512GB*のMicro SDカードに録画が可能。また、カード容量をビデオとスナップショットで自由に割り当てすることもできます。

*製品により最大容量は異なります

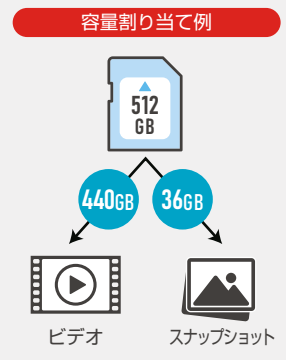

遠隔からでも操作/監視が可能

「ライブビュー」「録画再生」「双方向通話」「デバイス管理」などパソコンやスマートフォンなど専用のソフトウェア (Guard Station) やアプリ (Guard Viewer/Guard Live) を使うことで、遠隔からでも操作や監視ができます。



複数台のカメラ録画映像を表示可能

NVR (ネットワークビデオレコーダー) を使うことで、複数台のカメラの監視映像を録画し、ライブ映像を1台のモニター画面で表示することができます。また、録画容量がアップするため、長期間の録画が可能となります。



最低照度性能 0.0003 lux*。夜間などの低照度環境下でも、高解像度で色鮮やかなフルカラーでの監視が可能

夜間になるとモノクロ映像に切り替わる一般的な暗視カメラと違い、暗い環境でもカラー映像で鮮明な撮影ができる「フルカラー暗視カメラ」。夜間でも、衣服の色や持ち物、人物の表情が昼間のように鮮明に分かるため、監視映像の詳細な情報取得が可能となり、犯罪発生時の証拠能力の向上が期待できます。

<対応機種>
NSU-IP233C-4M、NSU-IP242C-4M、NSC-IP935T-4M
*NSC-IP935T-4Mの被写体最低照度は0.0005lux

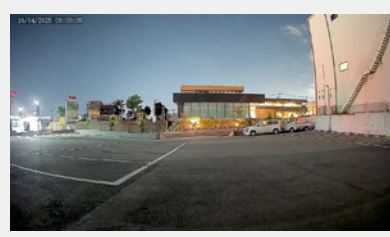

▲ フルカラー暗視カメラの場合 (24:00撮影)



▲ 一般的な暗視カメラの場合 (24:00撮影)

活用事例

NSUシリーズカメラはあらゆる場所や時間帯での監視が可能ですが、無人の販売所、建設現場、立入禁止/駐車禁止/危険エリア、店舗、農場、別荘など特に夜間帯での監視や、普段人がいない場所などの監視、犯罪抑止に最適です。

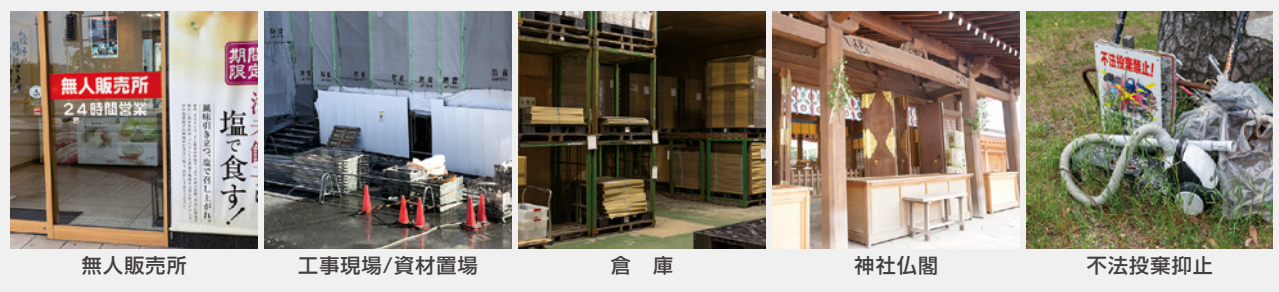

無人販売所 工事現場/資材置場 倉庫 神社仏閣 不法投棄抑止

4MP AI対応 防水暗視ドーム型ネットワークカメラ

圧縮方式H.265に対応した暗視撮影が可能な4MPドーム型防水ネットワークカメラ。
スピーカーとマイク内蔵で双方向通話可能。



ジャンクションボックス (U933TJB) ▶ P.186

※電源アダプターは別売りです。

【製品特長】

- 2688×1520解像度を有する4MPカメラです。
- IP67規格準拠で防水/防塵性に優れています。
- LEDライトにより夜間もフルカラー監視できます。
- AI機能により人と車を検知できます。
- スピーカーとマイク内蔵で双方向通話できます。
- 専用アプリケーションで、iOS / Android端末からモニタリングできます。(Smart Phone APP:Guard Viewer/Guard Live)

NSC-IP933T-4M

希望小売価格 187,000円(税込)



型 式	NSC-IP933T-4M
イメージセンサー	1 / 2.9 インチ CMOS
解像度	2688 × 1520
映像圧縮方式	Ultra 265, H.265, H.264, MJPEG
フレームレート	2688 × 1520 : 30fps
レンズ	f = 2.8 mm / F1.4
撮影範囲	水平 101.1° × 垂直 57.1°
S / N比	56 dB以上
赤外線 LED	有 (赤外線照射距離: 最大 30 m)
被写体最低照度	カラー時: 0.003 lux, IR 点灯時: 0 Lux
シャッター速度	1 ~ 1 / 100,000
ICR機能	有
デイナイト機能	有
WDR	有
フリッカーレス機能	有
ノイズリダクション機能	有 (2D / 3DNR)
アナログ映像出力	—
オーディオ	内蔵マイク / 音声圧縮方式 G.711a, G.711u
スピーカー	内蔵スピーカー
AI	クロスライン検知、エリア侵入検知、エリア退出検知、侵入検知、顔検知、人流カウント、群集密度監視 ※AI機能の同時利用には制限があります。
最大リモートログイン数	20
ネットワークプロトコル	IPv4, IPv6, IGMP, ICMP, ARP, TCP, UDP, DHCP, PPPoE, RTP, RTSP, RTCP, RTMP, DNS, DDNS, NTP, UPnP, HTTP, HTTPS, SMTP, 802.1x, SNMP, QoS, SSL / TLS, SSH
ONVIF	ONVIF (Profile S, Profile G, Profile T, Profile M)
推奨ブラウザ	Chrome, Firefox, Edge
オンボードストレージ	MicroSDカードスロット (最大 512GB) ※設置環境等により安定した録画がされない場合があります。
アラーム	—
アラームライト	有
防水機能	IP67
耐衝撃機能	—
電 源	DC12.0 V / PoE
消費電力	最大 11.0 W
消費電流	DC12V : 917 mA
動作可能周囲環境	温度: -30.0 ~ 60.0 °C、湿度: 95.0% 以下 (結露なし)
外形寸法	110.5 (径) × 97.5 (高) mm
重 量	470 g

製品寸法(単位:mm)

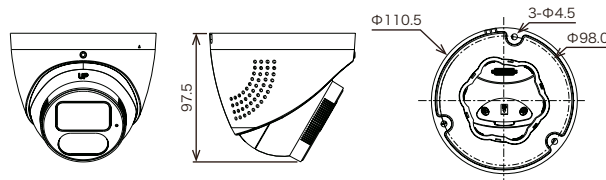

4MP AI対応 防水暗視ネットワークカメラ

圧縮方式H.265に対応した暗視撮影が可能な4MP防水ネットワークカメラ。
スピーカーとマイク内蔵で双方向通話可能。



※電源アダプターは別売りです。

【製品特長】

- 2688×1520解像度を有する4MPカメラです。
- IP67規格準拠で防水/防塵性に優れています。
- LEDライトにより夜間もフルカラー監視できます。
- AI機能により人と車を検知できます。
- スピーカーとマイク内蔵で双方向通話できます。
- 専用アプリケーションで、iOS / Android端末からモニタリングできます。(Smart Phone APP:Guard Viewer/Guard Live)

NSC-IP942T-4M

希望小売価格 **187,000**円(税込)



型 式	NSC-IP942T-4M
イメージセンサー	1 / 2.9 インチ CMOS
解像度	2688 × 1520
映像圧縮方式	Ultra 265, H.265, H.264, MJPEG
フレームレート	2688 × 1520 : 30 fps
レンズ	f = 2.8 mm / F1.4
撮影範囲	水平101.1° × 垂直57.1°
S / N比	56 dB以上
赤外線 LED	有 (赤外線照射距離 : 最大 40 m)
被写体最低照度	カラー時 : 0.003 lux, IR 点灯時 : 0 Lux
シャッター速度	1 ~ 1 / 100,000
ICR機能	有
デイナイト機能	有
WDR	有
フリッカレス機能	有
ノイズリダクション機能	有 (2D / 3DNR)
アナログ映像出力	—
オーディオ	内蔵マイク / 音声圧縮方式 G.711a, G.711u
スピーカー	内蔵スピーカー
AI	クロスライン検知、エリア侵入検知、エリア退出検知、侵入検知、顔検知、人流カウント、群集密度監視 ※AI 機能の同時利用には制限があります。
最大リモートログイン数	20
ネットワークプロトコル	IPv4、IPv6、IGMP、ICMP、ARP、TCP、UDP、DHCP、PPPoE、RTP、RTSP、RTCP、RTMP、DNS、DDNS、NTP、UPnP、HTTP、HTTPS、SMTP、802.1x、SNMP、QoS、SSL / TLS、SSH
ONVIF	ONVIF (Profile S、Profile G、Profile T、Profile M)
推奨ブラウザ	Chrome、Firefox、Edge
オンボードストレージ	MicroSDカードスロット (最大 512 GB) ※設置環境等により安定した録画がされない場合があります。
アラーム	—
アラームライト	有
防水機能	IP67
耐衝撃機能	—
電 源	DC12.0 V / PoE
消費電力	最大 10.0 W
消費電流	DC12V : 834 mA
動作可能周囲環境	温度 : -30.0 ~ 60.0 °C、湿度 : 95.0% 以下 (結露なし)
外形寸法	71.0 (径) × 187.0 (奥) mm
重 量	410 g

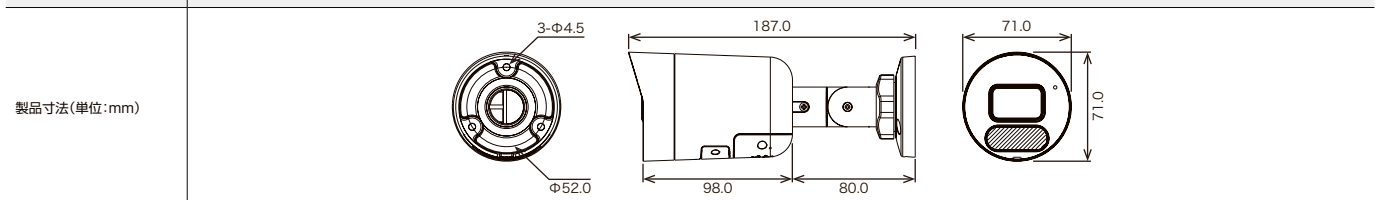

4MP AI対応 5倍光学 防水PTZネットワークカメラ

圧縮方式H.265に対応した暗視撮影が可能な4MP光学5倍防水PTZネットワークカメラ。
スピーカーとマイク内蔵で双方向通話可能。



※電源アダプターは別売りです。

NSC-IP935T-4M

希望小売価格 374,000円(税込)

4MP 4メガ	H.265 HEVC H.265圧縮	IP66 IP66準拠	40m 白色LED照射	マイク 内蔵マイク	スピーカー 内蔵スピーカー
-------------------	------------------------------	-----------------------	-----------------------	---------------------	-------------------------

【製品特長】

- 2688×1520解像度を有する4MP PTZカメラです。
- IP66規格準拠で防水/防塵性に優れています。
- 24時間フルカラー映像に対応しています。
- 光学ズーム約5倍レンズを搭載しています。
- パン(水平)の動作は345°、チルト(垂直)の動作は-10°から100°です。
- 専用アプリケーションで、iOS/Android端末からモニタリングできます。(Smart Phone APP: Guard Viewer/Guard Live)

型 式	NSC-IP935T-4M
イメージセンサー	1 / 1.8 インチ CMOS
解像度	2688 × 1520
映像圧縮方式	Ultra 265, H.265, H.264, MJPEG
フレームレート	4MP (2560 × 1440) : 25 fps (初期値)、4MP (2688 × 1520) : 最大 30 fps、4MP (2560 × 1440) : 最大 30 fps
レンズ	f = 2.7 ~ 13.5mm / F1.2
撮影範囲	水平 113.7° × 垂直 59.5° ~ 水平 50.3° × 垂直 28.5°
ズーム	光学ズーム : 5 倍
S / N比	56 dB以上
白色LED	有 (ウォームライト照射距離 : 最大 40 m)
被写体最低照度	カラー時 : 0.0005 lux
シャッター速度	自動 / 手動、1 ~ 1 / 100,000
デイトライト機能	有 (ICR)
WDR	有
フリッカーレス機能	有
ノイズリダクション機能	有 (2D / 3DNR)
アナログ映像出力	-
オーディオ	内蔵マイク、入力 × 1 / G.711a, G.711u
スピーカー	内蔵スピーカー、出力 × 1
AI	クロスライン検知、エリア侵入検知、自動追尾 ※AI機能の同時利用には制限があります ※設置状況・環境要因により精度が低下したり検知しない場合があります
最大リモートログイン数	35
ネットワークプロトコル	IPv4, iGMP, ICMP, ARP, TCP, UDP, DHCP, PPPoE, RTP, RTSP, RTCP, RTMP, DNS, DDNS, NTP, FTP, UPnP, HTTP, HTTPS, SMTP, 802.1x, SNMP, QoS, SSL/TLS, SSH
ONVIF	ONVIF (Profile S, Profile G, Profile T)
推奨ブラウザ	IE10以上、Chrome 45 以上、Firefox 52 以上、Edge 79 以上
オンボードストレージ	Micro SD カードスロット (最大 512 GB) ※設置環境等により安定した録画がされない場合があります。
アラーム	入力 × 1、出力 × 1
防水機能	IP66
耐衝撃機能	-
電 源	PoE (IEEE 802.3at)、DC 12 V
消費電力	25.4 W
消費電流	2.9 A
動作可能周囲環境	温度 : -30.0 ~ 60.0 °C、湿度 : 95.0% 以下 (結露なし)
外形寸法	133.0 (幅) × 286.0 (高) × 185.0 (奥) mm
重 量	1.4 kg

製品寸法(単位:mm)

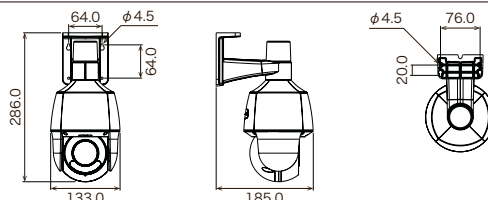

防水暗視ドーム型ネットワークカメラ

圧縮方式H.265に対応した暗視撮影が可能な2MP/4MPドーム型防水ネットワークカメラ。



※アダプターは別売りです。

【製品特長】

- WDR機能搭載で、逆光等の明暗差が大きな場所でも鮮明な映像を映し出します。
- IP67規格準拠で防水/防塵性に優れています。
- 3箇所の可動軸によるレンズ調整機構で天井と壁どちらにでも設置可能です。
- 専用アプリケーションで、iOS/Android端末からモニタリングできます。(Smart Phone APP:Guard Viewer/Guard Live)

NSU-IP233-2M

オープン価格



NSU-IP233-4M

オープン価格



型 式	NSU-IP233-2M	NSU-IP233-4M
イメージセンサー	1 / 2.8 インチ Progressive Scan CMOS	1 / 3 インチ Progressive Scan CMOS
解像度	1920 × 1080	2688 × 1520
映像圧縮方式	Ultra 265, H.265, H.264, MJPEG	
フレームレート	1920 × 1080 : 30 fps	2688 × 1520 : 30 fps
レンズ	f = 2.8 mm / F1.6	
撮影範囲	水平 106.7° × 垂直 57.1°	水平 101.1° × 垂直 55.3°
ズーム	-	
S / N 比	52 dB 以上	56 dB 以上
赤外線 LED	有 (赤外線照射距離: 最大 30 m)	
被写体最低照度	カラー時: 0.001 lux, IR 点灯時: 0 Lux	カラー時: 0.002 lux, IR 点灯時: 0 Lux
シャッター速度	1 ~ 1 / 100,000	
ICR 機能	有	
デイナイト機能	有	
WDR	有	
フリッカレス機能	有	
ノイズリダクション機能	有 (2D / 3DNR)	
アナログ映像出力	-	
オーディオ	入力 × 1, 出力 × 1	
AI	クロスライン検知, エリア侵入検知, エリア退出検知, 侵入検知, 顔検知, 人流カウント, 群集密度監視 ※AI機能の同時利用には制限があります ※設置状況・環境要因により精度が低下したり検知しない場合があります	
最大リモートログイン数	20	
ネットワークプロトコル	IPv4, IGMP, ICMP, ARP, TCP, UDP, DHCP, PPPoE, RTP, RTSP, RTCP, DNS, DDNS, NTP, FTP, UPnP, HTTP, HTTPS, SMTP, 802.1x, SNMP, QoS, RTMP, SSL/TLS, SSH	
Wi-Fi	-	
ONVIF	ONVIF (Profile S, Profile G, Profile T)	
推奨ブラウザ	Chrome, Firefox, Edge	
オンボードストレージ	MicroSD カードスロット (最大 256GB) ※設置環境等により安定した録画がされない場合があります。	
アラーム	入力 × 1, 出力 × 1	
防水機能	IP67	
耐衝撃機能	IK10	
電 源	PoE, DC12V	
消費電力	5.0 W	4.5 W
消費電流	417 mA	375 mA
動作可能周囲環境	温度: -30.0 ~ 60.0℃, 湿度: 95.0%以下 (結露なし)	
外形寸法	108.7 (径) × 81.1 (高) mm	
重 量	420 g	

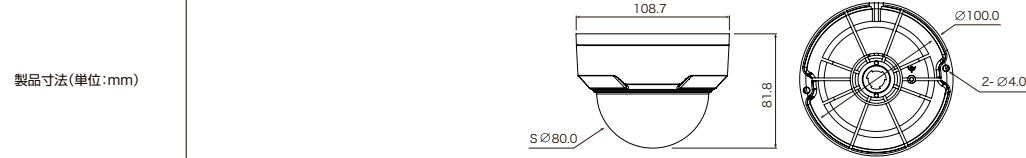

4MP 防水暗視 電動バリフォーカル ドーム型ネットワークカメラ

圧縮方式H.265に対応した暗視撮影が可能な4MP防水ドーム型ネットワークカメラ。
設置場所に合わせて電動でレンズのズーム調整が可能。



※電源アダプターは別売りです。

【製品特長】

- 2688 × 1520解像度を有する4MPカメラです。
- WDR機能搭載で、逆光等の明暗差が大きな場所でも鮮明な映像を映し出します。
- 電動バリフォーカルレンズにより、画面を見ながら画角調整を行うことが可能です。
- 3箇所の可動軸によるレンズ調整機構で天井と壁どちらにでも設置可能です。
- IP67規格準拠で防水/防塵性に優れています。
- 専用アプリケーションで、iOS / Android 端末からモニタリングできます。(Smart Phone APP:Guard Viewer/Guard Live)

NSU-IP233M-4M

オープン価格



型 式	NSU-IP233M-4M
イメージセンサー	1 / 3 インチ Progressive Scan CMOS
解像度	2688 × 1520
映像圧縮方式	Ultra 265, H.265, H.264, MJPEG
フレームレート	2688 × 1520 : 30 fps
レンズ	f = 2.7 ~ 13.5 mm / F1.2
撮影範囲	水平 98.2° × 垂直 54.7° ~ 水平 31.3° × 垂直 18.5°
ズーム	光学ズーム : 5 倍
S / N比	56 dB以上
赤外線 LED	有
赤外線照射距離	40 m
被写体最低照度	カラー時 : 0.002 lux, IR 点灯時 : 0 Lux
シャッター速度	1 ~ 1 / 100,000
ICR 機能	有
デイナイト機能	有
WDR	有
フリッカーレス機能	有
ノイズリダクション機能	有 (2D / 3DNR)
アナログ映像出力	-
オーディオ	内蔵マイク / 入力 × 1, 出力 × 1
AI	クロスライン検知, エリア侵入検知, エリア退出検知, 侵入検知, 顔検知, 人流カウント, 群集密度監視 ※ AI機能の同時利用には制限があります ※ 設置状況・環境要因により精度が低下したり検知しない場合があります
最大リモートログイン数	20
ネットワークプロトコル	IPv4, IGMP, ICMP, ARP, TCP, UDP, DHCP, PPPoE, RTP, RTSP, RTCP, DNS, DDNS, NTP, FTP, UPnP, HTTP, HTTPS, SMTP, 802.1x, SNMP, QoS, RTMP, SSL / TLS, SSH
Wi-Fi	-
ONVIF	ONVIF (Profile S, Profile G, Profile T)
推奨ブラウザ	Chrome, Firefox, Edge
オンボードストレージ	Micro SD カードスロット (最大 256 GB) ※ 設置環境等により安定した録画がされない場合があります。
アラーム	入力 × 1, 出力 × 1
防水機能	IP67
耐衝撃機能	IK10
電 源	PoE, DC12V
消費電力	7.0 W
消費電流	584 mA
動作可能周囲環境	温度 : -30.0 ~ 60.0 °C, 湿度 : 95.0% 以下 (結露なし)
外形寸法	148.0 (径) × 111.3 (高)mm
重 量	920 g

製品寸法(単位:mm)

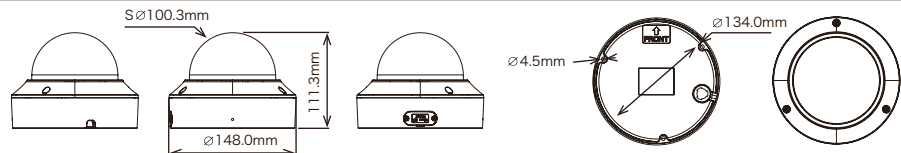

4MP 防水フルカラー ドーム型ネットワークカメラ

圧縮方式H.265に対応した暗視撮影が可能な4MP防水ドーム型ネットワークカメラ。
内蔵マイクで集音可能。



※電源アダプターは別売りです。

【製品特長】

- 2688 × 1520解像度を有する4MPカメラです。
- WDR機能搭載で、逆光等の明暗差が大きな場所でも鮮明な映像を映し出します。
- 3箇所の可動軸によるレンズ調整機構で天井と壁どちらにでも設置可能です。
- IP67規格準拠で防水/防塵性に優れています。
- 24時間フルカラー映像に対応しています。
- 専用アプリケーションで、iOS / Android 端末からモニタリングできます。(Smart Phone APP: Guard Viewer/Guard Live)

NSU-IP233C-4M

オープン価格



型 式	NSU-IP233C-4M
イメージセンサー	1 / 1.8 インチ CMOS
解像度	2688 × 1520
映像圧縮方式	Ultra 265, H.265, H.264, MJPEG
フレームレート	2688 × 1520 : 25 fps
レンズ	f = 2.8mm / F1.0
撮影範囲	水平 110.4° × 垂直 60.5°
S / N比	52 dB以上
白色 LED	有
LED 照射距離	30 m
被写体最低照度	カラー時 : 0.0003 lux, LED 点灯時 : 0 Lux
シャッター速度	1 ~ 1 / 100,000
ICR 機能	—
デイナイト機能	有
WDR	有
フリッカレス機能	有
ノイズリダクション機能	有 (2D / 3DNR)
アナログ映像出力	—
オーディオ	内蔵マイク / 音声圧縮方式 G.711a, G.711u
AI	クロスライン検知、侵入検知 ※設置状況・環境要因により精度が低下したり検知しない場合があります
最大リモートログイン数	6
ネットワークプロトコル	IPv4, IPv6, IGMP, ICMP, ARP, TCP, UDP, DHCP, PPPoE, RTP, RTSP, RTCP, DNS, DDNS, NTP, FTP, UPnP, HTTP, HTTPS, SMTP, 802.1x, SNMP, QoS, RTMP, SSL / TLS
Wi-Fi	—
ONVIF	ONVIF (Profile S, Profile G, Profile T)
推奨ブラウザ	Chrome, Firefox, Edge
オンボードストレージ	Micro SD カードスロット (最大 512 GB) ※設置環境等により安定した録画がされない場合があります。
アラーム	—
防水機能	IP67
耐衝撃機能	IK10
電 源	PoE, DC12V
消費電力	4.0 W
消費電流	334 mA
動作可能周囲環境	温度 : -30.0 ~ 60.0 °C、湿度 : 95.0% 以下 (結露なし)
外形寸法	128.2 (径) × 99.9 (高) mm
重 量	530 g

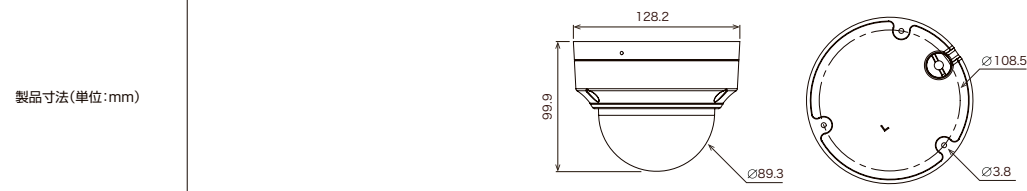

関連製品 カメラ用ジャンクションボックス (U230JB) ▶ P.186

AHD ヴィジュレーション

IP ヴィジュレーション

ALCOHOLCHECKER ヴィジュレーション

THERMAL ヴィジュレーション

周辺機器

防水暗視ネットワークカメラ

圧縮方式H.265に対応した暗視撮影が可能な2MP/4MP防水ネットワークカメラ。



ジャンクションボックス (U242JB) ▶ P.186

※アダプターは別売りです。

【製品特長】

- WDR機能搭載で、逆光等の明暗差が大きな場所でも鮮明な映像を映し出します。
- 壁面 / 天井吊り下げ両方の取り付けに対応しています。
- IP67規格準拠で防水/防塵性に優れています。
- 専用アプリケーションで、iOS / Android 端末からモニタリングできます。(Smart Phone APP:Guard Viewer/Guard Live)

NSU-IP242-2M

オープン価格

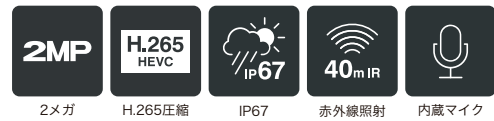

NSU-IP242-4M

オープン価格

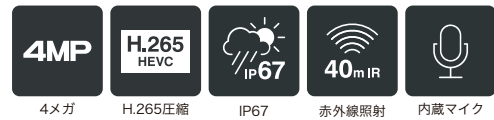

型 式	NSU-IP242-2M	NSU-IP242-4M
イメージセンサー	1 / 2.8 インチ Progressive Scan CMOS	1 / 3 インチ Progressive Scan CMOS
解像度	1920 × 1080	2688 × 1520
映像圧縮方式	Ultra 265, H.265, H.264, MJPEG	
フレームレート	1920 × 1080 : 30 fps	2688 × 1520 : 30 fps
レンズ	f = 2.8 mm / F1.6	
撮影範囲	水平 106.7° × 垂直 57.1°	水平 101.1° × 垂直 55.3°
ズーム	-	
S / N 比	52 dB 以上	56 dB 以上
赤外線 LED	有 (赤外線照射距離: 最大 40 m)	
被写体最低照度	カラー時: 0.001 lux, IR 点灯時: 0 Lux	カラー時: 0.002 lux, IR 点灯時: 0 Lux
シャッター速度	1 ~ 1 / 100,000	
ICR 機能	有	
デイナイト機能	有	
WDR	有	
フリッカレス機能	有	
ノイズリダクション機能	有 (2D / 3DNR)	
アナログ映像出力	-	
オーディオ	内蔵マイク / 音声圧縮方式 G.711a, G.711u	
AI	クロスライン検知、エリア侵入検知、エリア退出検知、侵入検知、顔検知、人流カウント、群集密度監視 ※AI機能の同時利用には制限があります ※設置状況・環境要因により精度が低下したり検知しない場合があります	
最大リモートログイン数	20	
ネットワークプロトコル	IPv4, IGMP, ICMP, ARP, TCP, UDP, DHCP, PPPoE, RTP, RTSP, RTCP, DNS, DDNS, NTP, FTP, UPnP, HTTP, HTTPS, SMTP, 802.1x, SNMP, QoS, RTMP, SSL / TLS, SSH	
Wi-Fi	-	
ONVIF	ONVIF (Profile S, Profile G, Profile T)	
推奨ブラウザ	Chrome, Firefox, Edge	
オンボードストレージ	MicroSD カードスロット (最大 256GB) ※設置環境等により安定した録画がされない場合があります	
アラーム	-	
防水機能	IP67	
耐衝撃機能	-	
電 源	PoE, DC 12V	
消費電力	6.0 W	4.0 W
消費電流	500 mA	334 mA
動作可能周囲環境	温度: -30.0 ~ 60.0℃、湿度: 95.0%以下 (結露なし)	
外形寸法	62.7 (幅) × 63.1 (高) × 155.9 (奥) mm	
重 量	420 g	

製品寸法(単位:mm)

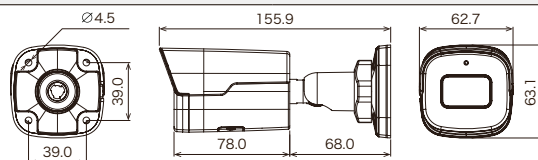

4MP 防水暗視 電動バリフォーカル ネットワークカメラ

圧縮方式H.265に対応した暗視撮影が可能な4MP防水ネットワークカメラ。
設置場所に合わせて電動でレンズのズーム調整が可能。



※電源アダプターは別売りです。

【製品特長】

- 2688 × 1520解像度を有する4MPカメラです。
- WDR機能搭載で、逆光等の明暗差が大きな場所でも鮮明な映像を映し出します。
- 電動バリフォーカルレンズにより、画面を見ながら画角調整を行うことが可能です。
- 壁面 / 天井吊り下げ両方の取り付けに対応しています。
- IP67規格準拠で防水/防塵性に優れています。
- 専用アプリケーションで、iOS / Android 端末からモニタリングできます。
(Smart Phone APP: Guard Viewer/Guard Live)

型 式	NSU-IP242M-4M
イメージセンサー	1 / 3 インチ Progressive Scan CMOS
解像度	2688 × 1520
映像圧縮方式	Ultra 265, H.265, H.264, MJPEG
フレームレート	2688 × 1520 : 30 fps
レンズ	f = 2.7 ~ 13.5 mm / F1.2
撮影範囲	水平 98.2° × 垂直 54.7° ~ 水平 31.3° × 垂直 18.5°
ズーム	光学ズーム : 5 倍
S / N比	56 dB以上
赤外線 LED	有 (赤外線照射距離 : 最大 50 m)
被写体最低照度	カラー時 : 0.002 lux, IR 点灯時 : 0 Lux
シャッター速度	1 ~ 1 / 100,000
ICR 機能	有
デイナイト機能	有
WDR	有
フリッカレス機能	有
ノイズリダクション機能	有 (2D / 3DNR)
アナログ映像出力	—
オーディオ	入力 × 1, 出力 × 1
AI	クロスライン検知, エリア侵入検知, エリア退出検知, 侵入検知, 顔検知, 人流カウント, 群集密度監視 ※AI機能の同時利用には制限があります ※設置状況・環境要因により精度が低下したり検知しない場合があります
最大リモートログイン数	20
ネットワークプロトコル	IPv4, IGMP, ICMP, ARP, TCP, UDP, DHCP, PPPoE, RTP, RTSP, RTCP, DNS, DDNS, NTP, FTP, UPnP, HTTP, HTTPS, SMTP, 802.1x, SNMP, QoS, RTMP, SSL / TLS, SSH
Wi-Fi	—
ONVIF	ONVIF (Profile S, Profile G, Profile T)
推奨ブラウザ	Chrome, Firefox, Edge
オンボードストレージ	Micro SD カードスロット (最大 256 GB) ※設置環境等により安定した録画がされない場合があります。
アラーム	入力 × 1, 出力 × 1
防水機能	IP67
耐衝撃機能	IK10
電 源	PoE, DC12V
消費電力	8.5 W
消費電流	709 mA
動作可能周囲環境	温度 : -30.0 ~ 60.0 °C, 湿度 : 95.0% 以下 (結露なし)
外形寸法	86.4 (幅) × 85.4 (高) × 245.4 (奥)mm
重 量	920 g

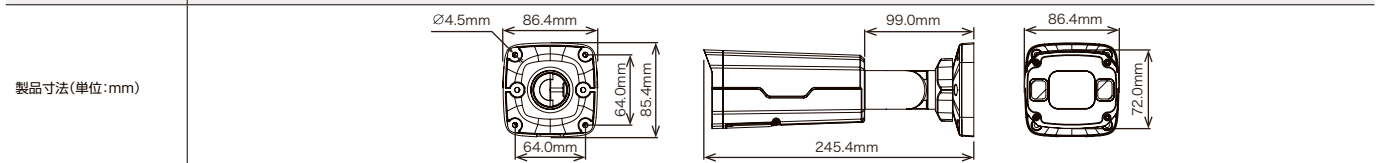

関連製品 カメラ用ジャンクションボックス (U242MJB) ▶ P.186

4MP 防水フルカラー ネットワークカメラ

圧縮方式H.265に対応した暗視撮影が可能な4MP防水ネットワークカメラ。
24時間フルカラー監視が可能。



ジャンクションボックス (U942TJB) ▶ P.186

※電源アダプターは別売りです。

【製品特長】

- 2688 × 1520解像度を有する4MPカメラです。
- WDR機能搭載で、逆光等の明暗差が大きな場所でも鮮明な映像を映し出します。
- 壁面 / 天井吊り下げ両方の取り付けに対応しています。
- IP67規格準拠で防水/防塵性に優れています。
- 24時間フルカラー映像に対応しています。
- 専用アプリケーションで、iOS / Android 端末からモニタリングできます。(Smart Phone APP: Guard Viewer/Guard Live)

NSU-IP242C-4M

オープン価格

4MP
4メガ

H.265 HEVC
H.265圧縮

IP67準拠

白色LED照射
30m

内蔵マイク

型 式	NSU-IP242C-4M
イメージセンサー	1 / 1.8 インチ Progressive Scan CMOS
解像度	2688 × 1520
映像圧縮方式	Ultra 265, H.265, H.264, MJPEG
フレームレート	2688 × 1520 : 25 fps
レンズ	f = 2.8 mm / F1.0
撮影範囲	水平 110.4° × 垂直 60.5°
S / N比	52 dB以上
白色 LED	有 (LED照射距離: 最大 30 m)
被写体最低照度	カラー時: 0.0003 lux, LED 点灯時: 0 Lux
シャッター速度	1 ~ 1 / 100,000
ICR 機能	—
デイナイト機能	有
WDR	有
フリッカーレス機能	有
ノイズリダクション機能	有 (2D / 3DNR)
アナログ映像出力	—
オーディオ	内蔵マイク / 音声圧縮方式 G.711a, G.711u
AI	クロスライン検知, 侵入検知 ※設置状況・環境要因により精度が低下したり検知しない場合があります
最大リモートログイン数	6
ネットワークプロトコル	IPv4, IPv6, IGMP, ICMP, ARP, TCP, UDP, DHCP, PPPoE, RTP, RTSP, RTCP, DNS, DDNS, NTP, FTP, UPnP, HTTP, HTTPS, SMTP, 802.1x, SNMP, QoS, RTMP, SSL / TLS
Wi-Fi	—
ONVIF	ONVIF (Profile S, Profile G, Profile T)
推奨ブラウザ	Chrome, Firefox, Edge
オンボードストレージ	Micro SD カードスロット (最大 512 GB) ※設置環境等により安定した録画がされない場合があります。
アラーム	—
防水機能	IP67
耐衝撃機能	—
電 源	PoE, DC12V
消費電力	2.8 W
消費電流	234 mA
動作可能周囲環境	温度: -30.0 ~ 60.0 °C、湿度: 95.0% 以下 (結露なし)
外形寸法	73.0 (幅) × 73.0 (高) × 206.0 (奥)mm
重 量	480 g

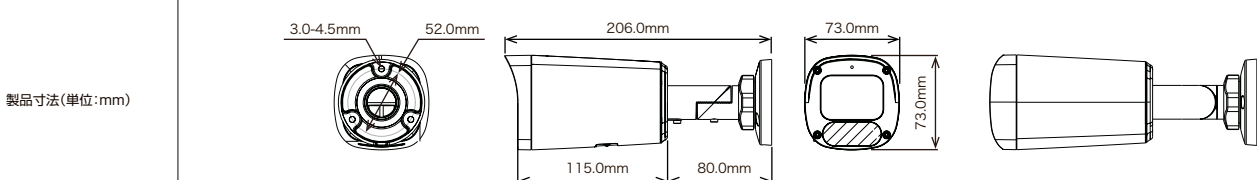

製品寸法(単位:mm)

2MP 5倍光学ミニPTZネットワークカメラ

圧縮方式H.265に対応した暗視撮影が可能な光学5倍ミニPTZネットワークカメラ。
スピーカーとマイク内蔵で双方向通話可能。



※電源アダプターは別売りです。

【製品特長】

- 1920 × 1080解像度を有する2MPカメラです。
- WDR機能搭載で、逆光等の明暗差が大きな場所でも鮮明な映像を映し出します。
- 光学ズーム約5倍レンズを搭載しています。
- パン(水平)の動作は350°、チルト(垂直)の動作は90°です。
- 24時間フルカラー映像に対応しています。
- 専用アプリケーションで、iOS / Android 端末からモニタリングできます。(Smart Phone APP: Guard Viewer/Guard Live)

型 式	NSU-IP235-2M
イメージセンサー	1 / 2.7 インチ Progressive Scan CMOS
解像度	1920 × 1080
映像圧縮方式	Ultra 265, H.265, H.264, MJPEG
フレームレート	1920 × 1080 : 30 fps
レンズ	f = 2.7 ~ 13.5 mm / F1.2
撮影範囲	水平106.9° × 垂直56.0° ~ 水平30.6° × 垂直17.7°
ズーム	光学ズーム : 5 倍
S / N 比	52 dB 以上
赤外線 LED	有 (赤外線照射距離 : 最大 30 m)
被写体最低照度	カラー時 : 0.003 lux, IR 点灯時 : 0 Lux
シャッター速度	1 ~ 1 / 100,000
ICR 機能	有
デイナイト機能	有
WDR	有
フリッカレス機能	有
ノイズリダクション機能	有 (2D / 3DNR)
アナログ映像出力	—
オーディオ	内蔵マイク / 音声圧縮方式 G.711a, G.711u
スピーカー	内蔵スピーカー
AI	クロスライン検知、エリア侵入検知、エリア退出検知、侵入検知、顔検知、人流カウント、群集密度監視 ※AI機能の同時利用には制限があります ※設置状況・環境要因により精度が低下したり検知しない場合があります
最大リモートログイン数	20
ネットワークプロトコル	IPv4, IGMP, ICMP, ARP, TCP, UDP, DHCP, PPPoE, RTP, RTSP, RTCP, DNS, DDNS, NTP, FTP, UPnP, HTTP, HTTPS, SMTP, 802.1x, SNMP, QoS, RTMP, SSL / TLS, SSH
Wi-Fi	有 (IEEE802.11b / g / n)
ONVIF	ONVIF (Profile S, Profile G, Profile T)
オンボードストレージ	MicroSD カードスロット (最大 256GB) ※設置環境等により安定した録画がされない場合があります
アラーム	入力 × 1, 出力 × 1
防水機能	—
耐衝撃機能	—
電 源	PoE, DC12V
消費電力	15.0 W
消費電流	1.3 A
動作可能周囲環境	温度 : -10.0 ~ 50.0℃、湿度 : 95.0%以下 (結露なし)
外形寸法	129.0 (径) × 143.6 (高) mm
重 量	760 g

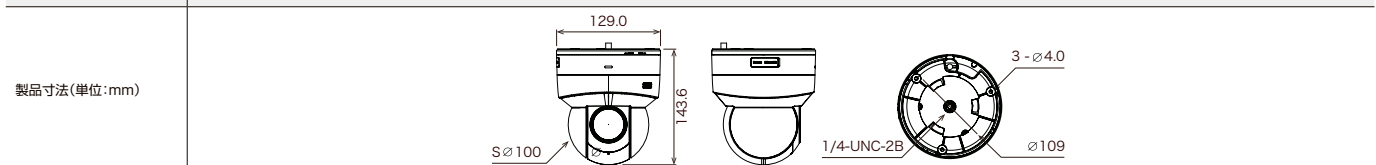

関連製品 カメラ用ジャンクションボックス (U230JB) ▶ P.186

5MP 360度パノラマビュー ドーム型防水暗視ネットワークカメラ

圧縮方式H.265に対応したパノラマビュードーム型IPカメラ。
1台で360°の広範囲を撮影可能。



ジャンクションボックス (U230JB) ▶ P.186

※電源アダプターは別売りです。

【製品特長】

- 2592 × 1944解像度を有する5MPカメラです。
- デジタルPTZ機能搭載で、撮影範囲内をPTZカメラを操作しているように移動・拡大表示することが可能です。
- 360°パノラマビューカメラで広範囲の撮影が可能です。
- IP66規格準拠で防水/防塵性に優れています。
- 専用アプリケーションで、iOS / Android 端末からモニタリングできます。(Smart Phone APP: Guard Viewer/Guard Live)

NSU-IP236-5M

オープン価格

5MP
5メガ

H.265 HEVC
H.265圧縮

IP66
IP66準拠

10m IR
赤外線照射

内蔵マイク

型 式	NSU-IP236-5M
イメージセンサー	1 / 2.8 インチ Progressive Scan CMOS
解像度	2592 × 1944
映像圧縮方式	Ultra 265, H.265, H.264, MJPEG
フレームレート	2592 × 1944 : 30 fps
レンズ	f = 1.4 mm / F2.0
撮影範囲	水平 180.0° × 垂直 180.0°
S / N 比	55 dB 以上
赤外線 LED	有 (赤外線照射距離: 最大 10 m)
被写体最低照度	カラー時: 0.01 lux, IR 点灯時: 0 Lux
シャッター速度	1 ~ 1 / 100,000
ICR 機能	有
デイナイト機能	有
WDR	有
フリッカーレス機能	有
ノイズリダクション機能	有 (2D / 3DNR)
アナログ映像出力	—
オーディオ	内蔵マイク / 入力 × 1, 出力 × 1
スピーカー	—
AI	—
最大リモートログイン数	20
ネットワークプロトコル	IPv4, IGMP, ICMP, ARP, TCP, UDP, DHCP, PPPoE, RTP, RTSP, RTCP, DNS, DDNS, NTP, FTP, UPnP, HTTP, HTTPS, SMTP, 802.1x, SNMP, QoS, RTMP, SSL / TLS, SSH
Wi-Fi	—
ONVIF	ONVIF (Profile S, Profile G, Profile T)
オンボードストレージ	MicroSD カードスロット (最大 256GB) ※設置環境等により安定した録画がされない場合があります
アラーム	入力 × 1, 出力 × 1
防水機能	IP66
耐衝撃機能	IK10
電 源	PoE, DC12V
消費電力	8.5 W
消費電流	709 mA
動作可能周囲環境	温度: -30.0 ~ 60.0°C、湿度: 95.0%以下 (結露なし)
外形寸法	125.0 (径) × 43.7 (高) mm
重 量	360 g

製品寸法(単位:mm)

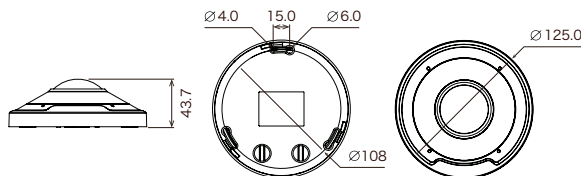

H.265 4ch/8ch/16ch AI 対応スタンドアロン NVR

圧縮方式H.265に対応したネットワークビデオレコーダー。AI機能、全方位カメラの映像補正機能に対応。



※マウス(有線)が付属しています。



※マウス(有線)が付属しています。



※マウス(有線)が付属しています。

NSU2004

オープン価格

NSU2008

オープン価格

NSU2016

オープン価格

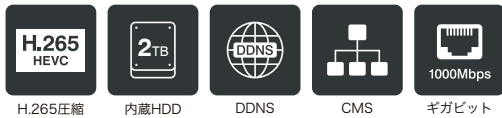

【製品特長】

- 圧縮方式H.265対応※で、従来のNVRよりも効率良く録画ができます。
※メーカー独自の高度映像圧縮技術(対応カメラに限りませ)
- PoE給電LANポートを搭載しており、IPカメラからのLANケーブルを直接接続ができます。
- 長距離伝送モードを有効にすることで、最大250m※のLAN配線が可能です。
※伝送速度が10Mbpsに制限されます
(配線状況、LANケーブルの種類によって伝送距離が短くなる場合があります)
- プラグアンドプレイ機能により複雑なネットワーク設定をせずに接続ができます。
- ONVIF対応の主流カメラをサポートしています。
- 専用アプリケーションで、iOS/Android端末からモニタリングができます。
(Smart Phone APP:Guard Viewer/Guard Live)

型 式	NSU2004	NSU2008	NSU2016
搭載 OS	Linux		
映像圧縮形式	Ultra 265、H.265、H.264		
登録可能カメラ台数	4 チャンネル (PoE × 4)	8 チャンネル (PoE × 8)	16 チャンネル (PoE × 16)
映像出力	HDMI (4K) × 1、VGA (1920 × 1080) × 1		
デコード機能	< AI 機能オフ > 12MP:30fps × 2、8MP:30fps × 2、4MP:30fps × 4 < AI 機能オン > 8MP:30fps × 2、4MP:30fps × 4	< AI 機能オフ > 12MP:30fps × 2、8MP:30fps × 2、4MP:30fps × 4、1080P:30fps × 8 < AI 機能オン > 8MP:30fps × 2、4MP:30fps × 4、1080P:30fps × 8	< AI 機能オフ > 12MP:30fps × 2、8MP:30fps × 2、4MP:30fps × 4、1080P:30fps × 10、720P:30fps × 16 < AI 機能オン > 8MP:30fps × 2、4MP:30fps × 4、1080P:30fps × 8、720P:30fps × 16
録画解像度	12MP、8MP、6MP、5MP、4MP、3MP、1080P、960P、720P、D1、2CIF、CIF		
標準内蔵 HDD 容量	2 TB		
対応可能 HDD 最大容量	10TB × 1	10TB × 2	
搭載可能ハードディスク台数	3.5 インチ × 1	3.5 インチ × 2	
RAID レベル	-		
カメラによる AI 機能	クロスライン検知、侵入検知、エリア進入、エリア退出、ウルトラモーション検知、人流カウント、群衆密度監視、交通監視、車両検出、顔検出 ※接続するカメラによって対応する機能が異なります ※設置状況・環境要因により精度が低下したり検知しない場合があります		
NVR による AI 機能	クロスライン検知、侵入検知、エリア侵入、エリア退出、ウルトラモーション検知 ※設置状況・環境要因により精度が低下したり検知しない場合があります	クロスライン検知、侵入検知、エリア侵入、エリア退出、ウルトラモーション検知、顔検知、顔認証 ※設置状況・環境要因により精度が低下したり検知しない場合があります	
録画モード	一般 / イベント / モーション検知 / アラーム		
再生コントロール	再生 / 一時停止 / 停止 / 巻き戻し / 早送り		
表示パターン	全画面 / 4分割	全画面 / 4分割 / 6分割 / 8分割 / 9分割	全画面 / 4分割 / 6分割 / 8分割 / 9分割 / 16分割
I/O インターフェイス	USB2.0 × 1、USB3.0 × 1	USB2.0 × 1、USB3.0 × 1、RS485、アラーム入力 × 8 / アラーム出力 × 2	
オーディオ	入力: RCA × 1、出力: RCA × 1		
LAN 伝送速度	10 / 100 Mbps (RJ45 × 1)	10 / 100 / 1000 Mbps (RJ45 × 1)	
ネットワークプロトコル	TCP / IP、P2P、NTP、DHCP、PPPoE、HTTP、HTTPS、DNS、DDNS、SNMP、SMTP、RTSP、IPv4		
リモートクライアント	IE 10 / 11、Firefox、Chrome、Edge		
ONVIF	ONVIF 24.06 rev. 84		
電 源	DC 48.0V / 1.36A	AC 100 ~ 240V	
最大消費電力	12.0W (HDDを除く)		
PoE	4 ポート、IEEE 802.3 af / at 合計出力 50W (1ポート最大 30W)	8 ポート、IEEE 802.3 af / at 合計出力 130W (1ポート最大 30W)	16 ポート、IEEE 802.3 af / at 合計出力 240W (1ポート最大 30W)
動作可能周囲環境	温度: -10.0 ~ 55.0℃、湿度: 90.0%以下 (結露なし)		
外形寸法	260.0 (幅) × 47.0 (高) × 222.0 (奥)mm	380.0 (幅) × 53.0 (高) × 322.0 (奥)mm	
重 量	0.8 Kg (HDDを除く)	2.7 kg (HDDを除く)	
製品寸法(単位:mm)			

19インチ ラックマウント対応 2U ネットワークビデオレコーダー

圧縮方式H.265に対応し、19インチサーバーラックに対応したネットワークビデオレコーダー。

AI機能、全方位カメラの映像補正機能に対応。



※マウス(有線)が付属しています。

NSU2032

オープン価格

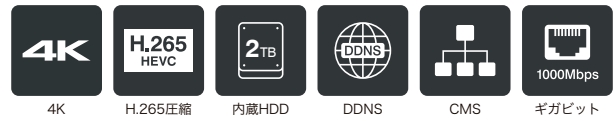

NSU2064

オープン価格

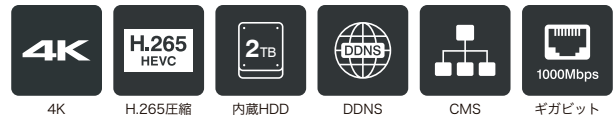

【製品特長】

- 圧縮方式H.265対応※で、従来のNVRよりも効率良く録画ができます。
※メーカー独自の高度映像圧縮技術(対応カメラに限ります)
- VGAとHDMIの同時ビデオ出力、2つのHDMIポートでの4Kマルチ出力が可能です。
- ONVIF対応の主流カメラをサポートしています。
- RAIDに対応しています。
- 専用アプリケーションで、iOS/Android端末からモニタリングできます。
(Smart Phone APP: Guard Viewer/Guard Live)

型 式	NSU2032	NSU2064
搭載 OS	Linux	
映像圧縮形式	Ultra 265、H.265、H.264	
登録可能カメラ台数	32 チャンネル	64 チャンネル
映像出力	HDMI (4K) × 2、VGA (1920 × 1080) × 2	
デコード機能	< AI 機能オフ > 32MP:30fps × 2、16MP:30fps × 4、12MP:30fps × 5、 8MP:30fps × 8、6MP:30fps × 10、5MP:30fps × 12、 4MP:30fps × 16、3MP:30fps × 20、1080P:30fps × 32 < AI 機能オン > 32MP:30fps × 1、16MP:30fps × 3、12MP:30fps × 4、 8MP:30fps × 6、6MP:30fps × 8、5MP:30fps × 9、 4MP:30fps × 12、3MP:30fps × 16、1080P:30fps × 24	< AI 機能オフ > 32MP:30fps × 2、16MP:30fps × 4、12MP:30fps × 5、 8MP:30fps × 8、6MP:30fps × 10、5MP:30fps × 12、4MP:30fps × 16、 3MP:30fps × 20、1080P:30fps × 32、720P:30fps × 64 < AI 機能オン > 32MP:30fps × 1、16MP:30fps × 3、12MP:30fps × 4、 8MP:30fps × 6、6MP:30fps × 8、5MP:30fps × 9、4MP:30fps × 12、 3MP:30fps × 16、1080P:30fps × 24、720P:30fps × 48
録画解像度	32MP、16MP、12MP、8MP、6MP、5MP、4MP、3MP、1080P、960P、720P、D1、2CIF、CIF	
標準内蔵 HDD 容量	2 TB	
対応可能 HDD 最大容量	16 TB × 8	
搭載可能ハードディスク台数	3.5 インチ × 8	
RAID レベル	RAID 0、1、5、6、10	
カメラによる AI 機能	顔検出、車両検出、侵入検知、クロスライン検知、エリア進入、エリア退出、ウルトラモーション検知、 炎検知、喫煙検知、温度測定、火と煙検知、人流カウント、群衆密度監視、メタデータ、交通監視 ※接続するカメラによって対応する機能が異なります ※設置状況・環境要因により精度が低下したり検知しない場合があります	
NVR による AI 機能	顔検知、顔認証、クロスライン検知、侵入検知、エリア侵入、エリア退出、ウルトラモーション検知 ※設置状況・環境要因により精度が低下したり検知しない場合があります	
録画モード	一般 / イベント / モーション検知 / アラーム	
再生コントロール	再生 / 一時停止 / 停止 / 巻き戻し / 早送り	
表示パターン	全画面 / 4 分割 / 6 分割 / 8 分割 / 9 分割 / 16 分割 / 25 分割 / 32 分割	全画面 / 4 分割 / 6 分割 / 8 分割 / 9 分割 / 16 分割 / 25 分割 / 36 分割 / 64 分割
I/O インターフェイス	USB2.0 × 2、USB3.0 × 2	
オーディオ	入力: RCA × 1、出力: RCA × 2	
LAN 伝送速度	10 / 100 / 1000 Mbps (RJ45 × 2)	
ネットワークプロトコル	TCP / IP、P2P、NTP、DHCP、PPPoE、HTTP、HTTPS、DNS、DDNS、SNMP、SMTP、NFS、RTSP、802.1x、IPv4	
リモートクライアント	IE10 / 11、Firefox、Chrome、Edge	
ONVIF	ONVIF 23.12 rev. 61	
電 源	AC 100 ~ 240V	
最大消費電力	20.0 W 以下 (HDD を除く)	
PoE	-	
動作可能周囲環境	温度: -10.0 ~ 50.0°C、湿度: 90.0% 以下 (結露なし)	
外形寸法	442.0 (幅) × 86.0 (高) × 432.0 (奥) mm	
重 量	5.5 kg (HDD を除く)	

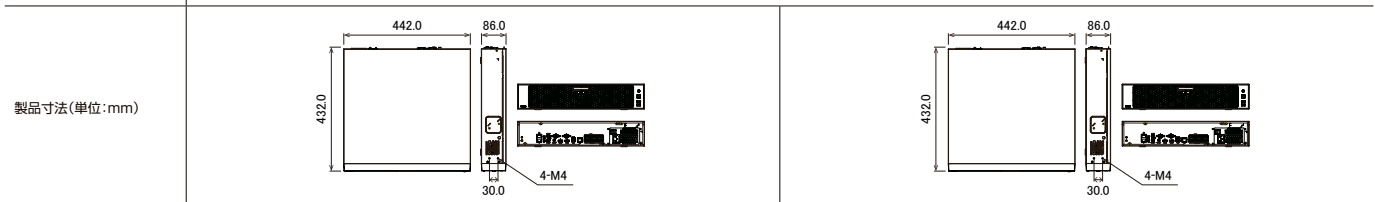

「AI搭載顔認証機能」で 映像から顔画像を「自動検出」

「顔検出・照合・通知」までが実現可能なAI機能搭載の顔認証機能内蔵カメラ。
予め対象者の顔画像を登録することで、映像から登録した人物の顔画像を自動で検出できます。

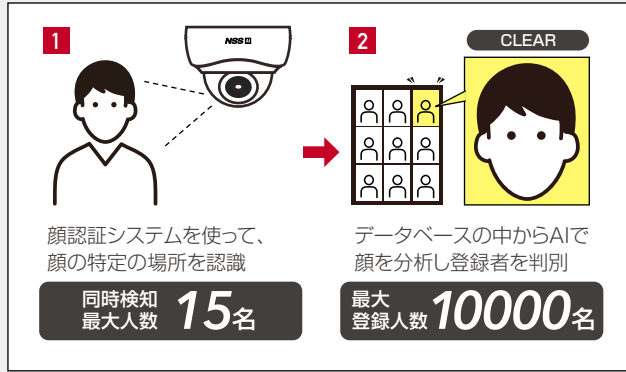

マスク着用時の顔画像も照合可能

顔の類似性(%)を自由に設定できるので、類似性(%)を下げることで、正面以外の角度の顔や、マスクを着用した顔など様々なシーンでも本人照合が可能です。

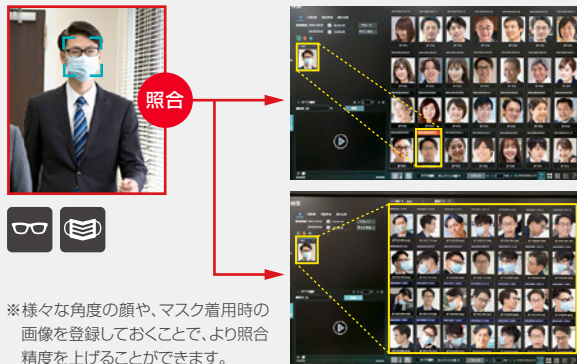

顔認証機能を使った入退室管理も可能

AIカメラの顔認証機能と、改札ゲート・自動ドアのコントロール、社員の入退室管理などを連携させることで、より安全で効率的な運用が可能になります。

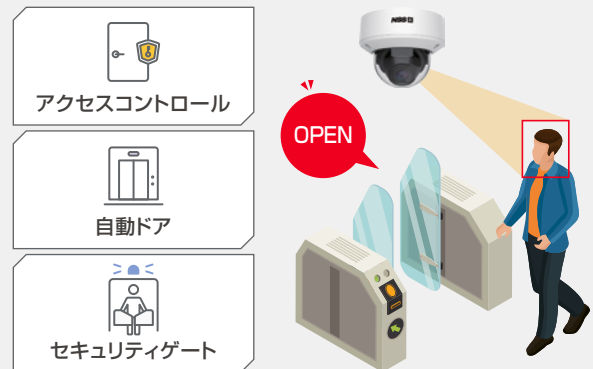

「人&車両の検出」が可能

映像をもとに人や車両を自動検出し、アラートで通知します。不審者や不審車両の検出などセキュリティ管理のほか、入退出検知や侵入検知などの映像解析でより高度な映像監視が可能。また、人や車両が映った時間だけを録画検索でき、事故や事件などの捜査時間短縮にも貢献します。

▶ アラート通知

カメラでモニタリングしているエリア内に人や車両を検出した際に、モニタールームにリアルタイムで通知を行います。

▶ 録画データから人・車両検索

異常が発生している場所の記録から、動きのある対象物に対して人や車両を自動的に検知し、時間をさかのぼって映像を検索・再生が可能。

※人&車両検出機能は顔認証機能とは同時利用不可
※車両検出機能はナンバー読み取り非対応



「360°全方位カメラ」で フロア全体の監視が可能

360°全方位カメラ対応。様々なViewモードでフロア全体の監視ができます。デジタル映像補正機能搭載で、ライブ映像はもちろん録画再生も可能。他にも様々な補正機能があります。

9MP 360度パノラマビュードーム防水暗視ドーム型
ネットワークカメラ(NSC-IP936-9M) ※Allには非対応



「500万画素の高画質映像」を認識し、 様々なシーンで運用が可能

セキュリティアップ

スーパーマーケット
入口に設置し、顔検知機能を利用して怪しい人物の顔を登録。検知時バックヤードに設置しているパトライトを回すよう外部機器と連携。

コンビニエンスストア
万引き常習犯の顔データを登録し、再訪問の際にアラートで注意喚起。

中古車販売店
夜間展示している車や社屋への不審者の侵入があった際に、人検知機能を利用して営業時間外のみ担当者のスマートフォンへ通知。

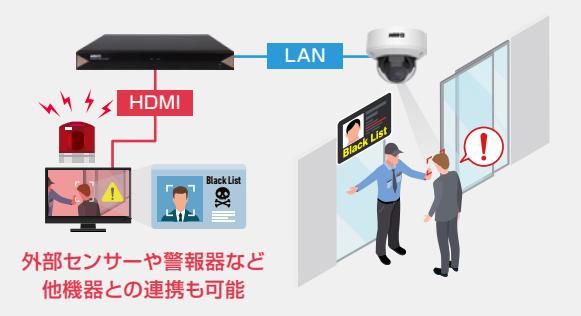

施設内管理

病院/介護施設
入居者の徘徊行動を検出して、ブザーや携帯端末などで通知。また、夜間のみ「人」検知機能を使用し、携帯端末に通知が飛ぶように設定。

工場
工場内の某エリア内の作業員の行き来の頻度確認の為ラインクロス機能を使用。

コインパーキング
車両検知モードでパーキングに入ってくる車両を管理。画角を調整することで車のナンバーが映るように設定。
※ナンバープレート認識非対応

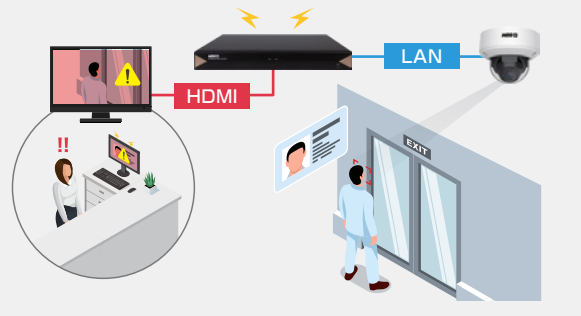

AIカメラは毎日できるレベルの手軽さで 録画映像の確認が可能。

特定者
検索

“人が映った時間だけを瞬時に録画検索”できるので、
事故やトラブルの状況確認・夜間自主警備など
「人的労力の削減」に効果的。

●画像をUSB等からレコーダーに読み込む事で、未登録者でも録画データの検索も可能



「EMS2」「Mobile CMS」を使って アナログシステムとの「統合管理」

遠隔監視ソフトウェア「EMS2」で複数台のレコーダーを1台のPCで統合管理することや、「Mobile CMS」でスマホを使った遠隔監視が可能。アナログシステムと共通の統合管理ソフトウェアで、AHD/SP/AIシリーズが混在する環境でも一括して管理することができます。

※AI機能や他一部の機能はご利用いただけません。
全ての機能を利用したい場合はInternet Explorer、
または別途専用ソフトをご利用ください。



AHD、SP、AIなどが混在する環境でも
1台のPCで統合管理



「PoEポート」搭載で簡単接続

AI顔認証シリーズNVRIは、カメラとレコーダーの間にHUBやルーターを設置する必要はなく、カメラとレコーダーをLANケーブルで直接接続するだけで簡単に再生・録画を開始可能。また「PoEポート搭載」のため、別途カメラ側に電源を用意する必要もありません。

PoEポート搭載でレコーダーから
直接カメラへ電源を供給



プラグ & プレイ

「PnP」対応で簡単初期設定

PCでのIPアドレスの設定や登録作業が必要なく、カメラとレコーダーを接続するだけで自動的に接続でき、ONVIFカメラにも利用可能。

※ONVIFで接続する場合はPW入力など一部設定が必要。
また、電動バリフォーカル/PTZ/イベント制御、パラメーター管理などには
対応せず、利用上制限があります。



※AI機能非対応 ※PNP(プラグ&プレイ)非対応
※電動バリフォーカル/PTZ操作非対応 ※イベント/パラメーター管理非対応

「分割表示」で様々な 画面レイアウトをサポート

全画面を使った単一表示だけでなく、ニーズに合わせて「均等複数分割」や、メインとサブで使い分けをした「不均等複数分割」など、様々な分割表示パターンでのモニタリングが可能。

表示パターン

NSV-AI5004 全画面、4分割

NSV-AI5008 全画面、4分割、9分割、不均等分割(6/8)



NSV-AI5016 全画面、4分割、9分割、12分割、16分割、不均等分割(6/8/10/13/14)

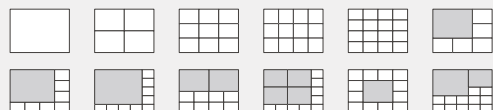

5MP AI搭載防水暗視ドーム型ネットワークカメラ

AI機能搭載の電動バリフォーカルIPカメラ。撮影した人物の顔画像を抽出し、専用NVRで画像の照合利用が可能。



※電源アダプターは別売りです。

【製品特長】

- 2592×1944解像度を有する5MPカメラです。
- AI機能搭載で顔を検出し、専用NVRで顔認証利用が可能です。
- 電動バリフォーカルレンズにより、画面を見ながら画角調整を行うことが可能です。
- IP66規格準拠で防水、防塵性に優れています。

NSC-AI933M-5M

希望小売価格 341,000円(税込)



5メガ



H.265圧縮



IP66準拠

赤外線照射
30mIR

ディナイト



WDR

型 式	NSC-AI933M-5M
イメージセンサー	1 / 2.7 インチ Progressive CMOS
解像度	2592 × 1944
映像圧縮方式	H.265, H.264
フレームレート	2592 × 1944 : 30 fps
レンズ	f = 2.7 ~ 12 mm
撮影範囲	水平 102.0° × 垂直 73.0° ~ 水平 31.0° × 垂直 23.0°
ズーム	光学ズーム : 4.4倍
赤外線LED	有
赤外線照射距離	30 m
被写体最低照度	カラー時 : 0.002Lux / F1.2 (AGC ON)
シャッター速度	1 / 5 ~ 1 / 20,000
ICR機能	有
ディナイト機能	有
WDR	有
フリッカレス機能	有
ノイズリダクション機能	有 (3D)
アナログ映像出力	-
オーディオ	入力 × 1 (RCA)、出力 × 1 (RCA)
AI / IVS	顔認識 (FR)、ヒューマンディテクション (HD)、車両検出 (VD)、ラインクロス検出 (LCD)、境界侵入検出 (PID)、クロスカウント (CC)、静止物体検知 (SOD)、ヒートマップ (HM) ※AI / IVS機能の同時利用には制限があります。
最大リモートログイン数	9
ネットワークプロトコル	TCP / IP、HTTP、DHCP、DNS、DDNS、RTP / RTSP、SMTP、NTP、UPnP、SNMP、HTTPS、FTP
ONVIF	VERSION : 21.06、Profile S / G / T
推奨ブラウザ	IE : 10、11、Safari : V12.1以上、Firefox : V.52以上、Google chrome : V.57以上、Edge : V.79以上
アラーム	入力 × 1、出力 × 1
防水機能	IP66
電 源	DC 12.0V / POE (IEEE802.3af)
消費電力	7.5 W
消費電流	最大 625mA
動作可能周囲環境	温度 : -30.0 ~ 55.0℃、湿度 : 95.0%以下 (結露なし)
外形寸法	148.7 (径) × 109.0 (高)mm
重 量	972 g

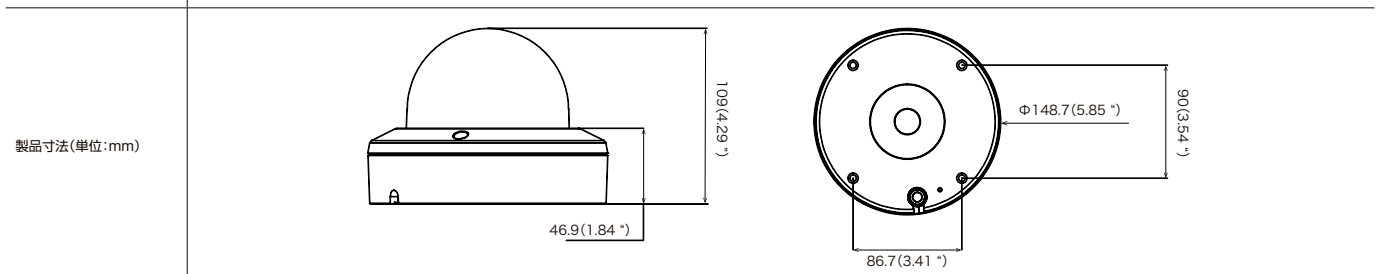

5MP AI対応防水暗視ネットワークカメラ

AI機能搭載の電動バリフォーカルIPカメラ。撮影した人物の顔画像を抽出し、専用NVRで画像の照合利用が可能。



※電源アダプターは別売りです。

NSC-AI942M-5M

希望小売価格 341,000円(税込)



【製品特長】

- 2592×1944解像度を有する5MPカメラです。
- AI機能搭載で顔を検出し、専用NVRで顔認証利用が可能です。
- 電動バリフォーカルレンズにより、画面を見ながら画角調整を行うことが可能です。
- IP66規格準拠で防水、防塵性に優れています。
- 壁面/天井吊り下げ両方の取り付けに対応しています。

型 式	NSC-AI942M-5M
イメージセンサー	1 / 2.7 インチ Progressive CMOS
解像度	2592 × 1944
映像圧縮方式	H.265、H.264
フレームレート	2592 × 1944 : 30 fps
レンズ	f = 2.7 ~ 12 mm
撮影範囲	水平 102.0° × 垂直 73.0° ~ 水平 31.0° × 垂直 23.0°
ズーム	光学ズーム : 4.4倍
赤外線LED	有
赤外線照射距離	45 m
被写体最低照度	カラー時 : 0.002Lux / F1.2 (AGC ON)
シャッター速度	1 / 5 ~ 1 / 20,000
ICR機能	有
デイナイト機能	有
WDR	有
フリッカレス機能	有
ノイズリダクション機能	有 (3D)
アナログ映像出力	-
オーディオ	入力 × 1 (RCA)、出力 × 1 (RCA)
AI / IVS	顔認識 (FR)、ヒューマンディテクション (HD)、車両検出 (VD)、ラインクロス検出 (LCD)、境界侵入検出 (PID)、クロスカウント (CC)、静止物体検知 (SOD)、ヒートマップ (HM) ※AI / IVS機能の同時利用には制限があります。
最大リモートログイン数	9
ネットワークプロトコル	TCP / IP、HTTP、DHCP、DNS、DDNS、RTP / RTSP、SMTP、NTP、UPnP、SNMP、HTTPS、FTP
ONVIF	VERSION : 21.06、Profile S / G / T
推奨ブラウザ	IE : 10、11、Safari : V12.1以上、Firefox : V.52以上、Google chrome : V.57以上、Edge : V.79以上
アラーム	入力 × 1、出力 × 1
防水機能	IP66
電 源	DC 12.0V / POE (IEEE802.3af)
消費電力	9.5 W
消費電流	最大 792mA
動作可能周囲環境	温度 : -10.0 ~ 55.0℃、湿度 : 95.0%以下 (結露なし)
外形寸法	87.4 (幅) × 83.8 (高) × 242.1 (奥)mm
重 量	811 g

製品寸法(単位:mm)

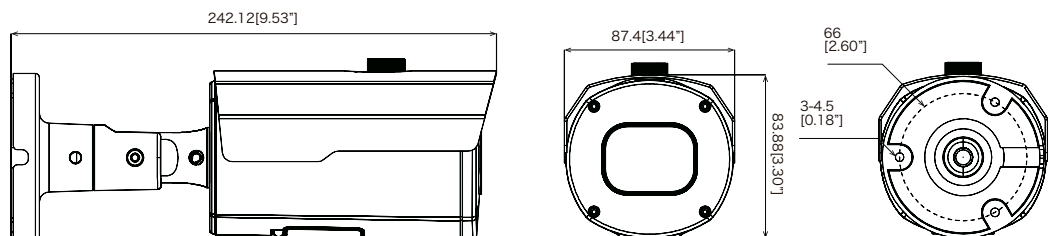

9MP 360度パノラマビュードーム型防水暗視ネットワークカメラ

圧縮方式H.265に対応したパノラマビュードーム型IPカメラ。1台で360°の広範囲を撮影可能。



※電源アダプターは別売りです。

NSC-IP936-9M

希望小売価格 374,000円(税込)



【製品特長】

- 3000×3000解像度を有する9MPカメラです。
- 360°パノラマビューカメラで広範囲の撮影が可能です。
- デジタルPTZ機能搭載で、撮影範囲内をPTZカメラを操作しているように移動・拡大表示することが可能です。
- IP66規格準拠で防水、防塵性に優れています。

型 式	NSC-IP936-9M
イメージセンサー	1 / 1.7 インチ Progressive CMOS (Hi3519 + IMX226)
解像度	3000 × 3000
映像圧縮方式	H.265, H.264
フレームレート	3000 × 3000 : 30 fps
レンズ	f = 2.0 mm
撮影範囲	水平 173.0° × 垂直 173.0° (±2°)
赤外線LED	有
赤外線照射距離	5 m
被写体最低照度	カラー時 : 0.01Lux / F1.2 (AGC ON)
シャッター速度	1 / 5 ~ 1 / 20,000
ICR機能	有
デイナイト機能	有
WDR	有
フリッカーレス機能	有
ノイズリダクション機能	有 (3D)
アナログ映像出力	有 (BNC × 1) ※設置時調整用
オーディオ	内蔵マイク
AI機能	—
最大リモートログイン数	10
ネットワークプロトコル	TCP / IP, HTTP, DHCP, DNS, DDNS, RTP / RTSP, PPPoE, SMTP, NTP, UPnP, SNMP, HTTPS, FTP
ONVIF	ONVIF (Profile S / Profile G, Ver 2.6)
推奨ブラウザ	IE8.0 以上
防水機能	IP66
電 源	DC 12.0V / POE (IEEE802.3af)
消費電力	9.0 W
消費電流	最大 770mA
動作可能周囲環境	温度 : -20.0 ~ 55.0℃、湿度 : 90.0%以下 (結露なし)
外形寸法	120.0 (径) × 56.0 (高)mm
重 量	400 g

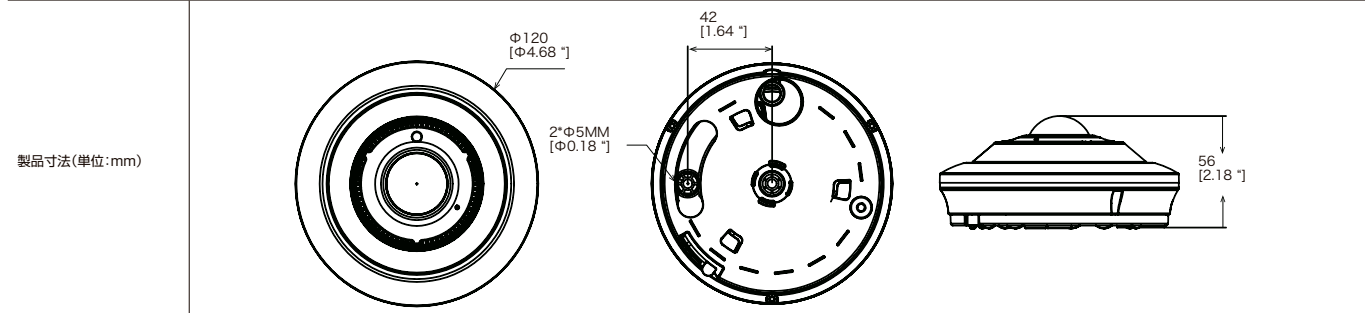

2MP 25倍光学ズームスピードドームネットワークカメラ(屋外用)

圧縮方式H.265に対応した2MP光学25倍PTZネットワークカメラ。屋外設置可能。



※電源アダプターは別売りです。

【製品特長】

- 1920×1080解像度を有する2MPカメラです。
- 光学ズーム25倍レンズを搭載しています。
- パン(水平)の動作は360°エンドレス回転でスムーズなコントロールが可能です。
- IP66規格準拠で防水、防塵性に優れています。

NSZ-IP120-OH

希望小売価格 1,182,500円(税込)



型 式	NSZ-IP120-OH
イメージセンサー	1 / 2.8 インチ Progressive Scan CMOS
解像度	1920 × 1080
映像圧縮方式	H.265+, H.265, H.264+, H.264
フレームレート	1920 × 1080 : 30 fps
レンズ	f = 5.0 ~ 125 mm / F = 1.5 ~ 3.8
撮影範囲	水平 56.9° × 垂直 32.2° ~ 水平 2.9° × 垂直 1.6°
ズーム	光学ズーム : 25 倍
S / N比	45 dB以上 (AGC オフ時)
赤外線LED	有
赤外線照射距離	150 m
被写体最低照度 (SOIRE)	カラー時 : 0.002Lux / F1.6
シャッター速度	1 / 5 ~ 1 / 20,000
パン / チルト動作角度	360° エンドレス / -10 ~ 90° (自動フリップ)
プリセット	255 ヶ所
デイナイト機能	有
WDR	有
フリッカレス機能	有
ノイズリダクション機能	DNR, 3DNR
アナログ映像出力	有 (BNC × 1) ※設置時調整用
オーディオ	入力 × 1、出力 × 1
IVS	—
最大リモートログイン数	5
ネットワークプロトコル	HTTP、HTTPS、FTP、SMTP、UPnP、SNMP、DNS、DDNS、NTP、RTSP、RTP、TCP / IP、UDP、DHCP、PPPoE
ONVIF	Profile S / G / T
推奨ブラウザ	IE10 / 11 / Safari V12.1 above / Firefox V.52 above / Google chrome V.57 above / Edge V.79 above
リモートコントロール	RS - 485 (カメラID : 1でのみ操作可能)
プロトコル	Pelco - D、Pelco - P
防水機能	IP66
電 源	DC 12.0V / POE (IEEE802.3at)
消費電力	23.0 W
動作可能周囲環境	温度 : -30.0 ~ 60.0℃、湿度 : 90.0%以下 (結露なし)
外形寸法	206.4 (径) × 396.6 (高) mm
重 量	3900 g

製品寸法(単位:mm)

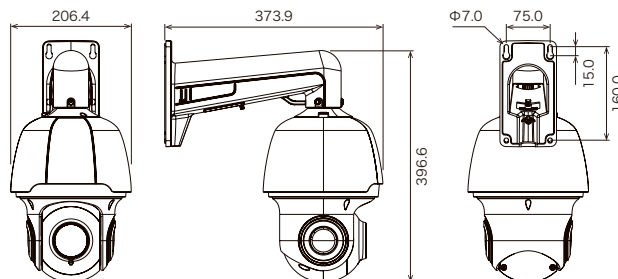

H.265 AI対応スタンドアロンNVR

圧縮方式H.265に対応したネットワークビデオレコーダー。AI機能、全方位カメラの映像補正機能に対応。



※マウス(有線)が付属しています。



※マウス(有線)が付属しています。



※マウス(有線)が付属しています。

NSV-AI5004

オープン価格

NSV-AI5008

オープン価格

NSV-AI5016

オープン価格



H.265圧縮



内蔵HDD



DDNS



CMS



ギガビット



スマホ対応

【製品特長】

- 圧縮方式H.265に対応しています。
 - PoE給電LANポートを搭載しており、IPカメラからのLANケーブルを直接接続ができます。
 - プラグアンドプレイ機能により複雑なネットワーク設定をせずに接続ができます。
 - 専用のAI対応カメラを使用することで顔画像を取り込み、録画データの検索やアラームの発報が可能です。
 - デュアルモニター機能搭載で、メイン映像とは別の映像をサブ画面で同時表示可能です。
 - 専用の全方位カメラの映像補正機能に対応しています。
 - 独自ドメインのDDNSをサポートしています。(dvrhost.com)
 - iOS、Android端末でライブ映像を見ることができます。
 - 長距離伝送モードを有効にすることで、最大200m*1のLAN配線が可能です。
- *1 伝送速度が10 Mbpsに制限されます
(配線状況、LANケーブルの種類によって伝送距離が短くなる場合があります)
- ※ NSV-AI5008、NSV-AI5016のみデュアルモニター機能に対応しています

型 式	NSV-AI5004	NSV-AI5008	NSV-AI5016
OS	Embedded Linux		
映像圧縮形式	H.265 / H.264 / H.265+ / H.264+ / MJPEG		
登録可能カメラ台数	4チャンネル (PoE × 4)	8チャンネル (PoE × 8)	16チャンネル (PoE × 16)
映像出力	HDMI (8K) × 1、VGA (1080p) × 1	HDMI × 2 (8K × 1、4K × 1)	
表示解像度	1024 × 768、1280 × 720、1280 × 1024、1440 × 900、1920 × 1080、 2560 × 1440、3840 × 2160 (4K)、7680 × 4320 (8K)		
表示 / 録画解像度	12 MP、9 MP、8 MP、5 MP、4 MP、3 MP、2 MP (1080 P)、1.3 MP (960 P)、1 MP (720 P)		
映像入力処理性能	最大ビットレート 500 Mbps	最大ビットレート 640 Mbps	
標準内蔵 HDD 容量	2 TB (オプションにて最大 8 TBまで増設可能)	2 TB (オプションにて最大 16 TBまで増設可能)	
搭載可能ハードディスク台数	3.5 インチ × 1	3.5 インチ × 2	
ビデオ分析	全方位カメラ映像補正		
AI 機能	クロスカウント (CC)、境界侵入検出 (PID)、ラインクロス検出 (LCD)、不審物 / 消失物検出 (SOD)、顔認識 (FR)、 ヒューマンディテクション (HD)、車両検出 (VD)、ヒートマップ (HM)、映像遮断検出 (VT)		
録画モード	連続 / マニユアル / スケジュール / モーション / センサトリガー		
再生コントロール	再生 / スロー (×1/2、1/4、1/8、1/16)、 早送り / 早戻し (×2、×4、×8、×16、×32、×64)、 一時停止、コマ送り		
表示パターン	全画面、4分割	全画面、4分割、9分割、不均等分割 (6 / 8)	全画面、4分割、9分割、12分割、16分割、 不均等分割 (6 / 8 / 10 / 13 / 14)
バックアップデバイス	e-SATA、USB、ネットワーク		
USB端子	USB 3.0 × 1、USB 2.0 × 2	USB 3.0 × 2、USB 2.0 × 1	
オーディオ	入力：IP×4、RCA × 1 (ライン入力、双方向音声用)、 出力：RCA × 1	入力：IP × 8、RCA × 1 (ライン入力、双方向音声用)、 出力：RCA × 1	入力：IP × 16、RCA × 1 (ライン入力、双方向音声用)、 出力：RCA × 1
I/O	RS485、 アラーム入力 × 4 / アラーム出力 × 1	RS485、 アラーム入力 × 8 / アラーム出力 × 1	RS485、 センサーアラーム入力 × 16 / センサーアラーム出力 × 1
イーサネット	RJ-45 1000 Mbps Ethernet interfaces	RJ-45 1000 Mbps Ethernet interfaces × 2	
ネットワークプロトコル	TCP / IP、HTTP、DHCP、DNS、DDNS、RTP / RTSP、PPPoE、SMTP、NTP、UPnP、SNMP、HTTPS、FTP		
リモートクライアント	PCクライアント：ブラウザ (IE10 / 11、Safari、Firefox、Chrome、Edge) 専用ソフトウェア：Windows (VMS Pro、EMS2) モバイルクライアント：iOS / Android (RXCamView、Mobile CMS lite)		
ONVIF	VERSION：19.12、Profile S / G / T		
電 源	DC 48.0 V / 2.5 A	AC100.0 ~ 240.0 V、50 / 60 Hz	
最大消費電力	16.0 W (本体)、54.0 W (IPC Port)	24.0 W (本体)、120.0 W (IPC Port)	24.0 W (本体)、220.0 W (IPC Port)
動作可能周囲環境	温度：-10.0 ~ 50.0℃、湿度：90.0%以下 (結露なし)		
外形寸法	300.0 (幅) × 53.5 (高) × 210.5 (奥)mm	378.0 (幅) × 52.0 (高) × 319.2 (奥) mm	378.0 (幅) × 52.0 (高) × 319.2 (奥) mm
重 量	1580 g	2920 g	2980 g
製品寸法(単位:mm)			

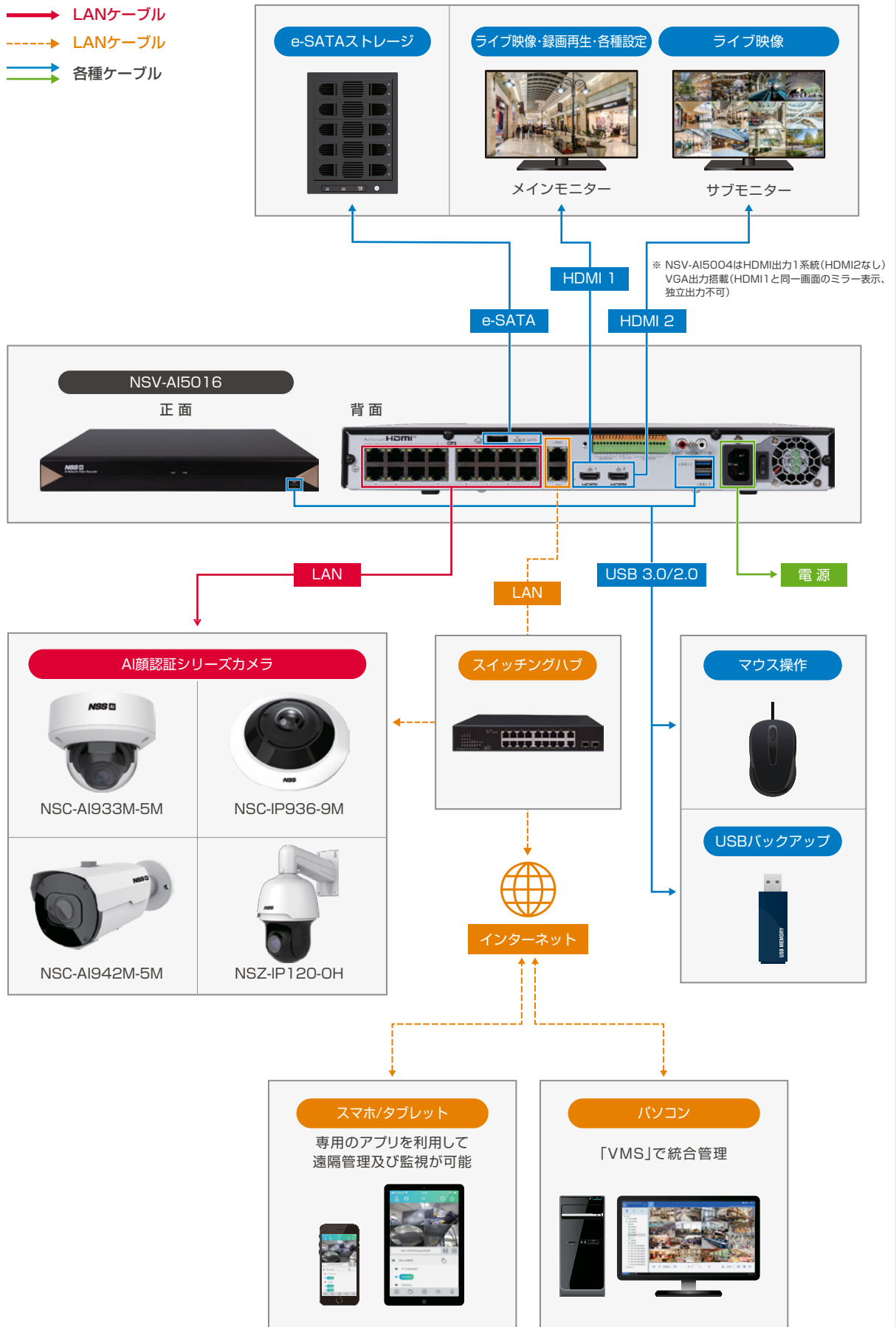

動画圧縮規格「H.265/HEVC」を採用し、安定した「超高解像度」映像監視を実現。

動画圧縮規格「H.265」対応

「H.265/HEVC」とは、H.264/AVCの約2倍の圧縮性能を有する動画圧縮規格です。圧縮規格H.264では、解像度が高くなることでデータ量が増加しインフラの整備やストレージの増設などが必要でしたが、動画圧縮規格「H.265/HEVC」で高圧縮することにより、高解像度映像でも既存の周辺機器のまま安定した運用が可能になります。

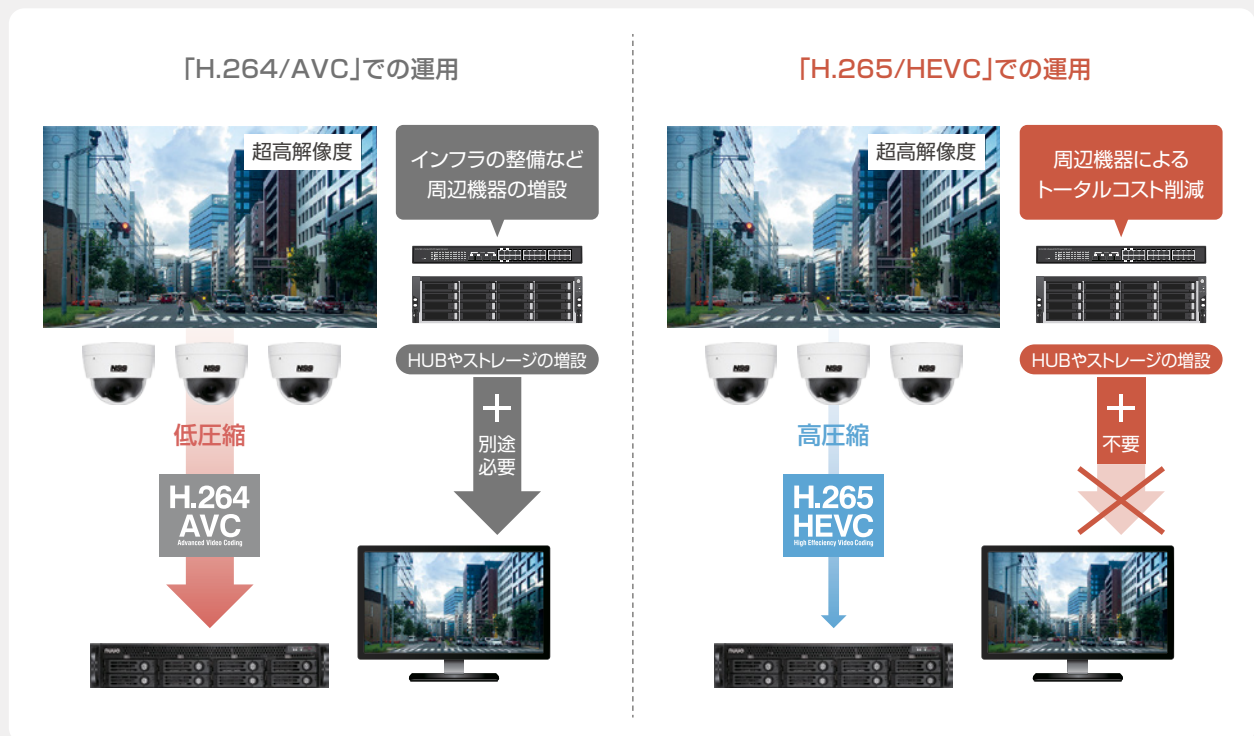

最大「4MP(メガピクセル)」の超高解像度撮影

「2MP(Full HD/約200万画素)」と「4MP(約400万画素)」の超高解像度カメラをラインアップ。撮影の重要度に合わせて2MP/4MPのカメラを選択でき、より鮮明で高精細な映像監視が可能になります。



4MPのカメラは2MPのカメラに比べ、約2倍の超高解像度撮影が可能で、より広範囲でより鮮明な映像を映し出すことができます。

「電動バリフォーカルカメラ」により、 「遠隔操作」でズーム/フォーカスの調整が可能

電動バリフォーカル機能のあるカメラにより、モニター側にて映像を確認しながら遠隔操作でズーム/フォーカスの調整が可能です。カメラ側で直接操作する必要が無いので、設定が簡単で設置後のレンズ調整も簡単です。また、カメラ設置工事においても、設定時の作業人員を抑えることができるため、設置工事費のコストダウンに繋がります。

◆ 従来のバリフォーカルカメラ

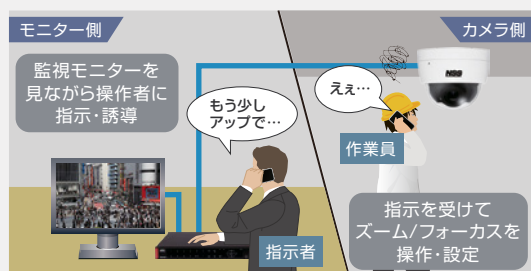

指示者がモニターを見ながら作業員に指示し、離れたカメラを操作・設定する必要があります。

◆ 電動バリフォーカルカメラ

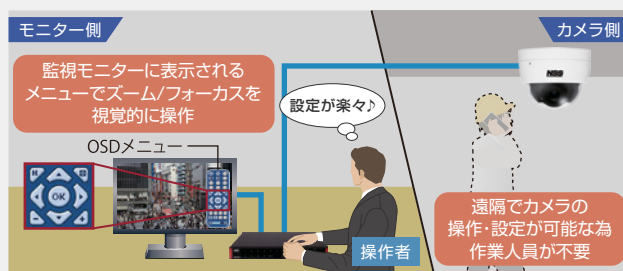

電動バリフォーカル機能でモニターを見ながらズーム/フォーカスの遠隔操作が可能なので、設定時の作業員が不要です。

様々な用途・環境にあったNVRを選択可能 「中規模から大規模な運用」にも対応

録画映像の保存、共有、機密性に優れた 「NAS型NVR」

NSV6 series

2ch ~ 16ch



NSV6シリーズは、機密性に優れた録画映像の保存、共有などに優れたNASベース型のNVRです。RAID0、RAID1、RAID10に対応しているため、処理性能の向上やハードディスクの故障によるデータ損失を防ぐことができます。録画映像のクラウドストレージとしても活用できます。

監視映像のモニタリングに優れた 「スタンドアロン型NVR」

NSVS7 series

4ch ~ 32ch

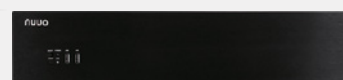

NVR本体にモニター、マウス、キーボードを接続して設定、監視が可能。スタンドアロンNVRです。監視映像のモニタリングに適し、NSVS7シリーズに搭載されているezNUUOサービスで今までにない簡単なネットワーククライアントアクセスを実現します。難しいDDNSの設定やポート開放など不要で、簡単にアクセスが可能です。

Windowsベースで拡張性に優れた 「ラックマウントPC型NVR」

NSV2U series

4ch ~ 24ch



NSV2Uは、メンテナンスが容易に行え、拡張性に優れたPCベースのスタンドアロンNVRです。モニタ出力にHDMI、VGAを搭載し、2Uラックマウントサイズで19インチサーバーラックにも対応しています。別途IVSライセンスを購入することで、防犯はもちろんマーケティング用途としても活用できます。

高い処理能力で膨大なカメラ台数をカバーする 「大規模向けNAS型NVR」

NSVT9 series

4ch ~ 128ch



最大550Mbpsの高い処理能力で、高画質・長時間録画を可能にしたNSVT9シリーズ。今までのNVRではカメラの台数が増えると、高解像度での録画は処理が追いつかず、画質を落として録画する必要がありました。NSVT9シリーズは最大550Mbps、の高いデータ処理能力で、1台あたりフルHD解像度のカメラを最大128台接続、録画可能です。

2MP ボックス型ネットワークカメラ

圧縮方式H.265に対応したボックス型IPカメラ。集音マイクを搭載。



※レンズは別売りです。 ※電源アダプターは別売りです。

NIPX-2065DN

希望小売価格 242,000円(税込)



2メガ

H.265圧縮

デイナイト

WDR

内蔵マイク

【製品特長】

- 1920×1080解像度を有する2MPカメラです。
- 独自ドメインのDDNSをサポートしています。(ドメイン名:ddns.camddns.com)
- 双方向音声対応で、マイクやスピーカーを接続する事により、双方向での会話が可能です。
- 標準ブラウザで、iOS端末からモニタリングできます。(ブラウザ:Safari)
- 集音マイクを搭載しています。

型 式	NIPX-2065DN
イメージセンサー	1 / 2.8 インチ Sony Starvis CMOSセンサー
解像度	1920 × 1080
映像圧縮方式	H.265, H.264, MJPEG
フレームレート	1920 × 1080 : 30フレーム、1280 × 720 : 30フレーム、640 × 480 : 30フレーム、640 × 360 : 30フレーム
レンズ	CSマウント
S / N比	65 dB
被写体最低照度	カラー : 0.003 Lux、モノクロ : 0.001 Lux
シャッター速度	自動、1 / 30 ~ 1 / 10000 秒
ICR機能	有
デイナイト機能	有
WDR	有
フリッカレス機能	有
ノイズリダクション機能	有 (2 / 3DNR)
アナログ映像出力	-
オーディオ	入力 × 2 (内蔵マイク、3.5mmジャック)、出力 × 1 (3.5mmジャック)、音声圧縮方式 : G.711、G.726
最大リモートログイン数	10
ネットワークプロトコル	IPv6、IPv4、HTTP、HTTPS、SNMP、SSL、TLS、DNS、ICMP、IGMP、ARP、SNTP、QoS / DSCP、CoS、IEEE 802.1X、RTSP/RTP/RTCP、TCP / IP、UDP、SMTP、FTP、PPPoE、DHCP、DDNS、NTP、UPnP、SMB、Bonjour、Onvif profile S
ONVIF	対応
推奨ブラウザ	Internet Explorer 11.0 以上
オンボードストレージ	Micro SD カードスロット (SD / SDHC / SDXC 128 GB以下) ※設置環境等により安定した録画がされない場合があります。
アラーム	入力 × 1 / 出力 × 1
電 源	PoE (IEEE802.3af)、DC12V
消費電力	PoE (IEEE802.3af) : 2.3 W、DC12V : 1.9 W
消費電流	DC12V : 160 mA
動作可能周囲環境	温度 : -20.0 ~ 70.0℃、湿度 : 90.0%以下 (結露なし)
外形寸法	65.0 (幅) × 58.0 (高) × 132.0 (奥)mm
重 量	450 g

製品寸法(単位:mm)

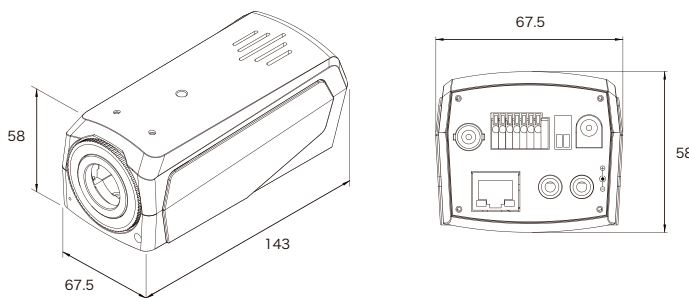

暗視バリフォーカルドーム型ネットワークカメラ

圧縮方式H.265に対応した暗視撮影可能なバリフォーカルドーム型IPカメラ。



※電源アダプターは別売りです。(NPD-4065CDは電源アダプターが付属しています。)

【製品特長】

- 双方向音声対応でマイクやスピーカーを接続する事により、双方向での会話が可能です。
- 独自ドメインのDDNSをサポートしています。(ドメイン名: ddns.camddns.com)
- 標準ブラウザで、iOS端末からモニタリングできます。(ブラウザ: Safari)

NIPD-2065CD

希望小売価格 **242,000**円(税込)



NPD-4065CD

在庫限り

希望小売価格 **258,500**円(税込)



NIPD-4065CD

後継機種

希望小売価格 **272,800**円(税込)



型 式	NIPD-2065CD	NPD-4065CD	NIPD-4065CD
イメージセンサー	1 / 2.8 インチ Sony Starvis CMOSセンサー	1 / 3 インチ 4M CMOS	1 / 2.7 インチ CMOSセンサー
解像度	1920 × 1080	2592 × 1520	
映像圧縮方式	H.265, H.264, MJPEG		
フレームレート	1920 × 1080 : 30フレーム、1280 × 720 : 30フレーム、640 × 480 : 30フレーム、640 × 360 : 30フレーム	2592 × 1520 : 25フレーム、1920 × 1080 : 30フレーム、1280 × 720 : 30フレーム、640 × 360 : 30フレーム	2592 × 1520 : 30フレーム、1920 × 1080 : 30フレーム、1280 × 720 : 30フレーム、640 × 480 : 30フレーム
レンズ	f = 2.8 ~ 12mm / F1.4		
撮影範囲	水平 99.9° × 垂直 53.1° ~ 水平 34.9° × 垂直 19.1°	水平 92.4° × 垂直 48.2° ~ 水平 34.4° × 垂直 19.4°	水平 93.8° × 垂直 67.9° ~ 水平 32.5° × 垂直 23.8°
S / N比	65 dB	44 dB	65 dB
赤外線LED	有		
赤外線照射距離	30 m	20m	30 m
被写体最低照度	カラー : 0.003 Lux、モノクロ : 0.001 Lux	カラー : 0.08 Lux、モノクロ : 0.00 Lux (赤外線ON)	カラー : 0.008 Lux、モノクロ : 0.003 Lux
シャッター速度	自動、1 / 30 ~ 1 / 10000 秒		
ICR機能	有		
デナイト機能	有		
WDR	有	有 (D-WDR)	有
フリッカレス機能	有		
ノイズリダクション機能	有 (2 / 3DNR)		
アナログ映像出力	—	有 (BNC × 1) ※設置時の撮影範囲調整用	—
オーディオ	入力×1(3.5mmジャック(LINE IN))、出力×1(3.5mmジャック(LINE OUT)) 音声圧縮方式 : G.711、G.726	入力×1(ターミナルブロック)、出力×1(ターミナルブロック) 音声圧縮方式 : G.711、G.726	入力×1(3.5mmジャック(LINE IN))、出力×1(3.5mmジャック(LINE OUT)) 音声圧縮方式 : G.711、G.726
最大リモートログイン数	10		
ネットワークプロトコル	IPv6, IPv4, HTTP, HTTPS, SNMP, SSL, TLS, DNS, ICMP, IGMP, ARP, SNTP, QoS/DSCP, CoS, IEEE 802.1X, RTSP/RTP/RTCP, TCP/IP, UDP, SMTP, FTP, PPPoE, DHCP, DDNS, NTP, UPnP, SAMBA, Bonjour, Onvif profile S	IPv6, IPv4, HTTP, HTTPS, SNMP, QoS/DSCP, Access list, IEEE802.1X, RTSP, TCP/IP, UDP, SMTP, FTP, PPPoE, DHCP, DDNS, NTP, UPnP, 3GPP, SAMBA, Bonjour	IPv6, IPv4, HTTP, HTTPS, SNMP, SSL, TLS, DNS, ICMP, IGMP, ARP, SNTP, QoS/DSCP, CoS, IEEE 802.1X, RTSP/RTP/RTCP, TCP/IP, UDP, SMTP, FTP, PPPoE, DHCP, DDNS, NTP, UPnP, SAMBA, Bonjour, Onvif profile S
ONVIF	対応		
推奨ブラウザ	Internet Explorer 11.0 以上	Internet Explorer 6.0以上	Internet Explorer 11.0 以上
オンボードストレージ	SDカードスロット (SD / SDHC / SDXC 128GB以下) ※設置環境等により安定した録画がされない場合があります。	SDカードスロット (SD / SDHC / SDXC 64GB以下) ※設置環境等により安定した録画がされない場合があります。	SDカードスロット (SD / SDHC / SDXC 128GB以下) ※設置環境等により安定した録画がされない場合があります。
アラーム	入力 × 1 / 出力 × 1		
電 源	PoE (IEEE802.3af)、DC12V	PoE / DC12V : 1A	PoE (IEEE802.3af)、DC12V
消費電力	PoE (IEEE802.3af) : 5.2 W、DC12V : 4.4 W	PoE : 6.84W(赤外線ON) / DC12V : 5.04W(赤外線ON)	PoE (IEEE802.3af) : 5.2 W、DC12V : 4.4 W
消費電流	DC12V : 370 mA	420 mA	DC12V : 370 mA
動作可能周囲環境	温度 : -20.0 ~ 50.0℃、湿度 : 90.0% (結露なし)	温度 : -20.0~50.0℃ (赤外線OFF)、湿度 : 90.0% (結露なし)	温度 : -20.0 ~ 50.0℃、湿度 : 90.0% (結露なし)
外形寸法	132.0 (径) × 108.0 (高)mm		
重 量	485 g		

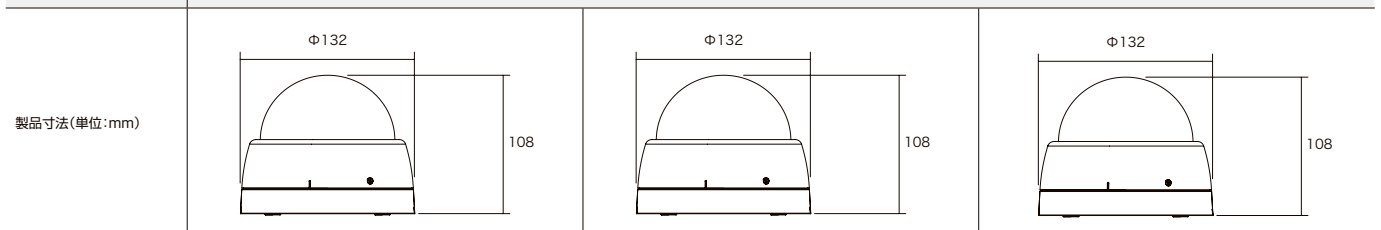

暗視電動バリフォーカルドーム型ネットワークカメラ

圧縮方式H.265に対応した暗視撮影可能な電動バリフォーカルドーム型IPカメラ。
設置場所に合わせて電動でレンズのズーム調整が可能。



※電源アダプターは別売りです。

【製品特長】

- 電動バリフォーカルレンズにより、画面を見ながら画角調整を行うことが可能です。
- 独自ドメインのDDNSをサポートしています。(ドメイン名: ddns.camddns.com)
- 双方向音声対応で、マイクやスピーカーを接続する事により、双方向での会話が可能です。
- 標準ブラウザで、iOS端末からモニタリングできます。(ブラウザ: Safari)

NIPD-2065CD-M

希望小売価格 255,200円(税込)

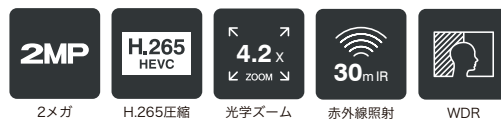

NIPD-4065CD-M

希望小売価格 299,200円(税込)

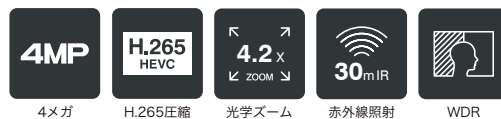

型 式	NIPD-2065CD-M	NIPD-4065CD-M
イメージセンサー	1 / 2.8 インチ Sony Starvis CMOSセンサー	1 / 2.7 インチ CMOSセンサー
解像度	1920 × 1080	2592 × 1520
映像圧縮方式	H.265, H.264, MJPEG	
フレームレート	1920 × 1080 : 30フレーム、1280 × 720 : 30フレーム、640 × 480 : 30フレーム、640 × 360 : 30フレーム	2592 × 1520 : 30フレーム、1920 × 1080 : 30フレーム、1280 × 720 : 30フレーム、640 × 480 : 30フレーム
レンズ	f = 2.8 ~ 12mm / F1.4, 4.2倍 モータライズレンズ	
撮影範囲	水平 94.4° × 垂直 50.2° ~ 水平 33.1° × 垂直 18.0°	水平 93.8° × 垂直 67.9° ~ 水平 32.5° × 垂直 23.8°
ズーム	4.2 倍	
S / N比	65 dB	
赤外線LED	有	
赤外線照射距離	30 m	
被写体最低照度	カラー : 0.003 Lux, モノクロ : 0.001 Lux	カラー : 0.008 Lux, モノクロ : 0.003 Lux
シャッター速度	自動、1 / 30 ~ 1 / 10000 秒	
ICR機能	有	
デイトライト機能	有	
WDR	有	
フリッカレス機能	有	
ノイズリダクション機能	有 (2 / 3DNR)	
アナログ映像出力	-	
オーディオ	入力 × 1 (3.5mmジャック (LINE IN))、出力 × 1 (3.5mmジャック (LINE OUT))、音声圧縮方式 : G.711、G.726	
最大リモートログイン数	10	
ネットワークプロトコル	IPv6、IPv4、HTTP、HTTPS、SNMP、SSL、TLS、DNS、ICMP、IGMP、ARP、SNT、QoS / DSCP、CoS、IEEE 802.1X、RTSP / RTP / RTCP、TCP / IP、UDP、SMTP、FTP、PPPoE、DHCP、DDNS、NTP、UPnP、SMB、Bonjour、Onvif profile S	
ONVIF	対応	
推奨ブラウザ	Internet Explorer 11.0 以上	
オンボードストレージ	Micro SD カードスロット (SD / SDHC / SDXC 128 GB以下) ※設置環境等により安定した録画がされない場合があります。	
アラーム	入力 × 1 / 出力 × 1	
防水機能	-	
耐衝撃機能	-	
電 源	PoE (IEEE802.3af)、DC12V	
消費電力	PoE (IEEE802.3af) : 6.2 W、DC12V : 5.0 W	
消費電流	DC12V : 420 mA	
動作可能周囲環境	温度 : -20.0 ~ 50.0℃、湿度 : 90.0% (結露なし)	
外形寸法	132.0 (径) × 108.0 (奥) mm	
重 量	485 g	
製品寸法(単位:mm)		

防水暗視バリフォーカルドーム型ネットワークカメラ

圧縮方式H.265に対応した暗視撮影可能なバリフォーカルドーム型防水IPカメラ。



※電源アダプターは別売りです。

【製品特長】

- 双方向音声対応で、マイクやスピーカーを接続する事により、双方向での会話が可能です。
- 独自ドメインのDDNSをサポートしています。(ドメイン名: ddns.camddns.com)
- IP66規格準拠で防水 / 防塵性に優れています。
- 標準ブラウザで、iOS端末からモニタリングできます。(ブラウザ: Safari)
- 通常のドーム型カメラよりも耐久性に優れています。

NIPV-2065CD

希望小売価格 **242,000**円(税込)



NIPV-4065CD

希望小売価格 **290,400**円(税込)



型 式	NIPV-2065CD	NIPV-4065CD
イメージセンサー	1 / 2.8 インチ Sony Starvis CMOSセンサー	1 / 2.7 インチ CMOSセンサー
解像度	1920 × 1080	2592 × 1520
映像圧縮方式	H.265, H.264, MJPEG	
フレームレート	1920 × 1080 : 30フレーム、1280 × 720 : 30フレーム、640 × 480 : 30フレーム、640 × 360 : 30フレーム	2592 × 1520 : 30フレーム、1920 × 1080 : 30フレーム、1280 × 720 : 30フレーム、640 × 480 : 30フレーム
レンズ	f = 2.8 ~ 12mm / F1.4	
撮影範囲	水平 99.9° × 垂直 53.1° ~ 水平 34.9° × 垂直 19.1°	水平 93.8° × 垂直 67.9° ~ 水平 32.5° × 垂直 23.8°
S / N比	65 dB	
赤外線LED	有	
赤外線照射距離	30 m	
被写体最低照度	カラー : 0.003 Lux、モノクロ : 0.001 Lux	カラー : 0.008 Lux、モノクロ : 0.003 Lux
シャッター速度	自動、1 / 30 ~ 1 / 10000 秒	
ICR機能	有	
デナイト機能	有	
WDR	有	
フリッカレス機能	有	
ノイズリダクション機能	有 (2 / 3DNR)	
アナログ映像出力	-	
オーディオ	入力 × 1 (3.5mmジャック (LINE IN))、出力 × 1 (3.5mmジャック (LINE OUT))、音声圧縮方式 : G.711、G.726	
最大リモートログイン数	10	
ネットワークプロトコル	IPv6、IPv4、HTTP、HTTPS、SNMP、SSL、TLS、DNS、ICMP、IGMP、ARP、SNTP、QoS / DSCP、CoS、IEEE 802.1X、RTSP / RTP / RTCP、TCP / IP、UDP、SMTP、FTP、PPPoE、DHCP、DDNS、NTP、UPnP、SMB、Bonjour、Onvif profile S	
ONVIF	対応	
推奨ブラウザ	Internet Explorer 11.0 以上	
オンボードストレージ	Micro SD カードスロット (SD / SDHC / SDXC 128 GB以下) ※設置環境等により安定した録画がされない場合があります。	
アラーム	入力 × 1 / 出力 × 1	
防水機能	IP66	
耐衝撃機能	IK10、50J	
電 源	PoE (IEEE802.3af)、DC12V	
消費電力	PoE (IEEE802.3af) : 5.6 W、DC12V : 4.9 W	PoE (IEEE802.3af) : 5.6 W、DC12V : 4.8 W
消費電流	DC12V : 410 mA	DC12V : 400 mA
動作可能周囲環境	温度 : -20.0 ~ 60.0℃、湿度 : 90.0%以下 (結露なし)	
外形寸法	137.0 (径) × 102.0 (高)mm	
重 量	890 g	

製品寸法(単位:mm)

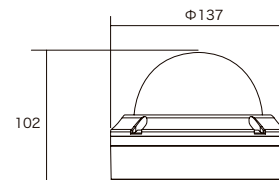
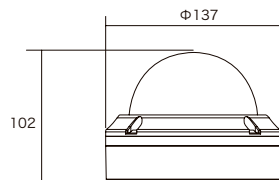

防水暗視電動バリフォーカルドーム型ネットワークカメラ

圧縮方式H.265に対応した暗視撮影可能な電動バリフォーカルドーム型防水IPカメラ。
設置場所に合わせて電動でレンズのズーム調整が可能。



電動バリフォーカル
Motorized Lens

※電源アダプターは別売りです。

【製品特長】

- 電動バリフォーカルレンズにより、画面を見ながら画角調整を行うことが可能です。
- 通常のドーム型カメラよりも耐久性に優れています。
- 双方向音声対応で、マイクやスピーカーを接続する事により、双方向での会話が可能です。
- 独自ドメインのDDNSをサポートしています。(ドメイン名: ddns.camddns.com)
- IP66規格準拠で防水 / 防塵性に優れています。
- 標準ブラウザで、iOS端末からモニタリングできます。(ブラウザ: Safari)

NIPV-2065CD-M

希望小売価格 264,000円(税込)



NIPV-4065CD-M

希望小売価格 312,400円(税込)



型 式	NIPV-2065CD-M	NIPV-4065CD-M
イメージセンサー	1 / 2.8 インチ Sony Starvis CMOSセンサー	1 / 2.7 インチ CMOSセンサー
解像度	1920 × 1080	2592 × 1520
映像圧縮方式	H.265, H.264, MJPEG	
フレームレート	1920 × 1080 : 30フレーム、1280 × 720 : 30フレーム、640 × 480 : 30フレーム、640 × 360 : 30フレーム	2592 × 1520 : 30フレーム、1920 × 1080 : 30フレーム、1280 × 720 : 30フレーム、640 × 480 : 30フレーム
レンズ	f = 2.8 ~ 12mm / F1.4, 4.2倍 モータライズレンズ	
撮影範囲	水平 94.4° × 垂直 50.2° ~ 水平 33.1° × 垂直 18.0°	水平 93.8° × 垂直 67.9° ~ 水平 32.5° × 垂直 23.8°
ズーム	4.2 倍	
S / N比	65 dB	
赤外線LED	有	
赤外線照射距離	30 m	
被写体最低照度	カラー : 0.003 Lux、モノクロ : 0.001 Lux	カラー : 0.008 Lux、モノクロ : 0.003 Lux
シャッター速度	自動、1 / 30 ~ 1 / 10000 秒	
ICR機能	有	
デナイト機能	有	
WDR	有	
フリッカレス機能	有	
ノイズリダクション機能	有 (2 / 3DNR)	
アナログ映像出力	-	
オーディオ	入力 × 1 (3.5mmジャック (LINE IN))、出力 × 1 (3.5mmジャック (LINE OUT))、音声圧縮方式 : G.711、G.726	
最大リモートログイン数	10	
ネットワークプロトコル	IPv6, IPv4, HTTP, HTTPS, SNMP, SSL, TLS, DNS, ICMP, IGMP, ARP, SNTP, QoS / DSCP, CoS, IEEE 802.1X, RTSP / RTP / RTCP, TCP / IP, UDP, SMTP, FTP, PPPoE, DHCP, DDNS, NTP, UPnP, SAMBA, Bonjour, Onvif profile S	
ONVIF	対応	
推奨ブラウザ	Internet Explorer 11.0 以上	
オンボードストレージ	Micro SD カードスロット (SD / SDHC / SDXC 128 GB以下) ※設置環境等により安定した録画がされない場合があります。	
アラーム	入力 × 1 / 出力 × 1	
防水機能	IP66	
耐衝撃機能	IK10 / 50J	
電 源	PoE (IEEE802.3af)、DC12V	
消費電力	PoE (IEEE802.3af) : 6.2 W、DC12V : 5.0 W	
消費電流	DC12V : 420 mA	
動作可能周囲環境	温度 : -20.0 ~ 60.0℃、湿度 : 90.0%以下 (結露なし)	
外形寸法	137.0 (径) × 102.0 (高) mm	
重 量	890 g	

製品寸法(単位:mm)

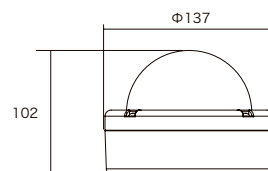
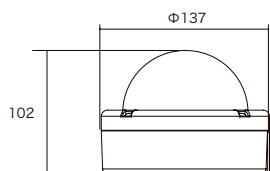

2MP 暗視ミニドーム型 ネットワークカメラ

圧縮方式H.265に対応した暗視撮影可能なミニドーム型IPカメラ。



NIPD-2065MF

希望小売価格 149,600円(税込)



※電源アダプターは別売りです。

【製品特長】

- 1920×1080解像度を有する2MPカメラです。
- 集音マイクを搭載しています。
- 独自ドメインのDDNSをサポートしています（ドメイン名: ddns.camddns.com）
- 標準ブラウザで、iOS端末からモニタリングできます。（ブラウザ: Safari）

型 式	NIPD-2065MF
イメージセンサー	1 / 3 インチ CMOSセンサー
解像度	1920 × 1080
映像圧縮方式	H.265、H.264、MJPEG
フレームレート	1920 × 1080 : 30フレーム、1280 × 720 : 30フレーム、640 × 480 : 30フレーム、640 × 360 : 30フレーム
レンズ	f = 2.8mm / F2.2
撮影範囲	水平 86.0° × 垂直 47.0°
S / N比	60 dB
赤外線LED	有
赤外線照射距離	10 m
被写体最低照度	カラー : 0.05 Lux、モノクロ : 0.01 Lux
シャッター速度	自動
ICR機能	有
デイナイト機能	有
WDR	有
フリッカレス機能	有
ノイズリダクション機能	有 (2 / 3DNR)
アナログ映像出力	—
オーディオ	入力 × 1 (内蔵マイク)、出力 × 1 (ターミナルブロック)、音声圧縮方式 : G.711、G.726
最大リモートログイン数	10
ネットワークプロトコル	IPv6、IPv4、HTTP、HTTPS、SNMP、SSL、TLS、DNS、QoS / DSCP、COS、RTMP、IEEE 802.1X、RTSP / RTP / RTCP、TCP / IP、UDP、SMTP、FTP、PPPoE、DHCP、DDNS、NTP、UPnP、SAMBA、Bonjour、ONVIF Profile S / G / T
ONVIF	対応
推奨ブラウザ	Internet Explorer 11.0 以上
オンボードストレージ	MicroSD カードスロット (SD / SDHC / SDXC 128 GB以下) ※設置環境等により安定した録画がされない場合があります。
アラーム	入力 × 1 / 出力 × 1
防水機能	—
耐衝撃機能	—
電 源	PoE (IEEE802.3af)、DC12V
消費電力	PoE (IEEE802.3af) : 3.0 W、DC12V : 2.5 W
消費電流	DC12V : 210 mA
動作可能周囲環境	温度 : -10.0 ~ 50.0℃、湿度 : 90.0% (結露なし)
外形寸法	100.0 (径) × 49.0 (高) mm
重 量	180 g

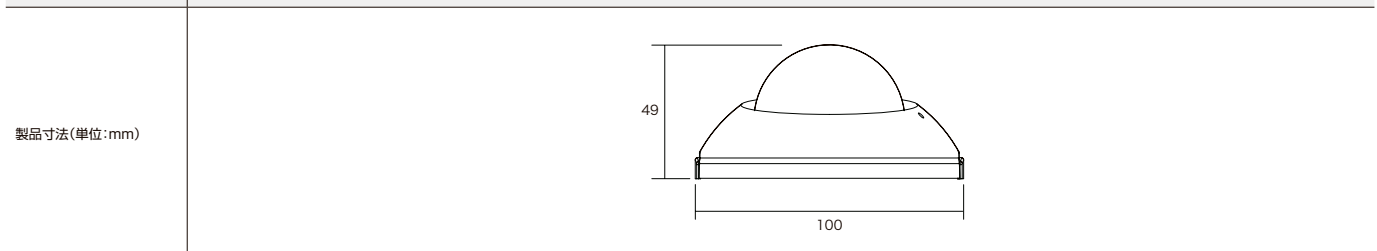

防水暗視バリフォーカルネットワークカメラ

圧縮方式H.265に対応した暗視撮影可能なバリフォーカル防水IPカメラ。



※電源アダプターは別売りです。

【製品特長】

- 双方向音声対応で、マイクやスピーカーを接続する事により、双方向での会話が可能です。
- IP66規格準拠で防水 / 防塵性に優れています。
- 独自ドメインのDDNSをサポートしています。(ドメイン名: ddns.camddns.com)
- 標準ブラウザで、iOS端末からモニタリングできます。(ブラウザ: Safari)

NIPB-2065BM

希望小売価格 228,800円(税込)



NIPB-4065BM

希望小売価格 272,800円(税込)



型 式	NIPB-2065BM	NIPB-4065BM
イメージセンサー	1 / 2.8 インチ Sony Starvis CMOSセンサー	1 / 2.7 インチ CMOSセンサー
解像度	1920 × 1080	2592 × 1520
映像圧縮方式	H.265, H.264, MJPEG	
フレームレート	1920 × 1080 : 30フレーム、1280 × 720 : 30フレーム、640 × 480 : 30フレーム、640 × 360 : 30フレーム	2592 × 1520 : 30フレーム、1920 × 1080 : 30フレーム、1280 × 720 : 30フレーム、640 × 480 : 30フレーム
レンズ	f = 2.8 ~ 12mm / F1.4	
撮影範囲	水平 99.9° × 垂直 53.1° ~ 水平 34.9° × 垂直 19.1°	水平 93.8° × 垂直 67.9° ~ 水平 32.5° × 垂直 23.8°
ズーム	-	
S / N比	65 dB	
赤外線LED	有	
赤外線照射距離	40 m	
被写体最低照度	カラー : 0.003 Lux、モノクロ : 0.001 Lux	カラー : 0.05 Lux、モノクロ : 0.01 Lux
シャッター速度	自動、1 / 30 ~ 1 / 10000 秒	
ICR機能	有	
デイナイト機能	有	
WDR	有	
フリッカーレス機能	有	
ノイズリダクション機能	有 (2 / 3DNR)	
アナログ映像出力	-	
オーディオ	入力 × 1 (3.5mmジャック (LINE IN))、出力 × 1 (3.5mmジャック (LINE OUT))、音声圧縮方式 : G.711、G.726	
最大リモートログイン数	10	
ネットワークプロトコル	IPv6、IPv4、HTTP、HTTPS、SNMP、SSL、TLS、DNS、ICMP、IGMP、ARP、SNTP、QoS / DSCP、CoS、IEEE 802.1X、RTSP / RTP / RTCP、TCP / IP、UDP、SMTP、FTP、PPPoE、DHCP、DDNS、NTP、UPnP、SMB、Bonjour、Onvif profile S	
ONVIF	対応	
推奨ブラウザ	Internet Explorer 11.0 以上	
オンボードストレージ	Micro SD カードスロット (SD / SDHC / SDXC 128 GB以下) ※設置環境等により安定した録画がされない場合があります。	
アラーム	入力 × 1 / 出力 × 1	
防水機能	IP66	
耐衝撃機能	-	
電 源	PoE (IEEE802.3af)、DC12V	
消費電力	PoE (IEEE802.3af) : 6.2 W、DC12V : 5.5 W	PoE (IEEE802.3af) : 8.1 W、DC12V : 6.2 W
消費電流	DC12V : 460 mA	DC12V : 520 mA
動作可能周囲環境	温度 : -20.0 ~ 60.0℃、湿度 : 90.0%以下 (結露なし)	
外形寸法	77.4 (径) × 172.0 (奥)mm	
重 量	1100 g	

製品寸法(単位:mm)

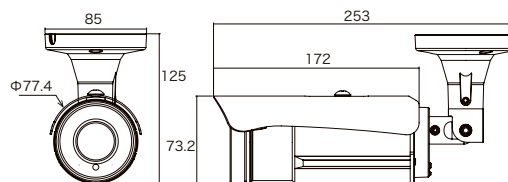
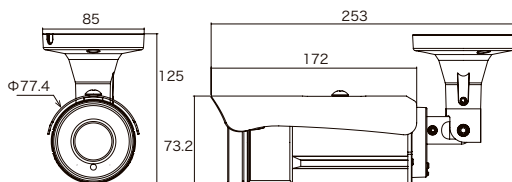

防水暗視電動バリフォーカルネットワークカメラ

圧縮方式H.265に対応した暗視撮影可能な電動バリフォーカル防水IPカメラ。
設置場所に合わせて電動でレンズのズーム調整が可能。



※電源アダプターは別売りです。

【製品特長】

- 電動バリフォーカルレンズにより、画面を見ながら画角調整を行うことが可能です。
- 独自ドメインのDDNSをサポートしています。(ドメイン名: ddns.camddns.com)
- 双方向音声対応で、マイクやスピーカーを接続する事により、双方向での会話が可能です。
- 標準ブラウザで、iOS端末からモニタリングできます。(ブラウザ: Safari)
- IP66規格準拠で防水 / 防塵性に優れています。

型 式	NIPB-2065BM-M	NIPB-4065BM-M
イメージセンサー	1 / 2.8 インチ Sony Starvis CMOSセンサー	1 / 2.7 インチ CMOSセンサー
解像度	1920 × 1080	2592 × 1520
映像圧縮方式	H.265, H.264, MJPEG	
フレームレート	1920 × 1080 : 30フレーム、1280 × 720 : 30フレーム、640 × 480 : 30フレーム、640 × 360 : 30フレーム	2592 × 1944 : 30フレーム、2592 × 1520 : 30フレーム、1920 × 1080 : 30フレーム、1280 × 720 : 30フレーム、640 × 480 : 30フレーム
レンズ	f = 2.8 ~ 12mm / F1.4, 4.2倍 モータライズレンズ	
撮影範囲	水平 94.4° × 垂直 50.2° ~ 水平 33.1° × 垂直 18.0°	水平 93.8° × 垂直 67.9° ~ 水平 32.5° × 垂直 23.8°
ズーム	4.2 倍	
S / N比	65 dB	
赤外線LED	有	
赤外線照射距離	40 m	
被写体最低照度	カラー : 0.003 Lux、モノクロ : 0.001 Lux	カラー : 0.05 Lux、モノクロ : 0.01 Lux
シャッター速度	自動、1 / 30 ~ 1 / 10000 秒	
ICR機能	有	
デイナイト機能	有	
WDR	有	
フリッカレス機能	有	
ノイズリダクション機能	有 (2 / 3DNR)	
アナログ映像出力	-	
オーディオ	入力 × 1 (3.5 mmジャック (LINE IN))、出力 × 1 (3.5 mmジャック (LINE OUT))、音声圧縮方式 : G.711、G.726	
最大リモートログイン数	10	
ネットワークプロトコル	IPv6、IPv4、HTTP、HTTPS、SNMP、SSL、TLS、DNS、ICMP、IGMP、ARP、SNTP、QoS / DSCP、CoS、IEEE 802.1X、RTSP / RTP / RTCP、TCP / IP、UDP、SMTP、FTP、PPPoE、DHCP、DDNS、NTP、UPnP、SMB、Bonjour、Onvif profile S / G / T	
ONVIF	対応	
推奨ブラウザ	Internet Explorer 11.0 以上	
オンボードストレージ	Micro SD カードスロット (SD / SDHC / SDXC 128 GB以下) ※設置環境等により安定した録画がされない場合があります。	
アラーム	入力 × 1 / 出力 × 1	
防水機能	IP66	
耐衝撃機能	IK10	
電 源	PoE (IEEE802.3af)、DC12V	
消費電力	PoE (IEEE802.3af) : 6.5 W、DC12V : 5.6 W	PoE (IEEE802.3af) : 8.7 W、DC12V : 6.5 W
消費電流	DC12V : 470 mA	DC12V : 540 mA
動作可能周囲環境	温度 : -20.0 ~ 60.0℃、湿度 : 90.0%以下 (結露なし)	
外形寸法	77.4 (径) × 172.0 (奥)mm	
重 量	1100 g	

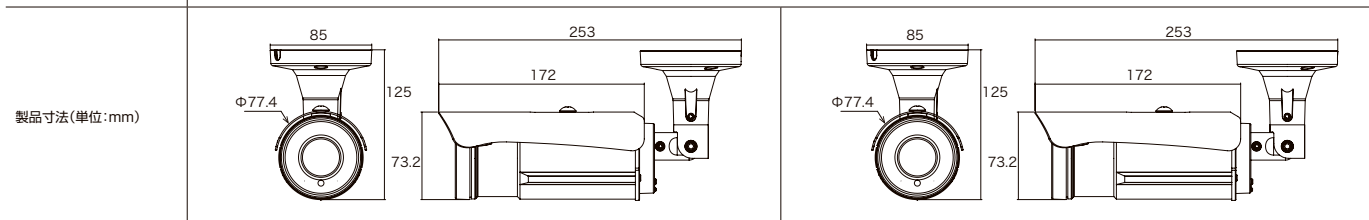

NIPB-2065BM-M

希望小売価格 259,600円(税込)

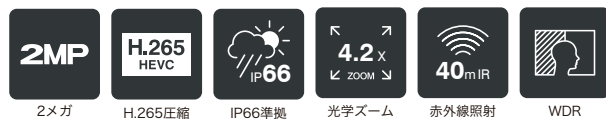

NIPB-4065BM-M

希望小売価格 299,200円(税込)

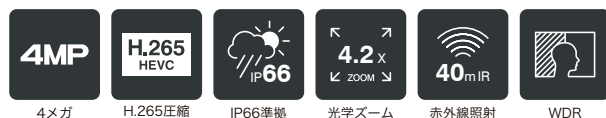

2MP 防水暗視ネットワークカメラ

圧縮方式H.265に対応した暗視撮影可能な防水IPカメラ。



※電源アダプターは別売りです。

NRPB-2065F28

在庫限り

希望小売価格 176,000円(税込)



2メガ



H.265圧縮



IP66準拠



30m IR



WDR

【製品特長】

- 1920×1080解像度を有する2MPカメラです。
- IP66規格準拠で防水 / 防塵性に優れています。
- 独自ドメインのDDNSをサポートしています。(ドメイン名: ddns.camddns.com)
- 標準ブラウザで、iOS端末からモニタリングできます。(ブラウザ: Safari)

型 式	NRPB-2065F28
イメージセンサー	1 / 3 インチ CMOSセンサー
解像度	1920 × 1080
映像圧縮方式	H.265、H.264、MJPEG
フレームレート	1920 × 1080 : 30フレーム、1280 × 720 : 30フレーム、640 × 480 : 30フレーム、640 × 360 : 30フレーム
レンズ	f = 2.8mm / F2.2
撮影範囲	水平 92.5° × 垂直 52.0°
S / N比	60 dB
赤外線LED	有
赤外線照射距離	30 m
被写体最低照度	カラー : 0.05 Lux、モノクロ : 0.01 Lux
シャッター速度	自動
ICR機能	有
デイナイト機能	有
WDR	有
フリッカーレス機能	有
ノイズリダクション機能	有 (2 / 3DNR)
アナログ映像出力	-
オーディオ	-
最大リモートログイン数	10
ネットワークプロトコル	IPv6、IPv4、HTTP、HTTPS、RTSP/RTP/RTCP、TCP/IP、UDP、SMTP、FTP、PPPoE、DHCP、DDNS、NTP、UPnP、SMB、Bonjour、Onvif profile S
ONVIF	対応
推奨ブラウザ	Internet Explorer 11.0 以上
オンボードストレージ	-
アラーム	-
防水機能	IP66
電 源	PoE (IEEE802.3af)、DC12V
消費電力	PoE (IEEE802.3af) : 4.5 W、DC12V : 3.5 W
消費電流	DC12V : 290 mA
動作可能周囲環境	温度 : -10.0 ~ 60.0℃、湿度 : 90.0%以下 (結露なし)
外形寸法	68.4 (径) × 101.5 (奥)mm
重 量	480 g

製品寸法(単位:mm)

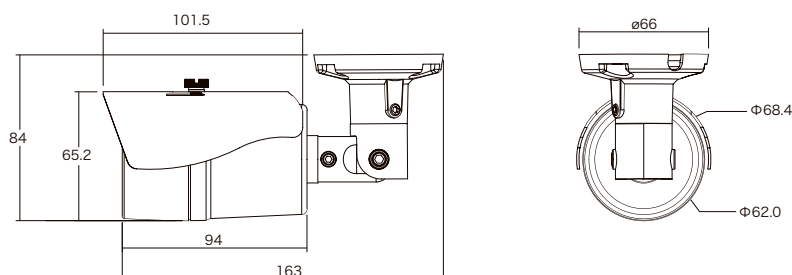

2MP 30倍光学ズームスピードドーム ネットワークカメラ

圧縮方式H.265に対応した暗視撮影可能な30倍光学ズームスピードドーム ネットワークカメラ。
屋外設置可能。



※電源アダプターが付属しています。

NISPD-2065-30X

希望小売価格 638,000円(税込)



【製品特長】

- 1920×1080解像度を有する2MPカメラです。
- 光学ズーム30倍レンズを搭載しています。
- パン(水平)の動作は360°エンドレス回転でスムーズなコントロールが可能です。
- PoE受電(IEEE802.3bt)に対応しているため、PoE給電機器との組合せで電源コンセントの無い場所でも設置可能です。

型 式	NISPD-2065-30X
イメージセンサー	1 / 2.8 インチ Sony Starvis CMOSセンサー
解像度	1920 × 1080
映像圧縮方式	H.265, H.264, MJPEG
フレームレート	1920 × 1080 : 30フレーム、1280 × 720 : 30フレーム、640 × 480 : 30フレーム
レンズ	f = 4.7 ~ 141mm / F1.5 ~ 4.0
撮影範囲	水平 60.0° × 垂直 34.0° ~ 水平 3.9° × 垂直 1.8°
ズーム	光学ズーム : 30 倍
S / N比	65 dB
赤外線照射距離	150m
被写体最低照度	カラー : 0.003 Lux、モノクロ : 0.001 Lux
シャッター速度	自動、1 / 5 ~ 1 / 33000秒
ICR機能	有
デナイト機能	有
WDR	有
フリッカレス機能	有
ノイズリダクション機能	有 (2 / 3DNR)
アナログ映像出力	-
オーディオ	入力×1 (3.5mmジャック (LINE IN))、出力×1 (3.5mmジャック (LINE OUT))、音声圧縮方式 : G.711、G.726
最大リモートログイン数	10
ネットワークプロトコル	IPv6、IPv4、HTTP、HTTPS、SNMP、SSL、TLS、DNS、ICMP、QoS/DSCP、IEEE 802.1X、RTSP/RTP/RTCP、TCP/IP、UDP、SMTP、FTP、PPPoE、DHCP、DDNS、NTP、UPnP、3GPP、SAMBA、Bonjour、Onvif profile S、T&G
ONVIF	対応
推奨ブラウザ	Internet Explorer 11.0 以上
オンボードストレージ	-
アラーム	入力 × 4 / 出力 × 1
防水機能	IP66
電 源	PoE (IEEE802.3bt)、DC36V
消費電力	PoE (IEEE802.3bt) : 40.0 W、DC36V : 36.0 W
消費電流	DC36V : 1.0 A
動作可能周囲環境	温度 : -20.0 ~ 60.0°C、湿度 : 90.0%以下 (結露なし)
外形寸法	227.1 (径) × 346.2 (高) mm
重 量	5.3 kg

製品寸法(単位:mm)

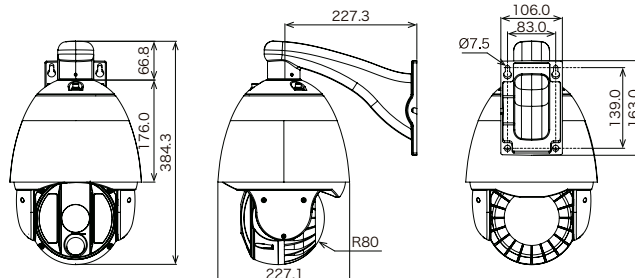

NSV6シリーズ NASベース型NVR

多くのメーカーのIPカメラと互換性があるので、各種メーカーのIPカメラが混在する環境でも統一したシステムを簡単に構築可能です。HDDの増設が可能ですので安全かつ長期間録画データを保存する事ができます。



NSV602

オープン価格



NSV604

オープン価格



【製品特長】

- 圧縮方式H.265対応で、従来のNVRよりも効率良く録画ができます。
- OSはエンベデッド Linux採用で、安定性が高くウィルスの攻撃にも堅牢な設計です。
- 多くのメーカーのIPカメラと互換性があるので、各種メーカーのIPカメラが混在する環境でも統一したシステムを簡単に構築可能です。
- 最大 64チャンネルの遠隔ライブ映像表示が可能です。
- iPhone、iPad、Android携帯でライブ映像を見ることができます。（Smart Phone APP: NUUO iViewer）

型 式	NSV602	NSV604
録画可能カメラ台数	1 ~ 2 (最大 4)	1 ~ 4
対応可能HDD最大容量	4 TB	
搭載可能ハードディスク台数	SATA II × 2 (最大 8 TB)	
RAIDレベル	RAID 0, 1	
I/Oインターフェイス	-	
LAN伝送速度	10 / 100 / 1000 Mbps (RJ45 × 1)	
フレームフォーマット	H.265, H.264, MPEG4, M-JPEG, MxPEG (IPカメラに依存)	
処理性能	1.3M解像度で 約60fps、最大ビットレート 40Mbps	
クライアントPC CPU	Intel Pentium - 3.7GHz以上	
クライアントPC RAM	2 GB以上	
クライアントPC OS	Windows7 (32 / 64-bit), Windows8 / 8.1 (32 / 64-bit), Windows10 (32 / 64-bit)	
ユーザーインターフェイス	Internet Explorer 11以上、専用クライアントアプリケーション	
録画モード	連続、スケジュール、イベント、カメラデジタル入力	
遠隔ライブ映像コントロール	ライブ映像、PTZ機能、リモートI/O、スナップショット、E-Map	
遠隔ライブ映像最大モニタリング数	64 CH	
遠隔再生映像最大モニタリング数	8 ユーザー	
音声録画	音声および映像の同時録画 (同期)	
POS	ライブ映像、録画、販売情報の検索	
自動バックアップ	FTPサイトへの自動バックアップ	
IVS再生検索	動作検出、置き去り検知、遺失検知、ピント外れ、カメラ遮断検知	
消費電力	40 W	
動作可能周囲環境	温度: 0 ~ 40.0℃、湿度: 10.0 ~ 95.0% (結露なし)	
外形寸法	123.0 (幅) × 164.0 (高) × 207.0 (奥)mm	
重 量	1.26 kg	

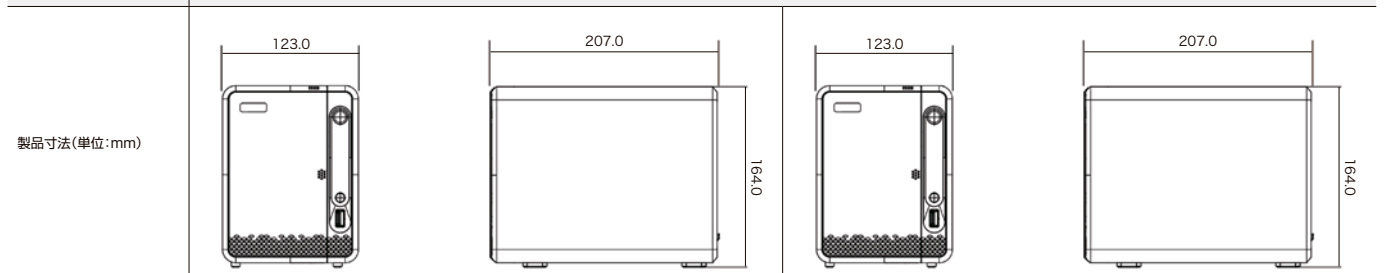

NSV6シリーズ NASベース型NVR

多くのメーカーのIPカメラと互換性があるので、各種メーカーのIPカメラが混在する環境でも統一したシステムを簡単に構築可能です。HDDの増設が可能ですので安全かつ長期間録画データを保存することができます。



NSV608

オープン価格



NSV616

オープン価格

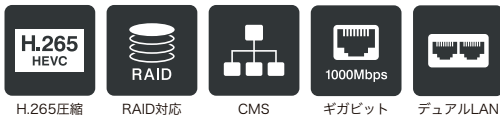

H.265圧縮 RAID対応 CMS ギガビット デュアルLAN

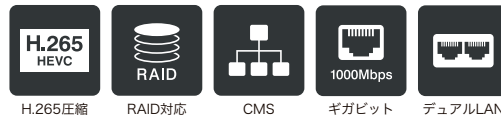

H.265圧縮 RAID対応 CMS ギガビット デュアルLAN

【製品特長】

- 圧縮方式H.265対応で、従来のNVRよりも効率良く録画ができます。
- OSはエンベデッド Linux採用で、安定性が高くウィルスの攻撃にも堅牢な設計です。
- 多くのメーカーのIPカメラと互換性があるので、各種メーカーのIPカメラが混在する環境でも統一したシステムを簡単に構築可能です。
- 最大 64チャンネルの遠隔ライブ映像表示が可能です。
- iPhone、iPad、Android携帯でライブ映像を見ることができます。（Smart Phone APP: NUUO iViewer）

型 式	NSV608	NSV616
録画可能カメラ台数	1 ~ 8	1 ~ 16
対応可能HDD最大容量	4 TB	
搭載可能ハードディスク台数	SATAII × 4 (最大 16TB)	
RAIDレベル	RAID 0、1、10	
I/Oインターフェイス	-	
LAN伝送速度	10 / 100 / 1000 Mbps (RJ45 × 2)	
フレームフォーマット	H.265、H.264、MPEG4、M-JPEG、MxPEG (IPカメラに依存)	
処理性能	1.3M解像度で約240fps、最大ビットレート 80Mbps	
クライアントPC CPU	Intel Pentium - 3.7GHz以上	
クライアントPC RAM	2 GB以上	
クライアントPC OS	Windows7 (32 / 64-bit)、Windows8 / 8.1 (32 / 64-bit)、Windows10 (32 / 64-bit)	
ユーザーインターフェイス	Internet Explorer 8.0以上、専用クライアントアプリケーション	
録画モード	連続、スケジュール、イベント、カメラデジタル入力	
遠隔ライブ映像コントロール	ライブ映像、PTZ機能、リモートI/O、スナップショット、E-Map	
遠隔ライブ映像最大モニタリング数	64 CH	
遠隔再生映像最大モニタリング数	8 ユーザー	
音声録画	音声および映像の同時録画 (同期)	
POS	ライブ映像、録画、販売情報の検索	
自動バックアップ	FTPサイトへの自動バックアップ	
IVS再生検索	動作検出、置き去り検知、遺失検知、ピント外れ、カメラ遮断検知	
消費電力	80 W	
動作可能周囲環境	温度：0 ~ 40.0℃、湿度：10.0 ~ 95.0% (結露なし)	
外形寸法	192.0 (幅) × 163.38 (高) × 244.31 (奥)mm	
重 量	2 kg	

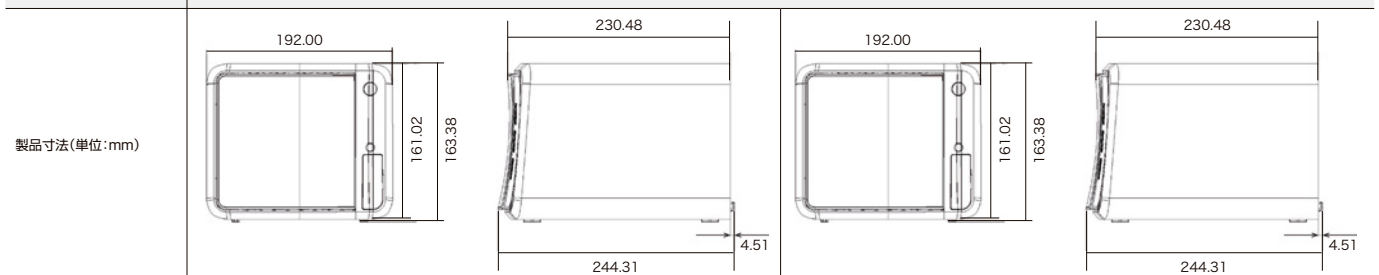

製品寸法(単位:mm)

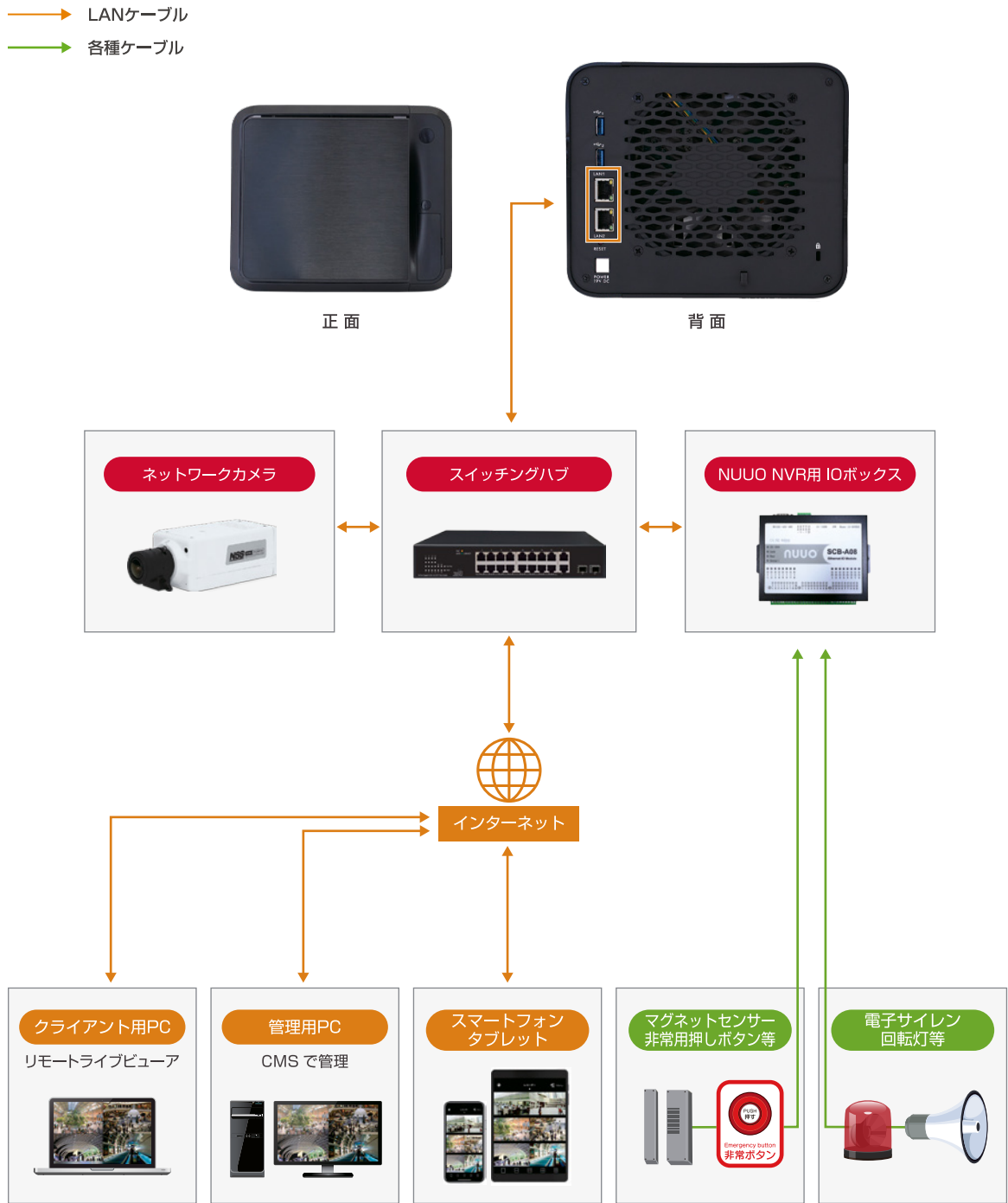

【対応するIPカメラブランド】

- ACTI ADEMCO ALARM American Dynamics A.MTK Arcant Vision AVer AXIS BASLER BOSCH Brickcom Canon capture
 CHAMP CAMTRON centrix CISCO CNS @hualua Dallmeier D-Link DYNACOLOR eneo EverFocus ETROVISION FLIR
 FORENIX GE Security GNS GRUNDIG GUARDEON HIKVISION HONEYWELL ICANTEK Ippower intelbras Jetstar JVC
 level one LG MEGA MESSA URMEL MOBIX MONACOR NETGEAR ONVIF Panasonic PELCO PRIMA BYTES QVS SAMSUNG
 SANTEC SECUBEST SHANY SONY spark SUNELL TRENDNET TRUEN tyco UDP USAG VISION VIVOTEK
 WatchNET Wavekrom ZAVIO 3S

※対応カメラは順次追加していきます

NSVS7シリーズ スタンドアローンNVR

スタンドアローンで、設定などにPCが必要ありません。また多くのメーカーのIPカメラとの互換性も備えています。



【製品特長】

- 圧縮方式H.265対応で従来のNVRよりも効率良く録画ができます。
- 多くのメーカーのIPカメラと互換性があるので、各種メーカーのIPカメラが混在する環境でも統一したシステムを簡単に構築可能です。
- HDMI出力、マウス、キーボード接続によりPCLレスで使用可能です。
- ezNUUOシステムで、ポート開放、固定IP不要で、専用サイトにてレコーダーのサーバーIDを入力するだけで、ブラウザから簡単にリモートアクセスが可能です。
- ワンクリックセットアップ機能により、カメラIPアドレス、アカウント情報の入力不要で、簡単にカメラ登録が可能です。
- 別途ライセンスを購入すると16chまで拡張する事が可能です。(2ch単位で追加可能)
- iPhone、iPad、Android携帯でライブ映像を見ることができます。
(Smart Phone APP: NUUO iViewer)

NSVS704T	オープン価格
NSVS706T	オープン価格
NSVS708T	オープン価格
NSVS710T	オープン価格
NSVS712T	オープン価格
NSVS714T	オープン価格
NSVS716T	オープン価格

型 式	NSVS700T
OS	エンベデッド Linux
映像圧縮形式	H.265 / H.264
録画可能カメラ台数	4 ~ 16 (最大 16)
映像出力	HDMI ×1、VGA ×1
表示解像度	1280 × 720
録画解像度	3840 × 2160、1920 × 1080、1440 × 900、1280 × 1024
録画性能	1ch 4K、4ch FHD、8ch D1、16ch D1 @30fps (最大ビットレート 200Mbps)
標準内蔵HDD容量	2TB (オプションにて16TBまで増設可能)
搭載可能ハードディスク台数	3.5インチ ×2
RAIDレベル	RAID 0、1
表示パターン	全面画、4分割、6分割、9分割、10分割、12分割、16分割
録画モード	連続、スケジュール、モーション、アラーム
アラーム録画	プリアラーム：3 ~ 180秒、ポストアラーム：3 ~ 180秒
デジタルズーム	最大 64倍
再生検索モード	時間検索
再生コントロール	早送り、早戻し、一時停止、コマ送り、再生速度 (×1、×2、×4、×8、×16)
バックアップデバイス	USBメモリ
バックアップデータフォーマット	専用フォーマット
USB端子	前面 ×2 (USB2.0 ×2)
外部ストレージ	—
オーディオ	入力：3.5mmジャック ×1、出力：3.5mmジャック ×1
I/O	アラーム入力 ×8、アラーム出力 ×1
イーサネット	10 / 100 / 1000 Base-T (RJ45 ×2)
ネットワークプロトコル	TCP / IP、SMTP、DHCP、DDNS、UPnP、NTP、FTP
リモートクライアント	PCクライアント：専用ソフトウェア (Windows)、ブラウザ (Internet Explorer) モバイルクライアント：iOS / Android
最大 リモートログイン数	最大 64チャンネル
コントローラー	マウス
電 源	DC12V / 3.0A
最大 消費電力	最大 36W
動作可能周囲環境	温度：-10.0 ~ 50.0℃、湿度：90.0% (結露なし)
外形寸法	372.0 (幅) × 46.5 (高) × 310.5 (奥)mm
重 量	1.93 kg

製品寸法(単位:mm)

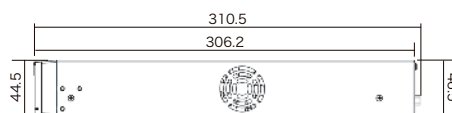
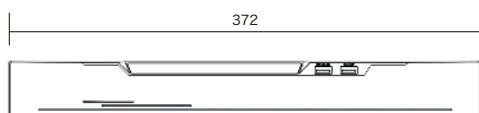

NSVS7シリーズ スタンドアローンNVR

スタンドアローンで、設定などにPCが必要ありません。また多くのメーカーのIPカメラとの互換性も備えています。



【製品特長】

- 圧縮方式H.265対応で従来のNVRよりも効率良く録画ができます。
- 多くのメーカーのIPカメラと互換性があるので、各種メーカーのIPカメラが混在する環境でも統一したシステムを簡単に構築可能です。
- HDMI出力、マウス、キーボード接続によりPCレスで使用可能です。
- 別途ライセンスを購入すると、32chまで拡張する事が可能です。(2ch単位で追加可能)
- ezNUUOシステムで、ポート開放、固定IP不要で、専用サイトにてレコーダーのサーバーIDを入力するだけで、ブラウザから簡単にリモートアクセスが可能です。
- ワンクリックセットアップ機能により、カメラIPアドレス、アカウント情報の入力不要で、簡単にカメラ登録が可能です。
- iPhone、iPad、Android携帯でライブ映像を見ることができます。(Smart Phone APP: NUUO iViewer)

型 式	NSVS700P
OS	エンベデッド Linux
映像圧縮形式	H.265 / H.264
登録可能カメラ台数	4 (最大 32)
映像出力	HDMI (4K) × 1、VGA (1080p) × 1
表示/録画解像度	3840 × 2160、2560 × 1440、1920 × 1080、1280 × 1024、1280 × 720、1024 × 768
録画性能	4K : 120fps、1080p : 480fps (最大 200Mbps)
標準内蔵HDD容量	2TB (オプションにて32TBまで増設可能)
搭載可能ハードディスク台数	3.5インチ × 8
RAIDレベル	RAID0、1、5、10
表示パターン	全画面、4分割、9分割、16分割、17分割、25分割、32分割、36分割
録画モード	連続、スケジュール、モーション、アラーム
アラーム録画	プリアラーム : 3 ~ 180秒、ポストアラーム : 3 ~ 180秒
デジタルズーム	最大 64倍
再生検索モード	時間検索
再生コントロール	早送り、早戻し、一時停止、コマ送り、コマ戻し、再生速度 (×1、×2、×4、×8、×16)
バックアップデバイス	USBメモリ、外付けHDD、ネットワーク
バックアップデータフォーマット	専用フォーマット
USB端子	前面 × 2 (USB2.0)、背面 × 2 (USB3.0 / 2.0)
外部ストレージ	e-SATA × 1
オーディオ	入力 : RCA × 1、出力 : RCA × 1
I/O	RS485、アラーム入力 × 4、アラーム出力 × 4
イーサネット	10 / 100 / 1000 Base-T (RJ45 × 2)
ネットワークプロトコル	TCP / IP、SMTP、DHCP、DDNS、UPnP、NTP、FTP
リモートクライアント	PCクライアント : 専用ソフトウェア (Windows)、ブラウザ (Internet Explorer)、モバイルクライアント : iOS / Android
最大 リモートログイン数	最大 64チャンネル
コントローラー	マウス
電 源	AC100V ~ 240V
最大 消費電力	最大 200W
動作可能周囲環境	温度 : -10.0 ~ 55.0℃、湿度 : 10.0 ~ 90.0% (結露なし)
外形寸法	440 (幅) × 90 (高) × 432 (奥)mm
重 量	7 kg

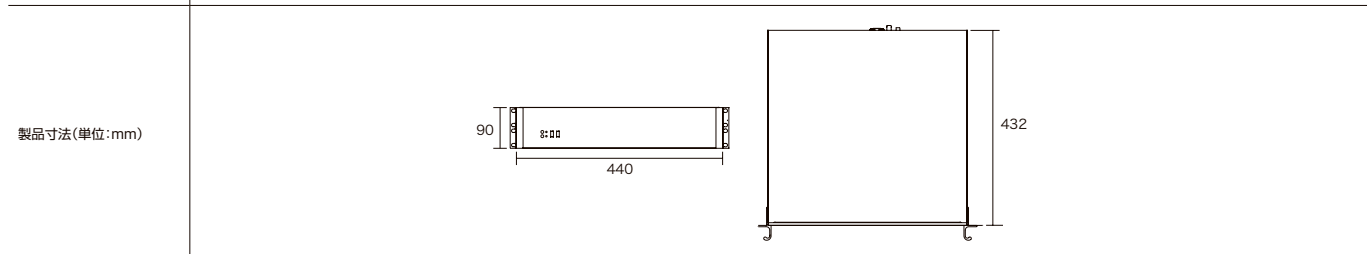

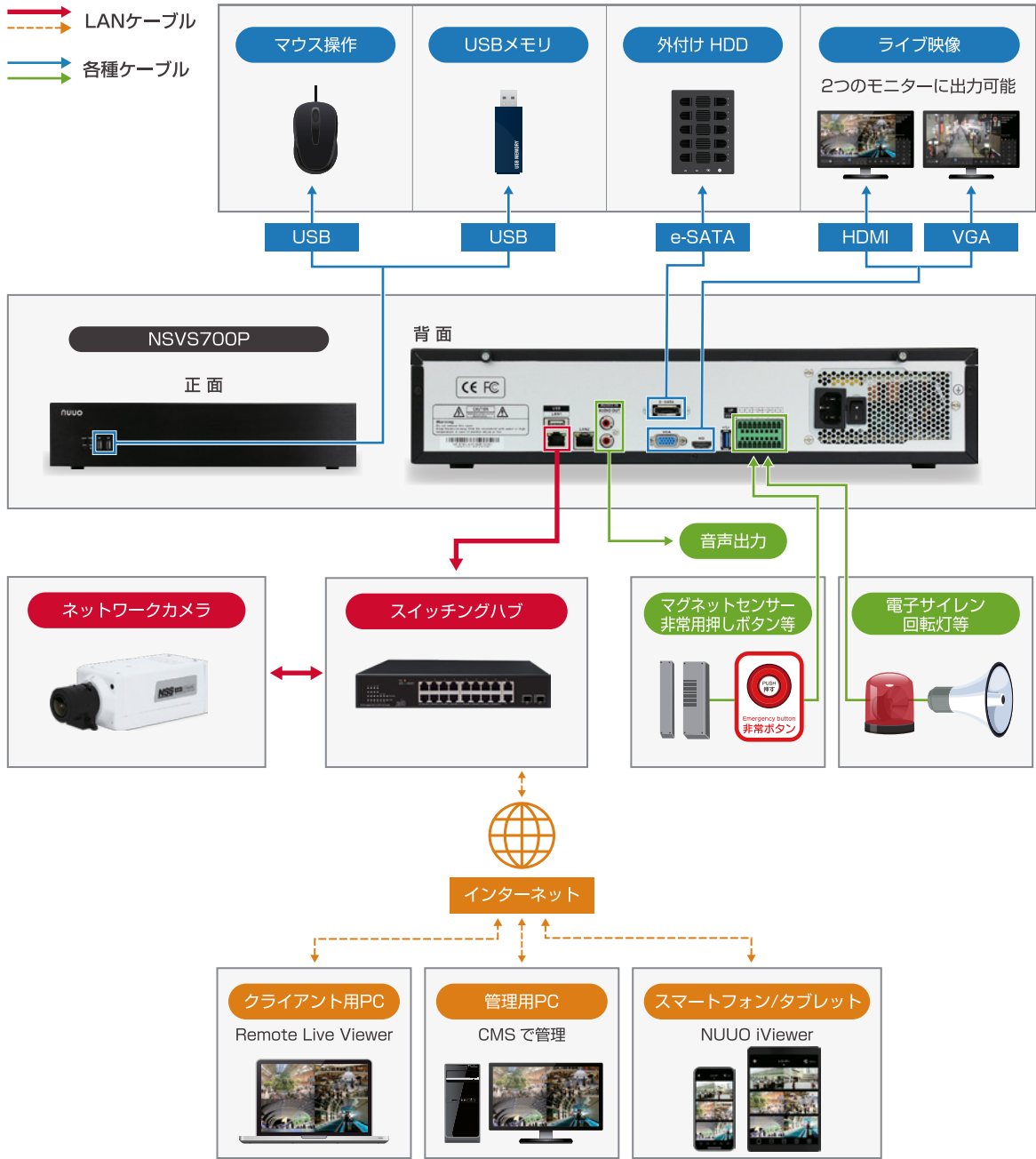

「ezNUUO」サービスで、今までにない簡単なネットワーククライアントアクセスを実現します。NUUO専用サーバーを介してNVRにアクセスすることで、難しいグローバルIPアドレス、DDNSの設定や、ポート解放などが不要で簡単にインターネットアクセスが可能です。

eznuuo®

STEP.1 登録



NSVS7シリーズをIPネットワークに接続し、サーバーIDを登録します。

STEP.2 ログイン



<https://www.eznuuo.com>

PCからアクセスし「サーバーID」「ユーザーアカウント」「パスワード」を入力し、ログインします。
※モバイルは専用アプリ「NUUO iViewer」からログインします。

STEP.3 表示



映像が表示されます。
※「ezNUUO」に対応しているモバイル端末はiOSのみとなります。

NSV2Uシリーズ 19インチラックマウント対応2UプロフェッショナルNVR

モニター出力にHDMI、VGAを搭載し、19インチサーバラックに対応したプロフェッショナルNVR。
多くのIPカメラメーカーとの互換性があり、各種メーカーのIPカメラが混在する環境でも統一したシステムを簡単に構築可能です。



NSV2U 04/08/12/16/20/24

オープン価格



H.265圧縮



内蔵HDD



RAID対応



ギガビット



CMS

【製品特長】

- 圧縮方式H.265対応で、従来のNVRよりも効率良く録画ができます。
- 2U19インチラックマウントサイズでサーバラック等への収納が可能です。
- 多くのメーカーのIPカメラと互換性があるので、各種メーカーのIPカメラが混在する環境でも統一したシステムを簡単に構築可能です。
- HDMI出力、マウス、キーボード接続により、PCレスで使用可能です。
- ハードディスクを2基搭載する事でミラーリングが可能です(RAID1)。
- 外部インターフェース(ISCシ等)でのHDDの増設が可能です。
- iPhone、iPad、Android携帯でライブ映像を見ることができます。
(Smart Phone APP:NUUO iViewer)

型 式	NSV2U
録画可能カメラ台数	4 ~ 24
オペレーティングシステム	Windows
映像出力	HDMI × 1、VGA × 1
内蔵HDD	録画データ領域：1TB（オプションにて24TBまで増設可能）
搭載可能HDD	録画用HDD × 3
RAIDレベル	RAID 0、1
バックアップ	USB
オーディオ入出力	マイク入力、スピーカー出力
LAN伝送速度	10 / 100 / 1000 Mbps（RJ45）
映像圧縮形式	H.265、H.264、MPEG4、MJPEG、MxPEG（IPカメラに依存）
処理性能	2M / 30fps
録画モード	連続、スケジュール、イベント
分割表示パターン	1、4、6、9、10、12、13、16、17、25、36、48、49、64
映像解析	動作検知、遺失物検知、不審物検知、カメラ遮断検知、ピント外れ、シグナルロスト
インスタントアクション	E-Mapポップアップ、モニター画面表示、Eメール送信、音声アラーム、デジタルアウトプットアラームトリガー、PTZカメラ操作、CMSに送信、FTPアップロード
デジタルズーム	64倍
音 声	音声双方向対応
遠隔ライブ映像最大モニタリング数	128 CH
遠隔再生映像最大モニタリング数	64 ユーザー
言 語	日本語
動作可能周囲環境	温度：0 ~ 40.0℃
電 源	AC100V
外形寸法	483.0 (幅) × 89.5 (高) × 635.0 (奥)mm

製品寸法(単位:mm)

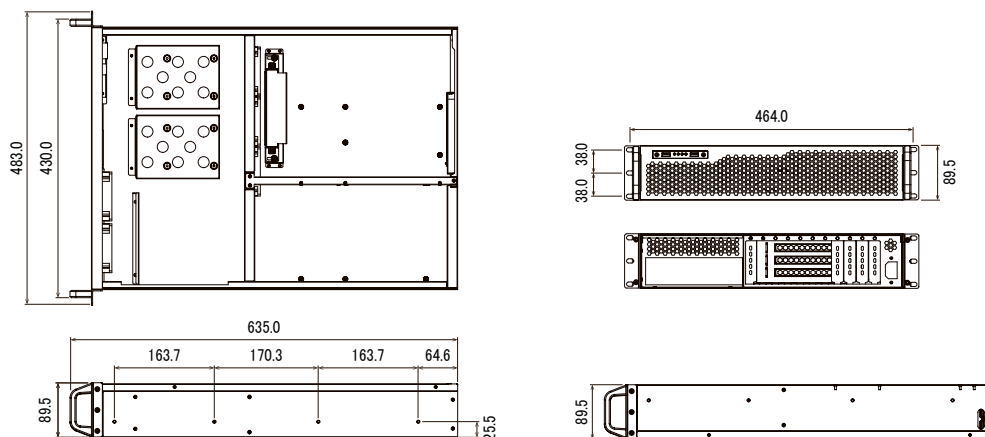

NSV2Uシリーズ システム構成図

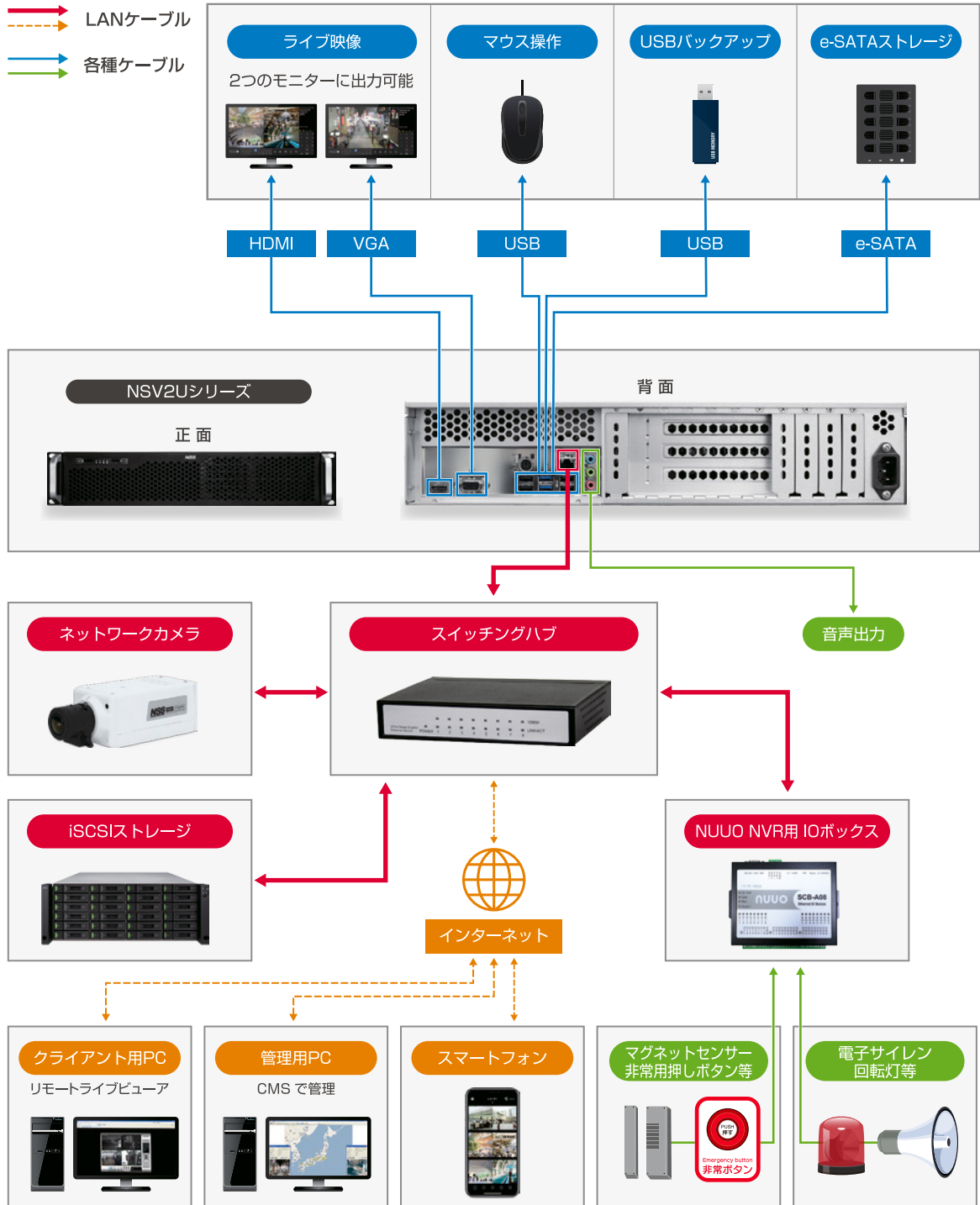

【対応するIPカメラブランド】



NSVT9シリーズ NASベース型プロフェッショナルNVR

高いスループット能力を有し、カメラの台数が多い案件や、高解像度IPカメラの録画も安心のプロフェッショナルNVR。



NSVT904-1U

オープン価格



H.265圧縮



RAID対応



ギガビット



デュアルLAN

【製品特長】

- 日本語メニューに対応しています。
- H.265圧縮方式、メガピクセルのIPカメラに対応しています。
- OSはエンベデッド Linux採用で、安定性が高くウィルスの攻撃にも堅牢な設計です。
- 多くのメーカーのIPカメラと互換性があるので、各種メーカーのIPカメラが混在する環境でも統一したシステムを簡単に構築可能です。
- 別途ライセンスを購入すると、最大で64chまで拡張する事が可能です。
- 高いスループット能力(最大 250Mbps)を有し、高解像度カメラの64台接続を実現します。
- デュアルLAN対応で、カメラ映像のダウンロード、アップロードのトラフィックを分け、ネットワークトラフィックを緩和します。
- eSATA、iSCSIインターフェースで、録画用HDDの増設が可能です。
- ONVIFに対応しています。
- iPhone、iPad、Android携帯でライブ映像を見ることが可能です。
- イメージフュージョン機能搭載で、各カメラの映像を繋ぎあわせ、独自のパノラマ映像として見る事が可能です。

型 式	NSVT904-1U
録画可能カメラ台数	1 ~ 4 (最大 64)
OS	Linux
CPU	Intel Celeron J1900
RAM	2G × 2 (Dual Channel)
対応可能HDD最大容量	8 TB
搭載可能ハードディスク台数	SATAⅢ × 4 (最大 32TB)
RAIDレベル	RAID 0、1、5、6、10
冗長電源システム	—
外部ストレージ対応	DAS (eSATA)、iSCSI
I/Oインターフェイス	USB3.0 × 1、USB2.0 × 2、eSATA × 1
LAN伝送速度	10 / 100 / 1000 Mbps (RJ45 × 2)
フレームフォーマット	H.265、H.264、MPEG4、MJPEG、MxPEG (IPカメラに依存)
処理性能	最大 250Mbps、最適 150Mbps ※使用するHDDやRAID条件によって異なります。
クライアントPC CPU	Intel Core 2Duo - 2.6GHz以上
クライアントPC RAM	2 GB以上
クライアントPC OS	Windows7 (32 / 64bit)、8.1 (32 / 64bit)、10 (64bit)、MacOS X 10.9、10.10 (64bit)
ユーザーインターフェイス	Internet Explorer 8、9、10、11、Firefox 23 ~ 42以上 (Windowsバージョン) Google Chrome (Windowsバージョン)、専用クライアントアプリケーション
録画モード	連続、スケジュール、マニュアル、イベント、プリアラーム、ポストアラーム
逐画ライブ映像コントロール	ライブ映像、PTZ機能、リモート I/O、E-Map
音声録画	音声および映像の同時録画
自動バックアップ	FTPサイトへの自動バックアップ
言 語	日本語
電 源	AC100V
消費電力	50W (最大 250W)
動作可能周囲環境	温度：0 ~ 40.0℃、湿度：5.0 ~ 95.0% (結露なし)
外形寸法	482.4 (幅) × 43.5 (高) × 559.9 (奥)mm
重 量	6 kg (HDD無し)
オプション	ビデオウォール、ビデオウォール + フェイルオーバー

製品寸法(単位:mm)

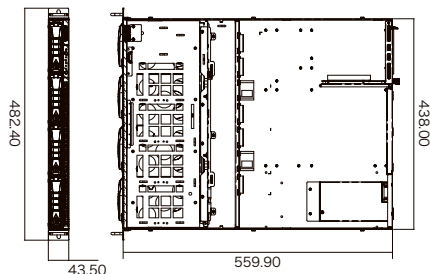



NSVT904-2U

オープン価格



H.265圧縮 RAID対応 ギガビット デュアルLAN

【製品特長】

- 日本語メニューに対応しています。
- H.265圧縮方式、メガピクセルのIPカメラに対応しています。
- OSはエンベデッド Linux採用で、安定性が高くウィルスの攻撃にも堅牢な設計です。
- 多くのメーカーのIPカメラと互換性があるので、各種メーカーのIPカメラが混在する環境でも統一したシステムを簡単に構築可能です。
- 別途ライセンスを購入すると、最大で128chまで拡張する事が可能です。
- 高いスループット能力(最大550Mbps)を有し、高解像度カメラの128台接続を実現します。



NSVT904-2UP

オープン価格



H.265圧縮 RAID対応 ギガビット デュアルLAN

- デュアルLAN対応で、カメラ映像のダウンロード、アップロードのトラフィックを分け、ネットワークトラフィックを緩和します。
- eSATA、iSCSIインターフェースで、録画用HDDの増設が可能です。
- ONVIFに対応しています。
- iPhone、iPad、Android携帯でライブ映像を見ることが可能です。
- イメージフュージョン機能搭載で、各カメラの映像を繋ぎあわせ、独自のパノラマ映像として見ることが可能です。

型 式	NSVT904-2U	NSVT904-2UP
録画可能カメラ台数	1 ~ 4 (最大 128)	
OS	Linux	
CPU	Intel Core i5	
RAM	8GB (16G オプション)	
対応可能HDD最大容量	8 TB	
搭載可能ハードディスク台数	SATA II × 8 (最大 64TB)	
RAIDレベル	RAID 0、1、5、6、10	
冗長電源システム	—	有
外部ストレージ対応	DAS (eSATA)、iSCSI	
I/Oインターフェイス	USB3.0 × 6、USB2.0 × 2、eSATA × 1	
LAN伝送速度	10 / 100 / 1000 Mbps (RJ45 × 2)	
フレームフォーマット	H.265、H.264、MPEG4、MJPEG、MxPEG (IPカメラに依存)	
処理性能	最大 250Mbps (1Volume Group)、最大 400Mbps (2Volume Group) 最大 550Mbps (3Volume Group) ※使用するHDDやRAID条件によって異なります。	
クライアントPC CPU	Intel Core 2Duo - 2.6GHz以上	
クライアントPC RAM	2 GB以上	
クライアントPC OS	Windows7 (32 / 64bit)、8.1 (32 / 64bit)、10 (64bit)、 MacOS X 10.9、10.10 (64bit)	
ユーザーインターフェイス	Internet Explorer 8、9、10、11、Firefox 23 ~ 42以上 (Windowsバージョン) Google Chrome (Windowsバージョン)、専用クライアントアプリケーション	
録画モード	連続、スケジュール、マニュアル、イベント、プリアラーム、ポストアラーム	
選隔ライブ映像コントロール	ライブ映像、PTZ機能、リモートI/O、E-Map	
音声録画	音声および映像の同時録画	
自動バックアップ	FTPサイトへの自動バックアップ	
言語	日本語	
電源	AC100V	
消費電力	150W (最大 500W)	160W (最大 500W)
動作可能周囲環境	温度：0 ~ 40.0℃、湿度：5.0 ~ 95.0% (結露なし)	
外形寸法	482.6 (幅) × 88.2 (高) × 559.9 (奥)mm	
重量	11.4 kg (HDD無し)	13.2 kg (HDD無し)
オプション	ビデオウォール、ビデオウォール + フェイルオーバー	

製品寸法(単位:mm)

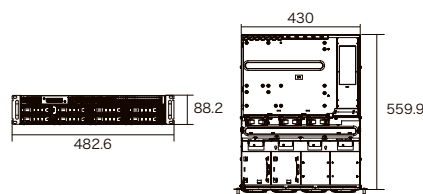
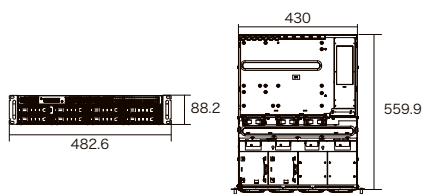

NSVT9シリーズ NASベース型プロフェッショナルNVR

高いスループット能力を有し、カメラの台数が多い案件や、高解像度IPカメラの録画も安心のプロフェッショナルNVR。



NSVT904X-2U

オープン価格



H.265圧縮 RAID対応 ギガビット デュアルLAN

【製品特長】

- 日本語メニューに対応しています。
- H.265圧縮方式、メガピクセルのIPカメラに対応しています。
- OSはエンベデッド Linux採用で、安定性が高くウィルスの攻撃にも堅牢な設計です。
- 多くのメーカーのIPカメラと互換性があるので、各種メーカーのIPカメラが混在する環境でも統一したシステムを簡単に構築可能です。
- 別途ライセンスを購入すると、最大で128chまで拡張する事が可能です。
- 高いスループット能力(最大550Mbps)を有し、高解像度カメラの128台接続を実現します。



NSVT904X-2UP

オープン価格



H.265圧縮 RAID対応 ギガビット デュアルLAN

- デュアルLAN対応で、カメラ映像のダウンロード、アップロードのトラフィックを分け、ネットワークトラフィックを緩和します。
- eSATA、iSCSIインターフェースで、録画用HDDの増設が可能です。
- ONVIFに対応しています。
- iPhone、iPad、Android携帯でライブ映像を見ることが可能です。
- イメージフュージョン機能搭載で、各カメラの映像を繋ぎあわせ、独自のパノラマ映像として見ることが可能です。

型 式	NSVT904X-2U	NSVT904X-2UP
録画可能カメラ台数	1 ~ 4 (最大 128)	
OS	Linux	
CPU	Intel Core i7	
RAM	8GB (16G オプション)	
対応可能HDD最大容量	8 TB	
搭載可能ハードディスク台数	SATA II × 8 (最大 64TB)	
RAIDレベル	RAID 0、1、5、6、10	
冗長電源システム	—	有
外部ストレージ対応	DAS (eSATA)、iSCSI	
I/Oインターフェイス	USB3.0 × 6、USB2.0 × 2、eSATA × 1	
LAN伝送速度	10 / 100 / 1000 Mbps (RJ45 × 2)	
フレームフォーマット	H.265、H.264、MPEG4、MJPEG、MxPEG (IPカメラに依存)	
処理性能	最大 250Mbps (1Volume Group)、最大 400Mbps (2Volume Group) 最大 550Mbps (3Volume Group) ※使用するHDDやRAID条件によって異なります。	最大 250Mbps (1Volume Group)、最大 400Mbps (2Volume Group) 最大 550Mbps (3Volume Group) ※使用するHDDやRAID条件によって異なります。
クライアントPC CPU	Intel Core 2Duo - 2.6GHz以上	
クライアントPC RAM	2 GB以上	
クライアントPC OS	Windows7 (32 / 64bit)、8.1 (32 / 64bit)、10 (64bit)、 MacOS X 10.9、10.10 (64bit)	
ユーザーインターフェイス	Internet Explorer 8、9、10、11、Firefox 23 ~ 42以上 (Windowsバージョン) Google Chrome (Windowsバージョン)、専用クライアントアプリケーション	
録画モード	連続、スケジュール、マニュアル、イベント、プリアラーム、ポストアラーム	
遠隔ライブ映像コントロール	ライブ映像、PTZ機能、リモート I/O、E-Map	
音声録画	音声および映像の同時録画	
自動バックアップ	FTPサイトへの自動バックアップ	
言 語	日本語	
電 源	AC100V	
消費電力	150W (最大 500W)	160W (最大 500W)
動作可能周囲環境	温度 : 0 ~ 40.0℃、湿度 : 5.0 ~ 95.0% (結露なし)	
外形寸法	482.6 (幅) × 88.2 (高) × 559.9 (奥)mm	
重 量	11.4 kg (HDD無し)	13.2 kg (HDD無し)
オプション	ビデオウォール、ビデオウォール + フェイルオーバー	

製品寸法(単位:mm)

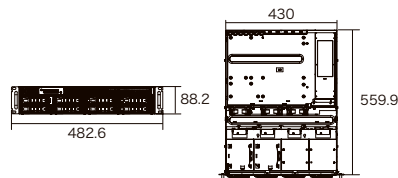
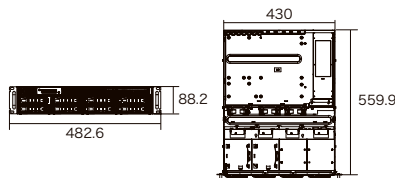



NSVT904X-3UP

オープン価格



H.265圧縮

RAID対応

1000Mbps

ギガビット

デュアルLAN

【製品特長】

- 日本語メニューに対応しています。
- H.265圧縮方式、メガピクセルのIPカメラに対応しています。
- OSはエンベデッド Linux採用で、安定性が高くウィルスの攻撃にも堅牢な設計です。
- 多くのメーカーのIPカメラと互換性があるので、各種メーカーのIPカメラが混在する環境でも統一したシステムを簡単に構築可能です。
- 別途ライセンスを購入すると、最大で128chまで拡張する事が可能です。
- 高いスループット能力(最大550Mbps)を有し、高解像度カメラの128台接続を実現します。
- デュアルLAN対応で、カメラ映像のダウンロード、アップロードのトラフィックを分け、ネットワークトラフィックを緩和します。
- eSATA、iSCSIインターフェースで、録画用HDDの増設が可能です。
- ONVIFに対応しています。
- iPhone、iPad、Android携帯でライブ映像を見ることが可能です。
- イメージフュージョン機能搭載で、各カメラの映像を繋ぎあわせ、独自のパノラマ映像として見ることが可能です。

型 式	NSVT904X-3UP
録画可能カメラ台数	1 ~ 4 (最大 128)
OS	Linux
CPU	Intel Xeon E3
RAM	4G × 2 (Dual Channel)
対応可能HDD最大容量	8 TB
搭載可能ハードディスク台数	SATAⅢ × 16 (最大 128 TB)
RAIDレベル	RAID 0、1、5、6、10
冗長電源システム	有
外部ストレージ対応	iSCSI
I/Oインターフェイス	USB3.0 × 8、USB2.0 × 2
LAN伝送速度	10 / 100 / 1000 Mbps (RJ45 × 2)
フレームフォーマット	H.265、H.264、MPEG4、MJPEG、MxPEG (IPカメラに依存)
処理性能	最大 250Mbps (1Volume Group)、最大 400Mbps (2Volume Group)、最大 550Mbps (3Volume Group) ※使用するHDDやRAID条件によって異なります。
クライアントPC CPU	Intel Core 2Duo - 2.6GHz以上
クライアントPC RAM	2 GB以上
クライアントPC OS	Windows7 (32 / 64bit)、8.1 (32 / 64bit)、10 (64bit)、MacOS X 10.9、10.10 (64bit)
ユーザーインターフェイス	Internet Explorer 8、9、10、11、Firefox 23 ~ 42以上 (Windowsバージョン)、Google Chrome (Windowsバージョン)、専用クライアントアプリケーション
録画モード	連続、スケジュール、マニュアル、イベント、プリアラーム、ポストアラーム
遠隔ライブ映像コントロール	ライブ映像、PTZ機能、リモートI/O、E-Map
音声録画	音声および映像の同時録画
自動バックアップ	FTPサイトへの自動バックアップ
言 語	日本語
電 源	AC100V
消費電力	200W (最大 500W)
動作可能周囲環境	温度：0 ~ 35.0℃、湿度：10.0 ~ 95.0% (結露なし)
外形寸法	482.0 (幅) × 132.0 (高) × 578.0 (奥)mm
重 量	19 kg (HDD無し)
オプション	ビデオウォール、ビデオウォール + フェイルオーバー

製品寸法(単位:mm)

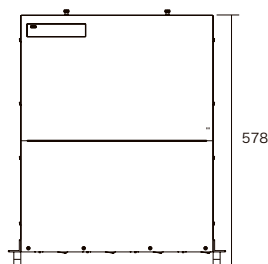

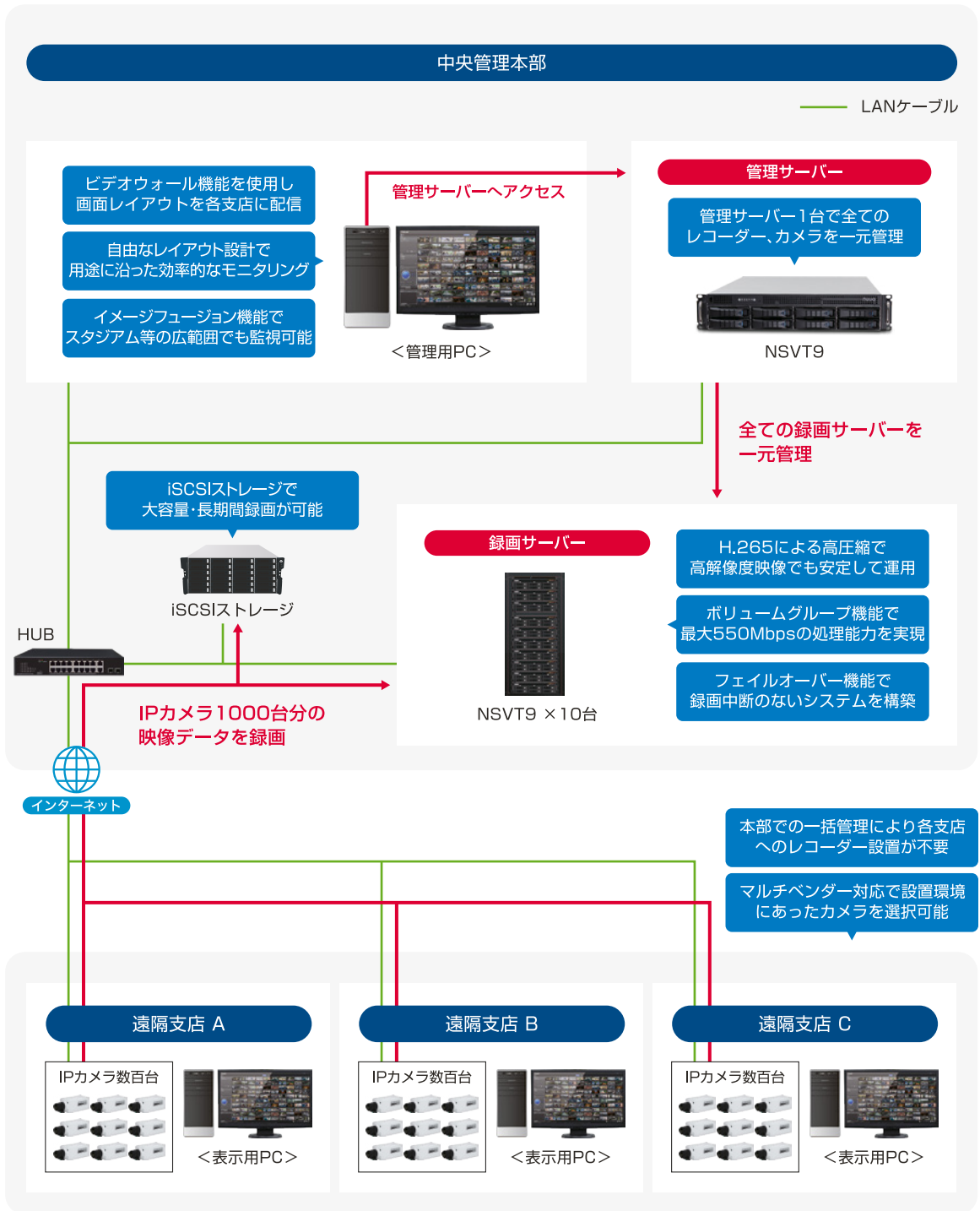

【対応するIPカメラブランド】

- ACTI, ADEMCO, ALARM, American Dynamics, A.MTK, Arcant Vision, AVer, AXIS, BASLER, BOSCH, Brick.com, Canon, capture, CHAMP, CAMTRON, centrix, CISCO, CNS, alhua, Dallmeier, D-Link, DYNACOLOR, eneo, EverFocus, ETROUVISION, FLIR, FORENIX, LG Security, GNS, GRUNDIG, GUARDEON, HIKVISION, HONEYWELL, ICANTEK, IPpower, intelbras, Jetstar, JVC, level one, LG, MEGA, MESSA, IPMEL, MOBOTIX, MONACOR, NETGEAR, ONVIF, Panasonic, PELCO, PRIMA BYTES, QVS, SAMSUNG, SANTEC, SECLIBEST, SHANY, SONY, UNELL, TRENDNET, TRUEN, tyco, UDP, USAG, VISION, VIVOTEK, WatchNET, Wavetek, ZAVIO, 3S
- ※対応カメラは順次追加していきます

NVRソフトウェア

パソコンにインストールすることで
最大64台のIPカメラ映像を録画することが可能になる
NVRソフトウェア。



【製品特長】

- PCにインストールする事でIPカメラの映像をPCに録画することが可能です。
- 多くのメーカーのIPカメラと互換性があるので、各種メーカーのIPカメラが混在する環境でも統一したシステムを簡単に構築可能です。
- 最大64台のIPカメラを接続可能です(全チャンネルD1での録画が可能。)
- H.265圧縮方式のIPカメラに対応しています。
- メガピクセルIPカメラにも対応しています。
- 最大128チャンネルの遠隔ライブ映像表示が可能です。
- 専用ソフトウェアは日本語メニュー、E-MAP機能に対応しています。
- NUUOのCMS(NCMS)に対応しています。
- iPhone、iPad、Android携帯でライブ映像を見ることができます。

【対応するIPカメラブランド】



※対応カメラは順次追加していきます

NCBIP01

希望小売価格 63,800円(税込)

H.265
HEVC

H.265圧縮

型 式	NCBIP01
最大接続カメラ数	1
音 声	音声双方向対応
映像圧縮形式	H.265、H.264、MPEG4、MJPEG、MxPEG (IPカメラに依存)
分割表示、パターン	1、4、6、9、10、13、16、25、36、49、64
映像解析	動作検知、遺失物検知、不審物検知、カメラ遮断検知、ピント外れ、シグナルロスト
インスタント、アクション	E-Mapポップアップ、モニター画面表示、Eメール送信、音声アラーム、デジタルアウトプットアラームトリガー、PTZカメラ操作、CMSに送信、FTPアップロード
対応OS	Microsoft Windows XP Pro SP3 / Vista SP1 / 7 SP1 / 2008 Server R2 / 8 / 8.1 / 2012 Server R2 / 10

CMS中央管理ソフトウェア

拡張性に優れたCMS。
メーカーの異なるIPカメラ、アナログカメラが混在するシステムを全て同一システムで監視、録画可能。



【製品特長】

- PCにインストールする事でNSV6シリーズ、NSVS7シリーズ、NSV2Uシリーズ、NCBIPシリーズすべてのシステムを一括管理する事が可能です。
- 無制限のワークステーションでの同時アクセスが可能です。
- チャンネル数無制限のIPマトリックスライブビューアは、各モニター最大64chのカメラを同時監視可能です。
- 多彩なアラーム管理機能で、目的の映像を簡単に検索する事が可能です。
- 日本語メニュー、E-MAP機能に対応しています。

NCMS

希望小売価格 1,215,500円(税込)



CMS対応

型 式	NCMS
対応デバイス	NSV6シリーズ、NSVS7シリーズ、NSV2Uシリーズ、NCBIPシリーズ
接続可能クライアント数	無制限
マトリックスシステム	無制限
ライブ映像	各モニター64chまで同時監視可能
CPU	Intel Core 2 Quad Q9550 @2.830MHz
RAM	2 GB
ハードディスク	250 GB以上
マザーボード	Intel 945 または 965 (シングルモニター用) Intel P35 / 975 または nVidia nForce 650i (マルチモニター用)
ディスプレイ	ATI X4350以上、nVidia GeForce 9500シリーズ以上
イーサネット	100 Base-T 以上、ギガビットイーサ推奨
対応OS	Microsoft Windows XP (32bit)、Vista (32bit)、 7 (32 / 64bit)、8 (64bit)、8.1 (32/64bit)、 10 (32 / 64bit)、2008 Server R2 (64bit)、 2012 Server R2

※NCMS構成要素全てを1台のPCにインストールした場合の必要スペックです。

<NUUO CMS 一括管理イメージ>

管理本部

複数拠点を一括管理
異なるメーカーのカメラや、複数のNVRを同一システム内で監視、録画等ができるため、全国展開をしている大型案件に最適です。

同一画面で全支店のモニタリングが可能

大阪支店

福岡支店

札幌支店

札幌支店
NSV2U Series

福岡支店
NSV6 Series

大阪支店
NSVS7 Series

NUUO NVR用IOボックス

本体に外部アラーム入出力がない場合でも、ネットワーク経由で本機と連動して、外部アラーム信号を入出力することができます。



SCB-A08

希望小売価格 134,200円(税込)

【製品特長】

- NUUO製品で外部 IO装置と連動させることが可能です。
- 最大8台の外部 IO装置に信号を出力する事が可能です。
- 最大8台の外部 IO装置の信号を入力する事が可能です。

型 式	SCB-A08
リレー出力	8
入力チャンネル	8
入力信号	無電圧接点、有電圧接点 (-30 ~ -3, 3 ~ 30VDC)
通信速度	シリアルポート1 : 9600、シリアルポート2 : 115200
データビット	5、6、7、8
ストップビット	1、1.5、2
パリティ	none、even、odd、mark、space
管理ツール用クライアントOS	Windows XP (32bit)、Vista、7 (32、64bit)、8 (32、64bit)、Server 2008、Server 2012
電 源	DC12 ~ 30V
消費電流	500mA
動作可能周囲環境	温度 : 0 ~ 70.0℃、湿度 : 0 ~ 90.0% (結露なし)
外形寸法	114.0 (幅) × 28.0 (高) × 143.0 (奥)mm
重 量	300 g
認 可	CE、FCC

製品寸法(単位:mm)

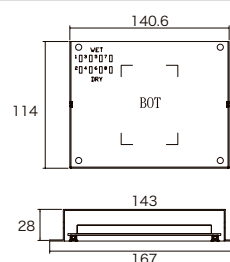

POSボックス

POSレジスターの情報をNVRにリンクすることができ、レジ入力情報をイベントトリガーにしたり、録画データの検索ログとして連動することが可能です。



SCB-C31A

オープン価格

【製品特長】

- NUUO製品でPOSシステムを制御する際に使用します。
- 1台のレジスターに1台必要です。

型 式	SCB-C31A
入 力	RS-232
出 力	イーサネット
電 源	DC9V ~ 24V
消費電流	500mA
動作可能周囲環境	湿度 : 0 ~ 90.0% (結露なし)
ボーレート	110bps から 230.4kbps
データビット	5、6、7、8
ストップビット	1、1.5、2
外形寸法	115.5 (幅) × 103.2 (奥) mm

製品寸法(単位:mm)

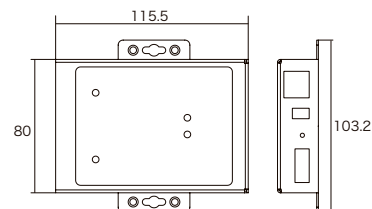

「小規模施設」「戸建住宅」のセキュリティ対策に！ NSSワイヤレスカメラシステム

フルHD × Wi-Fiで、いつでも・どこでも
高画質で繊細な映像で確認が可能。

1080pフルHDの高精細映像をWi-Fiで手軽に管理。2TBの大容量HDDで長期間録画でき、屋外設置や夜間撮影にも対応しています。スマホアプリから映像をリアルタイムで確認できるため、外出中でも安心。

<小規模施設例>



店舗



事務所



倉庫



戸建住宅

「安心・高画質・簡単操作」。 小規模施設/戸建住宅の防犯を支える「8つの特徴」

NSSワイヤレスカメラは、設置のしやすさから映像の美しさ、録画の安心まで使いやすさと高性能を両立した8つの特長で、小規模施設やご家庭のセキュリティをしっかりサポートします。

<p>Wi-Fi機能</p> <p>レコーダーと無線で接続</p>	<p>フルHD対応</p> <p>高画質で繊細な映像</p>	<p>2TB 大容量HDD</p> <p>録画データ長期保存</p>	<p>スマホ アプリ対応</p> <p>外出先から確認可能</p>
<p>屋外での 設置も可能</p> <p>防塵防水規格IP67</p>	<p>夜間でも 暗視撮影</p> <p>赤外線機能搭載</p>	<p>日本語対応</p> <p>安心して操作可能</p>	<p>カメラの 追加が可能</p> <p>最大8台まで追加可能</p>

【システム構成図】 <LANケーブル> ———— <HDMIケーブル> ————

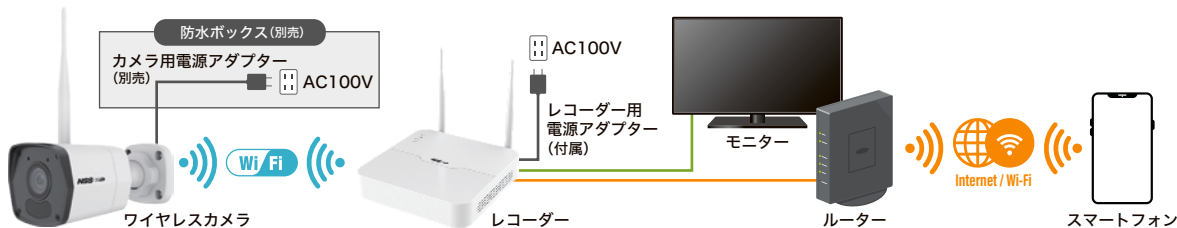

- 設置前に、必ずレコーダーとカメラを近くに配置し、正常に映像が受信できるかをご確認下さい
- レコーダーとカメラの距離は、見通しで5~10m程度を目安として下さい
- Wi-Fiの通信品質は、設置距離・障害物の有無・周囲の電波干渉などの環境に大きく左右されます
- レコーダー側の映像画面にてカメラの電波強度が4本以上になっていることを必ずご確認ください

2MP 防水暗視 ドーム型 ワイヤレスカメラ

Wi-Fiに対応した暗視撮影が可能な2MP防水ドーム型ワイヤレスカメラ。



※アダプターは別売りです。

NSU-W933-2M

オープン価格



【製品特長】

- 1920 × 1080 解像度を有する 2 MP ワイヤレスドームカメラです。
- ワイヤレス対応レコーダーに無線で接続することができます。
- WDR 機能搭載で、逆光等の明暗差が大きな場所でも鮮明な映像を映し出します。
- 壁面 / 天井吊り下げ両方の取り付けに対応しています。
- IP67 規格準拠で防水 / 防塵性に優れています。

型 式	NSU-W933-2M
イメージセンサー	1 / 2.9 インチ CMOSセンサー
解像度	1920 × 1080
映像圧縮方式	H.265, H.264, Ultra 265
フレームレート	1920 × 1080 : 30 FPS
レンズ	f = 2.8 mm / F2.0
撮影範囲	水平 101.0° × 垂直 52.4°
ズーム	-
S / N比	52 dB
赤外線 LED	有
赤外線照射距離	30 m
被写体最低照度	カラー : 0.01 Lux, モノクロ : 0 Lux
シャッター速度	1 ~ 1 / 100,000
ICR 機能	有
デイナイト機能	有
WDR	有
フリッカーレス機能	有
ノイズリダクション機能	有 (2 / 3 DNR)
アナログ映像出力	-
オーディオ	内蔵マイク / 音声圧縮方式 G.711a, G.711u
ネットワークプロトコル	IPv4, TCP, UDP, DHCP, RTSP, DNS, DDNS, NTP, HTTP
Wi-Fi	IEEE 802.11 b / g / n
周波数	2.4 GHz
帯域幅	20 MHz
変 調	802.11b : CCK, QPSK, BPSK, 802.11g / n : OFDM / HT
Wi-Fi セキュリティ	WPA-PSK / WPA2-PSK
伝送速度	802.11b : 最大 11 Mbps, 802.11g : 最大 54 Mbps, 802.11n : 最大 150 Mbps
推奨ブラウザ	Chrome, Firefox, Edge
アラーム	-
防水機能	IP67
耐衝撃機能	IK10
電 源	DC12V
消費電力	4.0 W
消費電流	334 mA
動作可能周囲環境	温度 : -30.0 ~ 60.0℃、湿度 : 95.0% 以下 (結露なし)
外形寸法	109.0 (径) × 83.0 (高)mm
重 量	320 g

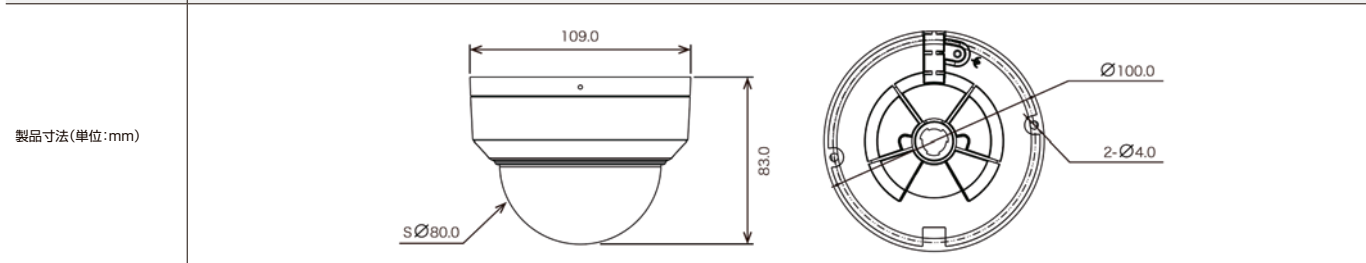

2MP 防水暗視 ワイヤレスカメラ

Wi-Fiに対応した暗視撮影が可能な2MP防水ワイヤレスカメラ。

AHD ヴィューション

IP ヴィューション

ALCOHOLCHECKER ヴィューション

THERMAL ヴィューション

周辺機器



ジャンクションボックス (U242JB) ▶ P.186

※アダプターは別売りです。

NSU-W941-2M

オープン価格



【製品特長】

- 1920 × 1080 解像度を有する 2 MP ワイヤレスカメラです。
- ワイヤレス対応レコーダーに無線で接続することができます。
- WDR 機能搭載で、逆光等の明暗差が大きな場所でも鮮明な映像を映し出します。
- 壁面 / 天井吊り下げ両方の取り付けに対応しています。
- IP67 規格準拠で防水 / 防塵性に優れています。

型 式	NSU-W941-2M
イメージセンサー	1 / 3 インチ CMOSセンサー
解像度	1920 × 1080
映像圧縮方式	H.265、H.264、Ultra 265
フレームレート	1920 × 1080 : 25 FPS
レンズ	f = 2.8 mm / F2.0
撮影範囲	水平 94.0° × 垂直 52.4°
ズーム	—
S / N比	52 dB
赤外線 LED	有
赤外線照射距離	30 m
被写体最低照度	カラー : 0.01 Lux、モノクロ : 0 Lux
シャッター速度	1 ~ 1 / 100,000
ICR 機能	有
デイナイト機能	有
WDR	有
フリッカレ機能	有
ノイズリダクション機能	有 (2 / 3 DNR)
アナログ映像出力	—
オーディオ	内蔵マイク / 音声圧縮方式 G.711a、G.711u
ネットワークプロトコル	IPv4、TCP、UDP、DHCP、RTSP、DNS、DDNS、NTP、HTTP
Wi-Fi	IEEE 802.11 b / g / n / ax
周波数	2.4 GHz
帯域幅	20 / 40 MHz
変 調	802.11b : CCK、802.11 g / n : OFDM、802.11ax : OFDMA
Wi-Fi セキュリティ	WPA-PSK / WPA2-PSK
伝送速度	802.11b : 最大 11 Mbps、802.11g : 最大 54 Mbps、802.11n : 最大 150 Mbps、802.11ax : 最大 270 Mbps
推奨ブラウザ	Chrome、Firefox、Edge
アラーム	—
防水機能	IP67
耐衝撃機能	—
電 源	DC12V
消費電力	3.5 W
消費電流	292 mA
動作可能周囲環境	温度 : -30.0 ~ 60.0℃、湿度 : 95.0% 以下 (結露なし)
外形寸法	76.1 (幅) × 71.5 (高) × 160.7 (奥)mm
重 量	250 g

製品寸法(単位:mm)

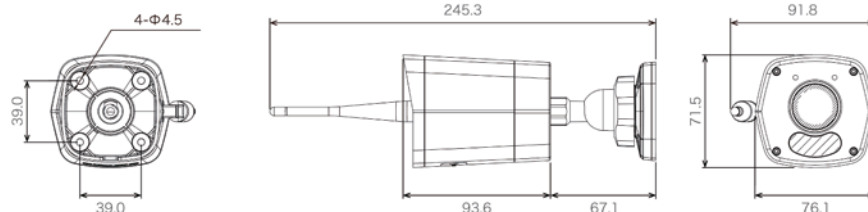

H.265 8ch ワイヤレスカメラ用 レコーダー

Wi-Fiに対応したネットワークビデオレコーダー。
ワイヤレスカメラをWi-Fiで登録し、録画が可能。



NSU-W2008

オープン価格

H.265圧縮	8CH	内蔵HDD	DDNS	Wi-Fi対応	スマホ対応

【製品特長】

- Wi-Fi 機能を搭載したワイヤレス対応レコーダーです。
- iOS / Android 端末からライブ映像を見ることができます。
(Smart Phone APP: Guard Viewer)
- ワイヤレス対応カメラを無線で接続することができます。
- 圧縮方式 Ultra265*対応で、従来の NVR よりも効率良く録画ができます。
※メーカー独自の高度映像圧縮技術 (対応カメラに限ります)

型 式	NSU-W2008
OS	Linux
映像圧縮方式	Ultra 265、H.265、H.264
登録可能カメラ台数	8チャンネル
映像出力	HDMI (4K) ×1、VGA (1920 × 1080) ×1
デコード機能	8 MP : 30 fps ×1、5 MP : 25 fps ×2、4 MP : 25 fps ×3、3 MP : 25 fps ×4、1080 P : 30 fps ×6、720 P : 30 fps ×8
録画解像度	8 MP、5 MP、4 MP、3 MP、1080 P、720 P
標準内蔵 HDD 容量	2 TB
対応可能 HDD 最大容量	10 TB ※ 最大 HDD 容量は温度環境によって異なります
搭載可能ハードディスク台数	3.5 インチ ×1
RAID レベル	—
録画モード	一般 / イベント / モーション検知
再生コントロール	再生 / 一時停止 / 停止 / 巻き戻し / 早送り
表示パターン	全面 / 4 分割 / 6 分割 / 8 分割 / 9 分割
I/O インターフェイス	USB 2.0 ×2
オーディオ	出力 : 3.5 mm ×1
LAN 伝送速度	10 / 100 Mbps (RJ45 ×1)
ネットワークプロトコル	TCP / IP、P2P、SMTP、RTSP、UPnP、NTP、DHCP、PPPoE、HTTP、HTTPS、DNS、DDNS、IPv4
Wi-Fi	IEEE 802.11 b / g / n、IEEE 802.11ax
周波数	2.4 GHz
Wi-Fi セキュリティ	WPA2-PSK
伝送速度	最大 150 Mbps
録画性能	受信帯域幅 : 64 Mbps、送信帯域幅 : 48 Mbps
リモートクライアント	IE 10 / 11、Firefox、Chrome、Edge
電 源	DC12.0V / 2.0A
最大消費電力	12.0 W (HDDを除く)
動作可能周囲環境	温度 : -10.0 ~ 55.0℃、湿度 : 90.0%以下 (結露なし) ※ NVR 本体の上に物を置いたり、側面の吸排気口を塞がないように設置してください
外形寸法	205.0 (幅) × 45.6 (高) × 205.0 (奥)mm
重 量	600 g (HDDを除く)

製品寸法(単位:mm)

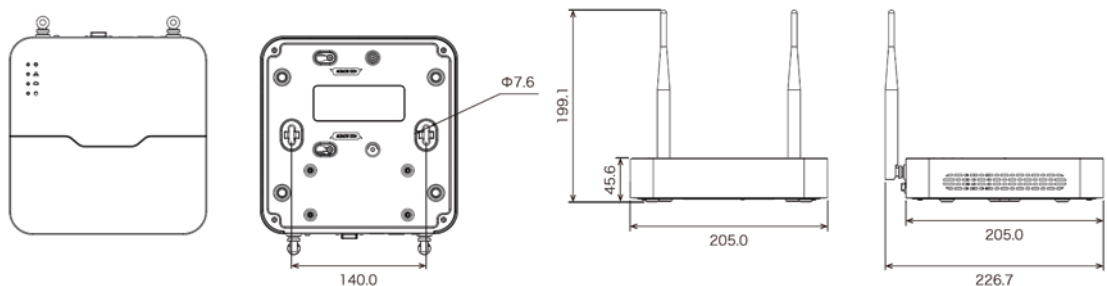

有線LANの「敷設工事不要」で 建物間の通信を「低コスト」で実現

今まで有線で行っていた拠点間での通信をWi-Fiでネットワーク化することで、利用シーンを更に広げることができます。また、専用ケーブル線の敷設工事不要となるため、初期工事費や月額固定費を削減することが可能となります。手軽にネットワーク環境を整えたい方にはおすすめです。

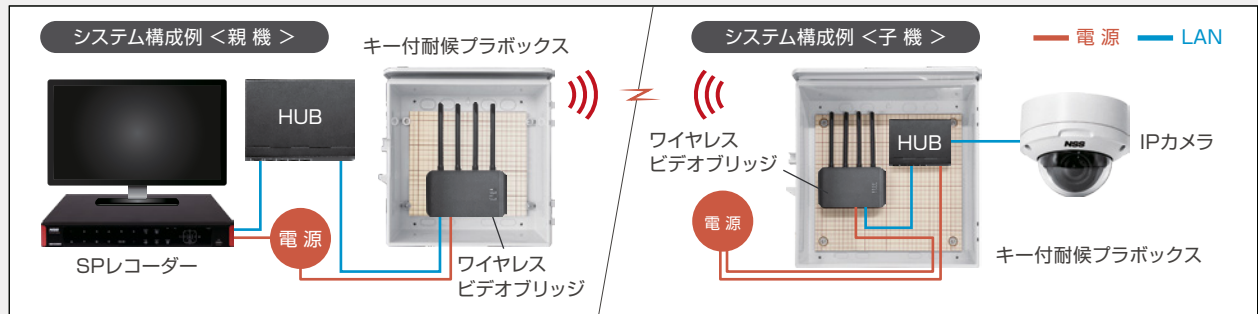
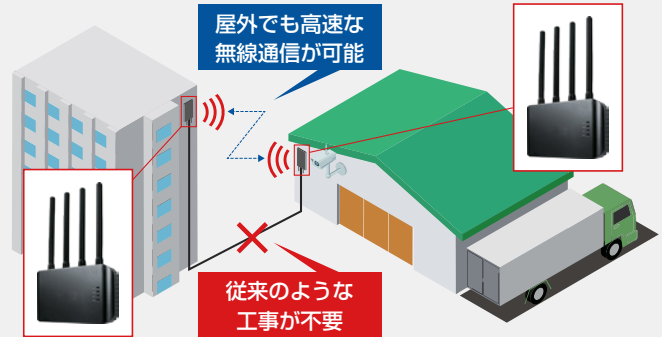

速度を落とさずに一定エリア内での 「拠点間無線通信」が可能に

有線LANの敷設工事が困難な場所でも、別途インターネット環境を用意せずに整備が可能。

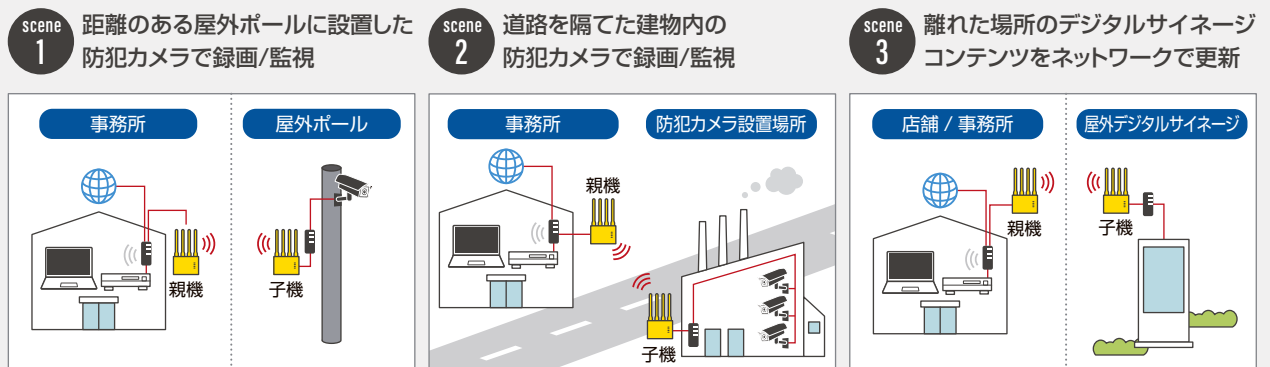

<導入場所例>



ワイヤレスビデオブリッジシステム

「ワイヤレスビデオブリッジ」「耐候ブラボックス」「PoEハブ」がセットになったシステム。
有線工事なしで映像転送が可能。



ワイヤレスビデオブリッジ 耐候ブラボックス (大/小)

※アダプター (DC12V ×2) が付属しています ※ワイヤレスビデオブリッジはPoE給電非対応です
※PoEハブは「NSW-A100-L」「NSW-A100-2L」のみに付属します
※付属するPoEハブは「NSIE264」になります

【製品特長】

<ワイヤレスビデオブリッジ>

- 有線LAN工事が難しい環境でネットワーク構築が可能です。
- 高解像度のリアルタイム映像を無線で伝送が可能です。
- 最大1kmの伝送が可能です(障害物がない場合)。
- IP66規格準拠で防水、防塵性に優れています。

※記載されている速度は規格値で、実使用速度ではありません。
※通信距離や伝送速度は設置環境に依存します。

品名	ワイヤレスビデオブリッジ
周波数	5 GHz 屋外用CH: 100, 104, 108, 112, 116, 120, 124, 128
Wi-Fi	IEEE 802.11ac
変調	OFDM
帯域幅	40MHz / 80MHz
RF通信	4 × 4 MIMO
データレート(PHY)	1.7 Gbps (PHY)
ビームフォーミング	有
同時チャンネル	4CH Max (Full HD)
ワイヤレス通信可能範囲	1km (LoS) (Max)
実効伝送速度	200Mbps (Max)
無線伝送速度	300Mbps (Max)
Output (Per Chain)	16dBm (Max)
アンテナ	2dBi × 4pcs
IP	IPv4
セキュリティ	WPA2 / AES 256
イーサネット	Ethernet 10 / 100 / 1000 Base-T
プロトコル	TCP / UDP / DHCP
LED	Power / Quality / Link / Mode
リセット	有
電源	DC12V / 1A
消費電力	最大7W
動作可能周囲環境	温度: -20.0 ~ 65.0℃、湿度: 10.0 ~ 85.0% (結露なし)
外形寸法	本体: 149.55 (幅) × 89.75 (高) × 29.75 (奥)mm アンテナ込み: 149.55 (幅) × 218.28 (高) × 29.75 (奥)mm
重さ	434g (本体)
防水機能	IP66
認証	KC, FCC, CE

NSW-A100-S

オープン価格

<セット内容>

ワイヤレスビデオブリッジ ×2 (親機/子機) + 耐候ブラボックス ×2 (小)

NSW-A100-L

オープン価格

<セット内容>

ワイヤレスビデオブリッジ ×2 (親機/子機) + 耐候ブラボックス ×2 (大/小)
+ PoEハブ ×1

NSW-A100-2L

オープン価格

<セット内容>

ワイヤレスビデオブリッジ ×2 (親機/子機) + 耐候ブラボックス ×2 (大)
+ PoEハブ ×2

<耐候ブラボックス>

- ポール取付用の取付バンド孔が付いています。
- 底面と背面に配線穴用ノックアウトが付いています。
- I内部基板の固定取付用金具を付属しています。

品名	耐候ブラボックス (大)	耐候ブラボックス (小)
取付基板	木製基板 (15mm)	木製基板 (9mm)
基板寸法	340.0 (幅) × 310.0 (高)mm	240.0 (幅) × 210.0 (高)mm
外形寸法	425.0 (幅) × 419.0 (高) × 161.0 (奥)mm	319.0 (幅) × 314.0 (高) × 141.0 (奥)mm
重量	3.2 kg	1.4 kg
設置場所	屋外	
IP規格	IP44	
材質	AAS樹脂	
ボックス板厚	扉・ボデー / 2.2 ~ 3.5mm	
扉形式	片扉	
ハンドル	シリンダー錠 ※鍵番号の変更はできません	
色彩	Nホワイトグレー色 (N8.5)	

<PoEハブ>

品名 (型式)	PoEハブ (NSIE264)
ポート数	100Mbpsポート ×6、うちPoEポート ×4
準拠規格	IEEE802.3, IEEE802.3u, IEEE802.3az, IEEE802.3x, IEEE802.3af, IEEE802.3at
転送レート	0.9 Mpps
スイッチング容量	1.2 Gbps
パッファサイズ	448 Kbit
パワーバジェット	PoEポートで利用可能な総電力出力量: 60W (各ポート 最大30W)
電源	DC48V / 1.4A (67W)
動作可能周囲環境	温度: 0 ~ 40.0℃、湿度: 90.0%以下 (結露なし)
外形寸法	108.0 (幅) × 25.5 (高) × 100.0 (奥)mm
重量	190 g
認可	CE, FCC Class A

※ PoEハブ (NSIE264) の詳細は P.142 をご覧ください

PoEハブ

PoE給電方式でIPカメラを接続可能なPoEハブ。
 スイッチで簡単に最大250mのLAN配線が可能な【拡張モード】へ切替え可能。

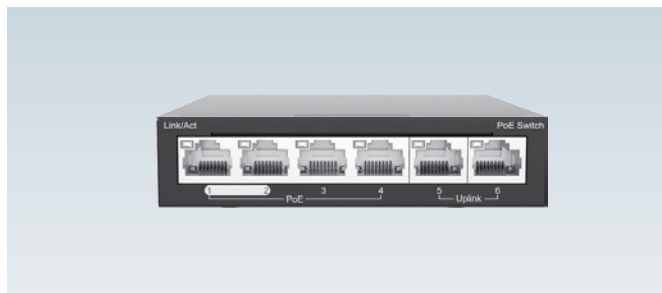

NSIE264

希望小売価格 **66,000**円(税込)

【製品特長】

- 4ポートのPoE給電スイッチです。(アップリンク2ポート)
- IEEE802.3af/atに準拠しており、各ポート最大30Wの電力供給が可能です。
- 全ポートトータルで最大60Wの電力供給が可能です。
- スライドスイッチ切り換えによる「拡張モード」を備え、PoEポートの送信速度を10Mbpsに制限することで最大250mのLAN配線が可能です。
- 拡張モード時はPoEポート同士を分離し、アップリンクポートのみとの通信に限定することでブロードキャストストームを軽減します。

型 式	NSIE264
ポート数	100Mbpsポート × 6、うちPoEポート × 4
準拠規格	IEEE802.3、IEEE802.3u、IEEE802.3az、IEEE802.3x、IEEE802.3af、IEEE802.3at
転送レート	0.9 Mpps
スイッチング容量	1.2 Gbps
バッファサイズ	448 Kbit
MACアドレステーブル	1 K
優先ポート*	1、2 ※電力供給とデータ伝送を優先的に保証
パワーバジェット	PoEポートで利用可能な総電力出力量：60W（各ポート 最大30W）
電 源	DC48V：1.4A（67W）
動作可能周囲環境	温度：0～40.0℃、湿度：90.0%以下（結露なし）
外形寸法	108.0（幅）× 25.5（高）× 100.0（奥）mm
重 量	190 g
認 可	CE、FCC Class A

製品寸法(単位:mm)

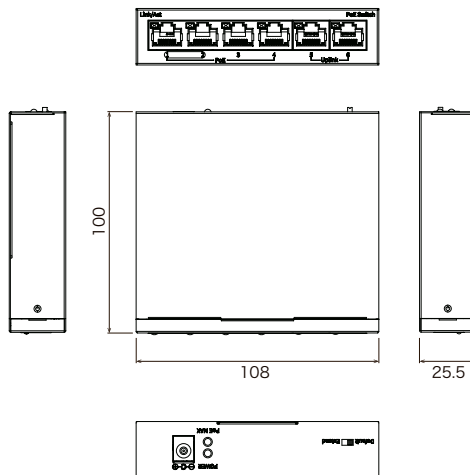

ギガビット対応 PoEハブ（PoE 8ポート + アップリンク 2ポート）

ギガビット対応、PoE給電方式でIPカメラを接続可能なPoEハブ。スイッチで簡単に最大250mのLAN配線が可能な【拡張モード】、カメラ同士の通信を分離する【VLANモード】へ切り換え可能。



※ ラックマウント用金具、ACケーブル付属しています

NSIE8108

希望小売価格 **244,200円**(税込)



ギガビット

【製品特長】

- 8ポートのPoE給電スイッチです（非PoEギガビットポート x2）
- オートネゴシエーションに対応しています
- IEEE802.3 af / atに準拠しており、各ポート最大30Wの電力供給が可能です
- 全ポートトータルで最大120Wの電力供給が可能です
- スライドスイッチ切り換えによる「拡張モード」「VLANモード」を備えています
- 拡張モードはPoEポートの送信速度を10Mbpsに制限することで最大250mのLAN配線が可能です
- 拡張モード / VLANモード時はPoEポート同士を分離し、非PoEポートのみとの通信に限定することでブロードキャストストームを軽減します

型 式	NSIE8108
ポート数	1000 Mbps PoEポート × 8、1000 Mbps ポート × 2
準拠規格	IEEE802.3、IEEE802.3u、IEEE802.3az、IEEE802.3x、IEEE802.3af、IEEE802.3at
転送レート	14.88 Mpps
スイッチング容量	20 Gbps
バッファサイズ	2 Mbit
MACアドレステーブル	2 K
優先ポート	—
パワーバジェット	PoEポートで利用可能な総電力出力量：120W（各ポート 最大30W）
電 源	AC100V：2.5A（130W）
動作可能周囲環境	温度：0～40.0℃、湿度：90.0%以下（結露なし）
外形寸法	220.0（幅）× 44.0（高）× 150.0（奥）mm
重 量	1.3 kg
認 可	CE、FCC Class A

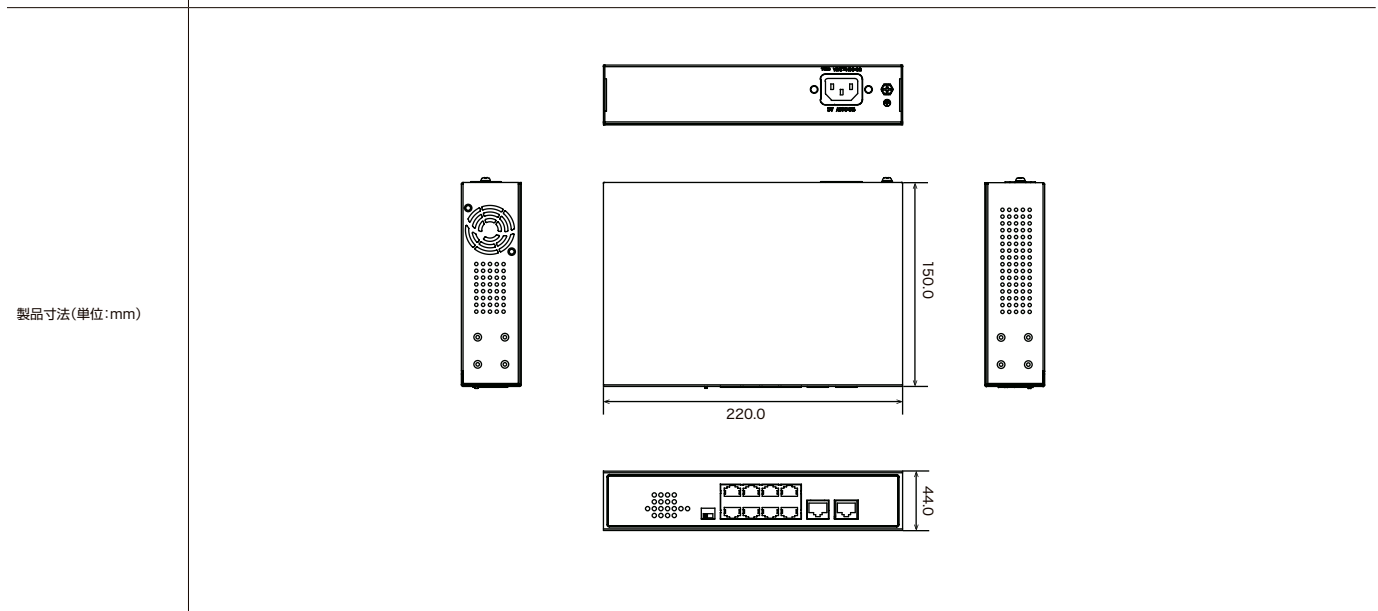

ギガビット対応 PoEハブ (PoE 16ポート + アップリンク 2ポート)

ギガビット対応、PoE給電方式でIPカメラを接続可能なPoEハブ。スイッチで簡単に最大250mのLAN配線が可能な【拡張モード】、カメラ同士の通信を分離する【VLANモード】へ切換え可能。



※ラックマウント用金具、ACケーブル付属しています

NSIE81816

希望小売価格 **381,700**円(税込)



1000Mbps

ギガビット



SFP

SFP搭載

【製品特長】

- 16ポートのPoE給電スイッチです。(非PoEギガビットポート ×2)
- オートネゴシエーションに対応しています。
- IEEE802.3af/atに準拠しており、各ポート最大30Wの電力供給が可能です。
- 全ポートトータルで最大185Wの電力供給が可能です。
- スライドスイッチ切換えによる「拡張モード」「VLANモード」を備えています。
- 拡張モードはPoEポートの送信速度を10Mbpsに制限することで、最大250mのLAN配線が可能です。
- 拡張モード / VLANモード時は PoEポート同士を分離し、非PoEポートのみとの通信に限定することでブロードキャストストームを軽減します。

型 式	NSIE81816
ポート数	1000 Mbps PoEポート ×16、1000 Mbpsポート ×2、SFPポート ×2
準拠規格	IEEE802.3、IEEE802.3u、IEEE802.3z、IEEE802.3ab、IEEE802.3x、IEEE802.3af、IEEE802.3at、IEEE802.3az
転送レート	29.76 Mpps
スイッチング容量	40 Gbps
バッファサイズ	4 Mbit
MACアドレステーブル	8 K
優先ポート	—
パワーバジェット	PoEポートで利用可能な総電力出力量：185W (各ポート 最大30W)
電 源	AC100V：4.0A (200W)
動作可能周囲環境	温度：0～40.0℃、湿度：90.0%以下(結露なし)
外形寸法	280.0 (幅) × 44.0 (高) × 180.0 (奥)mm
重 量	4.2 kg
認 可	CE、FCC Class A

製品寸法(単位:mm)

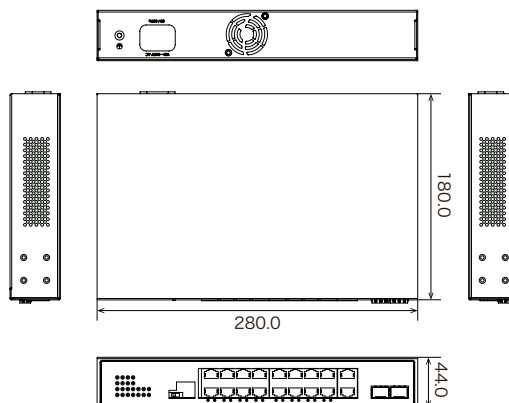

ギガビット対応 PoEハブ (PoE 24ポート + アップリンク 4ポート)

ギガビット対応、PoE給電方式でIPカメラを接続可能なPoEハブ。スイッチで簡単に最大250mのLAN配線が可能な【拡張モード】、カメラ同士の通信を分離する【VLANモード】へ切換え可能。



※ ラックマウント用金具、ACケーブル付属しています

NSIE82824

希望小売価格 **478,500円**(税込)



1000Mbps

ギガビット



SFP

SFP搭載

【製品特長】

- 24ポートのPoE給電スイッチです (非PoEギガビットポート ×4)
- オートネゴシエーションに対応しています
- IEEE802.3 af / atに準拠しており、各ポート最大30Wの電力供給が可能です
- 全ポートトータルで最大370Wの電力供給が可能です
- スライドスイッチ切換えによる「拡張モード」「VLANモード」を備えています
- 拡張モードはPoEポートの送信速度を10Mbpsに制限することで最大250mのLAN配線が可能です
- 拡張モード / VLANモード時はPoEポート同士を分離し、非PoEポートのみとの通信に限定することでブロードキャストストームを軽減します

型 式	NSIE82824
ポート数	1000 Mbps PoEポート ×24、1000 Mbps ポート ×2、コンボポート ×2、SFPポート ×2 (コンボポートと共有)
準拠規格	IEEE802.3、IEEE802.3u、IEEE802.3z、IEEE802.3ab、IEEE802.3x、IEEE802.3af、IEEE802.3at、IEEE802.3az
転送レート	41.7 Mpps
スイッチング容量	56 Gbps
バッファサイズ	4 Mbit
MACアドレステーブル	8 K
優先ポート	—
パワーバジェット	PoEポートで利用可能な総電力出力量：370W (各ポート 最大30W)
電 源	AC100V : 6.0A (400W)
動作可能周囲環境	温度：0 ~ 40.0℃、湿度：90.0%以下 (結露なし)
外形寸法	440.0 (幅) × 44.0 (高) × 207.0 (奥)mm
重 量	5.0 kg
認 可	CE、FCC Class A

製品寸法(単位:mm)

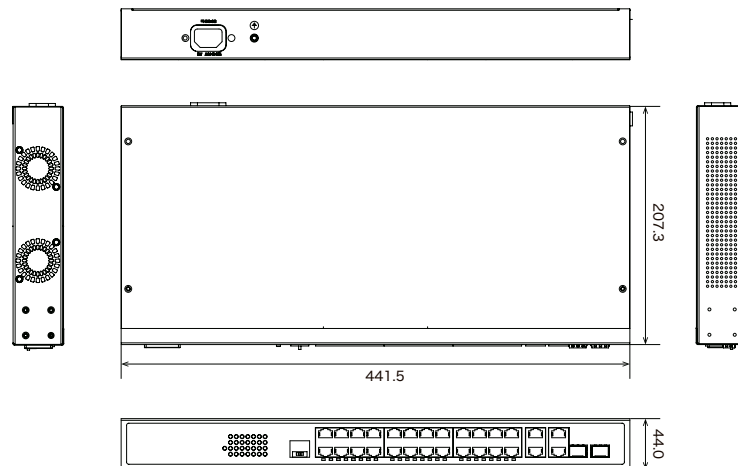

iSCSI対応ストレージ

iSCSI対応で、高速通信を実現する外付けストレージ。



NVE-163UXS オープン価格



NVE-244UXS オープン価格



RAID対応

【製品特長】

- ハードディスクドライブを163UXSは16基、244UXSは24基サポートしています。
- RAID0、1、5、6、10、50、60、5EE、6EE、N-way ミラーに対応しています。
- インターフェースにiSCSIを採用し、高速な転送速度、遠距離間でのデータ転送を実現、既存のLAN環境に大容量の録画領域を確保する事が可能です。
- 163UXSは3U、244UXSは4U 19インチラックマウントサイズでサーバーラック等への収納が可能です。

型 式	NVE-163UXS	NVE-244UXS
搭載可能HDD台数	16	24
搭載可能HDD	3.5&2.5 SAS、NL-SAS、SED、HDD、3.5&2.5 SATA HDD	
ハードディスクサポート	6 Gb/s SATA、12 Gb / SAS	
RAIDコントローラー	シングル	
RAIDレベル	0、1、5、6、10、50、60、5EE、6EE、50EE、60EE、N-wayミラー	
CPU	Intel® Xeon® 64bit 4 Core Processor	
メモリ	8GB RAM DDR4 ECC-DIMM	
1GbE RJ45 LANポート	1	
10GbE SFP+LANポート	4 iSCSI	
インターフェイス	12 Gb/s SAS ×2、USB ×3	
電 源	850W ×2	
冷却ファン	4 基	
消費電力	534W	648W
動作可能周囲環境	温度：0～40.0℃、湿度：20.0～80.0%（結露なし）	
外形寸法	438.0（幅）×130.4（高）×515.0（奥）mm	438.0（幅）×170.3（高）×515.0（奥）mm
重 量（HDDなし）	21.7 kg	25.9 kg
認 可	CE、FCC、BSMI	

製品寸法(単位:mm)

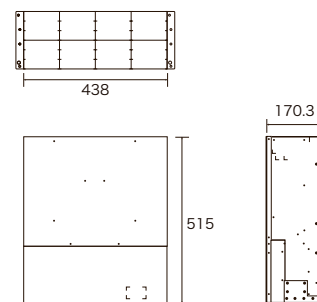
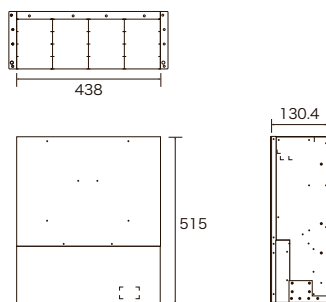

最大容量1000W UPS2U 19インチ ラックマウントサイズ

停電時も安心のUPS(無停電電源装置)。19インチサーバラックにマウント可能な2Uサイズ。



NSE1650

オープン価格

【製品特長】

- 自己診断を行う事により、自律的にバッテリーの劣化を確認し、バッテリー交換が必要な場合は警告を發します。
- 切替時間の高速化を実施、約3~4msの短い時間で切り替えが可能です。
- バックアップ機能の要となるバッテリーは、停電時のバックアップ運転から復旧を速やかに行う為の急速充電(クイックチャージ)とバッテリーの補充電である2つの充電方式を効率よく使用し、より早いバッテリーの復旧を行います。
- 前面操作パネルから設定変更が可能です。
- 2U19インチラックマウントサイズでサーバラック等への収納が可能です。

型 式	NSE1650
出 力	負荷容量：1650VA / 1000W、出力電圧：100V / 110V / 115V / 120V選択、出力波形：正弦波、 出力周波数：50/60Hz (自動認識)、47 ~ 55Hz / 50Hz、56 ~ 65Hz / 60Hz 出力電圧変動：(給電時) ±5% 正常電圧時、(バッテリー運転) ±3%、 切替時間：ブラックアウト(停電)：平均3ms、ブランアウト(電圧低下)：平均1ms、バッテリー運転からの切替：平均1ms
入 力	過電流保護：過負荷警報 100 ~ 120%、過負荷シャットダウン 120 ~ 190%、定格電圧：100V / 110V / 115V / 120V 選択、 入力周波数：47 ~ 65Hz、50 / 60Hz 自動認識、効率：97% ノイズフィルター：EMI / RFI フィルター内蔵、過電流保護(一次側)：過電流プロテクター、 入力電圧範囲：(-20 ~ +24%) 電力供給範囲 (-29 ~ +33%)、付属の専用ソフトウェアにより微調整が可能、 自動電圧調整(昇圧 / 降圧 2段階)：(+15%)；降圧(強)、(+5%)；降圧(弱)、(-12.5%)；昇圧(強)、(-5%)；昇圧(弱) サージ保護：216 Joules
バッテリータイプ	メンテナンスフリー鉛シールドタイプ 12V、7Ah
電 圧	DC36V
バックアップ時間(目安) 50% 負荷	14 分
バックアップ時間(目安) 100% 負荷	4.5分
充電時間	充電量 90%まで3時間
充電電流	2.5A (平均)
平均充電電圧(各バッテリー)	急速充電時：14V / 最大、トリクル充電時：13.2 ~ 13.9V
バッテリー保護	過電流保護、過電圧保護 (SCR制御)、高温保護 (CPU 制御) ※UPSの内部温度が45℃以上に上昇した場合、2.5分間充電を停止、1.5分間の充電を繰り返します。内部温度が44℃以下に低下した場合通常充電に戻ります。
バッテリー監視	バッテリーフェイル、バッテリー未接続時警報、毎時又は6日毎の自動検出
標準インターフェイス	管理用ソフトウェアCD付属、RS232・USB・RJ45
操作パネル	LCD
警報音	バッテリーの警報：バッテリーロー、バッテリー異常電圧、異常接続時：過負荷、二次側ショート、オーバーヒート
バッテリー残量表示	液晶に表示
グリーンモード	1 ~ 14%負荷 (付属専用ソフトウェアにより調整)、デフォルトはグリーンモードOFF
動作可能周囲環境	温度：0 ~ 40.0℃
保管時温度	-15.0 ~ 55.0℃
相対湿度	5.0 ~ 95.0% (結露なし)
動作時騒音	40 dBA以下
安全規格	BSMI, CE
EMC	Class B, EN50091-2, FCC part15, IEC1000-2-2
品質管理システム	ISO9001
外形寸法	434.0 (幅) × 88.0 (高) × 468.0 (奥)mm
重 量	23.5 kg

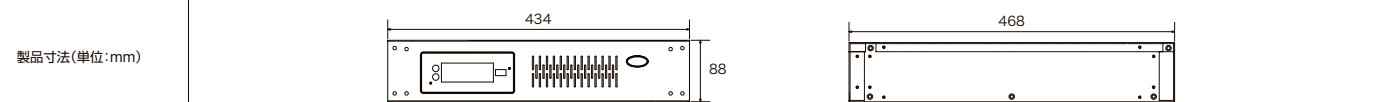

ネットワークビデオサーバー

配線に組み込むだけでAHD/アナログカメラをネットワークカメラとして使用することができる、ビデオサーバー。



※電源アダプターは別売りです ※PTZ操作は使用できません
※リモートログイン数はレコーダーへの接続に複数使用することがあります

NVS-HS01

オープン価格

【製品特長】

- 配線に組み込むだけでAHD/アナログカメラをネットワークカメラとして使用することが可能です。
- H.265 / H.264 / MJPEG に対応しています。
- AHD 5M : 20fps 4M / 1080p / 720p : 30fps に対応しています。
- PoE受電に対応していますので、PoE給電機器との組み合わせで電源コンセントのない場所でも設置可能です。

IEEE802.3bt対応 PoEインジェクター

PoE++非対応のスイッチングハブにPoE++機能を追加し、多くの電力供給が必要なカメラの運用が可能。



NSIE105-60

希望小売価格 79,200円(税込)

【製品特長】

- IEEE802.3bt対応の1ポートPoEインジェクターです。
- IEEE802.3af / at / bt に準拠しています。
- ハブとカメラの間に接続することにより、最大60Wの電力供給に対応します。

型 式	NVS-HS01
対応映像方式	【AHD】5MP (2592×1944) : 20fps、4MP (2560×1440) / 1080p / 720p : 30fps [CVBS] D1
圧縮方式	H.265、H.264、MJPEG
ストリーミング	5MP (2592×1944)、4MP (2560×1440)、1080p、720p、D1、CIF、480×240
最大ストリーム数	同時3ストリーム
最大リモートログイン数	8
イーサネット	10 BASE-T / 100 BASE-TX
ネットワークプロトコル	UDP、IPv4、DHCP、NTP、RTSP、RTMP、PPPoE、SMTP、FTP、SNMP、802.1x、UPnP、HTTPS、HTTP POST、QoS
ONVIF	ONVIF (Profile S、Profile G、Profile T)
対応ブラウザ	Microsoft Edge (Internet Explorerモード)
音声圧縮方式	G.711a、G.711u
音声入出力	入力 ×1 (3.5mm 3極ミニジャック)、出力 ×1 (3.5mm 3極ミニジャック)
インターフェース	BNC ×1、RJ45 ×1、Audio In ×1、Audio Out ×1
電 源	PoE (IEEE802.3af) / DC12V
消費電力	5.5W
動作可能周囲環境	温度 : -20.0 ~ 55.0℃、湿度 : 10.0 ~ 90.0% (結露なし)
外形寸法	108.5 (幅) × 87.8 (高) × 28.0 (奥)mm
重 量	271.4 g

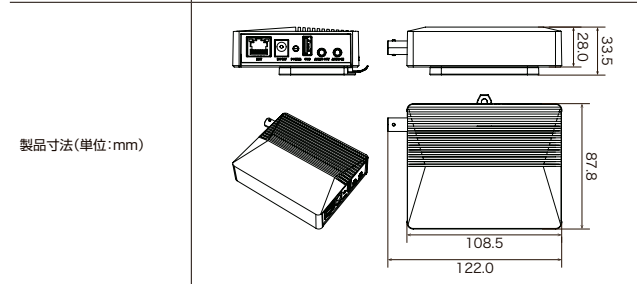

型 式	NSIE105-60
準拠規格	IEEE802.3af (PoE)、IEEE802.3at (PoE+)、IEEE802.3bt (PoE++)
RJ-45ポート	入力 : 1ポート、出力 : 1ポート
伝送速度	10 / 100 / 1000 Mbps
伝送距離	100m
PoE給電電力	最大 60W
入力電圧	AC100V (アダプター内蔵)
動作可能周囲環境	温度 : 0 ~ 40.0℃
外形寸法	76.5 (幅) × 39.0 (高) × 159.0 (奥)mm
重 量	530 g

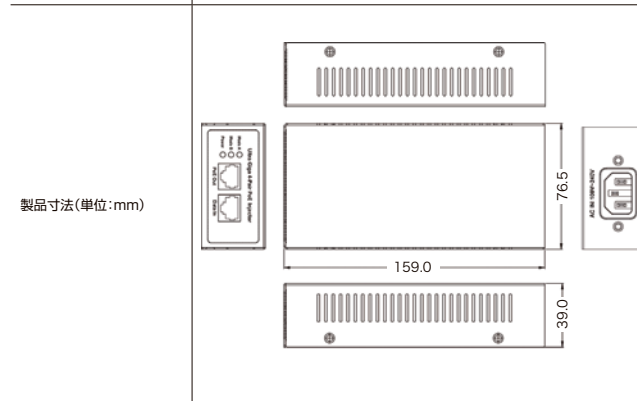

同軸LANコンバータ

同軸ケーブルを使用して、ハブとIPカメラの間を最長500mまで延長可能な同軸LANコンバータ。



※ 電源アダプターが付属しています。 ※ カメラには電源供給が必要です。

NSIE232

在庫限り

希望小売価格 148,500円(税込)

【製品特長】

- 同軸ケーブルを使用してハブとIPカメラ間を最長500mまで延長可能です。
- 既存のアナログカメラの配線を利用してIPカメラを接続する事が可能です。
- CO(親局)またはCPE(子局)切替可能です。
- ファストまたはインターリーブモード切替可能です。

型 式	NSIE232
準拠規格	IEEE802.3 (10Base-T)、IEEE802.3u (100Base-TX)、IEEE802.3x (全二重) ETSI、ITU、ANSI、ITU-T G.933.1 (VDSL)
インターフェース	RJ45 × 1、BNC × 1
転送方式	ストアアンドフォワード
転送レート	100 Mbpsポート：148,800pps 10 Mbpsポート：14,880pps
伝送メディア	100 Base-TX カテゴリ5：UTP / STP 10 Base-T カテゴリ3、4、5：UTP / STP
VDSL	BNCコネクタによる全二重VDSLリンク
延長可能距離	3C-2V：最長300m、5C-2V：最長500m
電 源	DC5V / 2A
外形寸法	75.0 (幅) × 23.0 (高) × 102.0 (奥)mm
動作可能周囲環境	温度：0 ~ 45.0℃、湿度：10.0 ~ 90.0% (結露なし)
保存温度	-20.0 ~ 90.0℃
認 可	FCCクラスA、CE
製品寸法(単位:mm)	



NSIE232同士を同軸ケーブルで接続、カメラ、ハブとNSIE232をLANケーブルで接続することで、LAN配線距離を延長^{※1}

※1 NSIE232は3C-2Vで最大300m、5C-2Vで最大500m延長可能です。

PoEコンバータ

PoE受電非対応のカメラに取り付ける事でPoE受電が可能になるPoEコンバータ。



NSIE103

希望小売価格 26,400円(税込)

【製品特長】

- PoE受電非対応の機器をPoE受電対応に変換するコンバータです。
- IPカメラだけでなく無線LANアクセスポイントやBluetoothアクセスポイントIP電話など用途は様々です。
- スイッチ切り替えで出力電圧の調整が可能です。
- ショートプロテクション回路内蔵。
- 軽量でコンパクトなデザイン。

型 式	NSIE103
準拠規格	IEEE802.3 (10 Base-T)、IEEE802.3u (100 Base-TX)、IEEE802.3af (PoE)
転送レート	148,800pps (100Mbpsポート)、14,880pps (10Mbpsポート)
コネクタ	データ入力：RJ45 × 1、データピン：1、2、3、6、電力ピン：4、5 (V+)、7、8 (V-)または1、2 (V+)、3、6 (V-) データ出力：RJ45 × 1、データピン：1、2、3、6、出力電圧：5V / 9V / 12V (切替可能) 電源プラグ寸法：5.5 (外径) × 2.1 (内径) × 10 (奥)mm
入出力レンジ	DC36 ~ 48V、最大350mAトータル：12.9W、5 / 9 / 12V
調整スイッチ	出力電圧を5、9、12Vに切り替え可能
LED表示	緑 (5、9、12V)
動作可能周囲環境	温度：0 ~ 45.0℃、湿度：10.0 ~ 90.0% (結露なし)
保存温度	-20.0 ~ 70.0℃
外形寸法	81.0 (幅) × 28.0 (高) × 55.0 (奥)mm
重 量	45 g
認 可	FCCクラスA、CE



NSIE103のLANコネクタをIPカメラ側のLANポートに接続
NSIE103の給電コネクタをIPカメラ側の電源プラグ差込口に接続

イーサネットエクステンダー

親機～子機の間を同軸ケーブルで
800m延長することができるイーサネットエクステンダー。
子機側からカメラにDC電源を供給可能。



NSIE240

希望小売価格 **231,000**円(税込)

【製品特長】

- 同軸ケーブルを使用して親機～子機間を800m延長し、同軸ケーブルに電源を重畳することができます。
- 既存のアナログカメラの配線を利用してIPカメラを接続する事が可能です。
- 同軸ケーブルで電源を供給するため、カメラの設置場所に電源を確保する必要がありません。
- DC12V、最大30Wまで対応。消費電流が高めの赤外線暗視カメラやPTZカメラなどにも使用可能です。

型 式	NSIE240
リンクインターフェース	BNC、75Ω同軸ケーブル
IPインターフェース	10 BASE-T / 100 BASE-TX、 Half / Full Duplex、 RJ45 (8P8C) コネクタ
転送レート	Downlink Throughput : 60 Mbps、 Uplink Throughput : 60 Mbps
伝送メディア	Ethernet 10M / 100M、RJ45コネクタ
延長可能距離	同軸ケーブル (5C - 2V) : 800m
電源入力 (L側)	48V / 60W (Terminal Block)
電源出力 (R側)	12V / 30W、2.1 / 5mm (Socket)
外形寸法	100.0 (幅) × 25.0 (高) × 50.0 (奥)mm
動作可能周囲環境	温度 : -10.0 ~ 40.0℃ (Localside)、 -10.0 ~ 50.0℃ (Remoteside)、 湿度 : 20.0 ~ 90.0% (結露なし)
認 可	FCC Rohns CE

製品寸法(単位:mm)

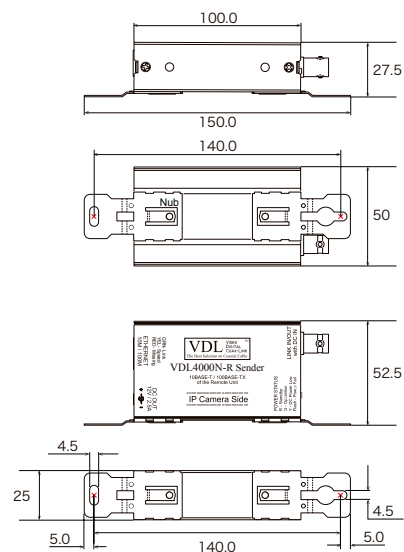

ALCOHOL CHECKER ソリューション

ALCOHOLCHECKER スタンダード 155

ALCOHOLCHECKER アクセスコントロール&サーマル AI カメラ 155

ALCOHOLCHECKER 周辺機器 156

高精度「電気化学式センサー」での検知記録をデータ保存、 3つのソリューションから選べる運用スタイル

アルコールチェッカーソリューションは「道路交通法改正による運転前後のアルコールチェック義務化」に伴い、デバイスへの検知記録のデータ保存や、専用ソフトを使用することで紙媒体で管理する際の煩雑な作業を自動化することで運用の効率化を可能に。環境に合わせたスタイルで無理なくスムーズな運用/管理を行うことができるため、法改正後も従来と変わらない働き方をサポートします。



SOLUTION-01

スタンダード

Standard

電気化学式
センサー採用



マウスピース式
衛生面でも安心



プリンタ搭載
すぐに印刷可能



アルコールチェッカー



手軽にアルコール検査だけをしたい企業様向け ▶▶▶

高精度「電気化学式センサー」採用 耐久性にも優れ、安定した測定が可能

「電気化学式センサー」は呼気中のアルコールにしか反応しないため、アルコール以外(タバコの煙、薬、体内で発生するケトン類など)の干渉が少なく、アルコールの正確な測定ができ、誤作動によるリスクを軽減できます。

また耐久性が高く、毎日の運行管理業務など、使用頻度が高いシーンではより性能を発揮します。

< センサーの種類と特徴 >

電気化学式	半導体式
▶呼気中のアルコールにしか反応しないので精度が高い	▶呼気中の酸素濃度を元に測定するので精度が低い
▶耐久性が高く製品寿命が長い	▶耐久性が低く製品寿命が短い
▶測定可能回数が多	▶測定可能回数が少ない

精度の高い「マウスピース式」 交換もできるので衛生面でも安心

「マウスピース式」は「吹きかけ式」よりも周囲の空気の影響を受けにくく、息を逃しにくいため測定精度が高いです。また、マウスピースを取り替えることで、衛生的に安心して測定をすることができます。

※オプションで延長用のマウスピースもあります。



プリンター一体型なので 測定結果がその場ですぐに印刷可能

アルコールチェッカーとプリンターの一体型なので、測定後、その場ですぐに結果を印刷可能。日報などに貼り付けて保管することができ、手書きによる記入漏れや記入ミスなどを防ぐことができます。



※写真の印刷見本は顔認証端末と連動して印刷した場合

記録を付ける手間を大幅に削減 測定結果のログを確認できます

紙の記録やパソコンを使った記録は不要で、端末にデータが保存されるので、記録の手間を削減。また、日付/時間/測定結果などのログを、タッチ操作で簡単に履歴を確認することができます。



メンテナンスができるので 精度を長く維持することが可能

使用回数が増えると、センサーの精度は低下していきます、本体の買い替えとなります。NSSのアルコールチェッカーは、メンテナンス可能でセンサーの校正(有償)を定期的に行うことで、精度を維持します。



SOLUTION-02

アクセスコントロール & サーマルAIカメラ

測定結果を
自動で記録



顔認証で
なりすまし防止



効率よく、データの保存/管理をしたい企業様向け ▶▶▶



アルコールチェッカー



アクセスコントロール & サーマルAIカメラ

「アクセスコントロール&サーマルAIカメラ」と連動することで、スムーズなデータ管理を実現。

一般的にはアルコール検査情報は紙やPCに記録し、アナログで管理することが多いですが、毎日行う検査情報は膨大となり、1年間のデータ管理となると大変です。NSSの「アルコールチェッカー」は「アクセスコントロール&サーマルAIカメラ」と連動。対象者とその検査結果を紐付けし、自動的にデータが保存されるため、スムーズで簡単にデータ管理をすることが可能。

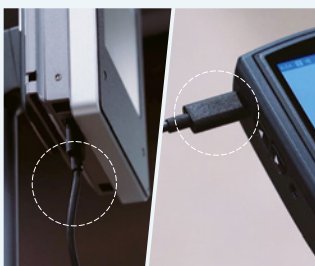

▲ 連動はUSBを繋ぐだけなので誰でも簡単に設定することができます

体表面温度測定、
アルコール検査の
結果データを保存

- ①顔認証
- ②体表面温度測定
- ③アルコール検査

USBで
接続して
情報連動

データの
書き出し可能



検査対象者と使用する車両をまとめてデータ管理

アルコール検査の必須の記録項目となる「車両番号」。顔認証端末に事前に登録をし、検査対象者が検査毎に車両番号を選択することで、使用する車両を自動でデータ管理することができます。



※パソコンでの運用/管理は、管理ソフト「HCP」を使った場合のみ

紙の記録やパソコンを使った記録の手間を大幅に削減

顔認証端末にデータが保存されるので、紙やPCを使った記録は不要。記録の手間を削減できるだけでなく、脱紙管理にも貢献します。記録データは顔認証端末の簡単な画面操作でUSBで書き出しできます。

PC不要 / 脱紙管理



顔認証と社員情報の管理で「なりすまし」によるリスクと配置人員を削減

AI顔認証端末で、対象者の本人確認をすることで「なりすまし」を防ぎ、セキュリティと管理情報の安全な運用が可能。また、アルコールチェッカーの設置場所を無人化できるため、人員コストの削減にも繋がります。



AI顔認証カメラを併用することで悪質な不正を完全抑止

AI顔認証ソリューションのカメラ（別売）を別途設置し、アルコールチェックを監視することで、より悪質な「なりすまし」などの不正を抑止し、事業者のリスク回避に貢献します。



SOLUTION-03

管理ソフト「HCP」

Hik Central Professional

多拠点の
一括管理が可能



アルコールチェッカー



アクセスコントロール
&サーマルAIカメラ

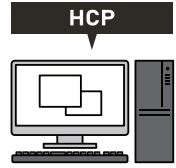

管理ソフト「HCP」

多拠点を遠隔で一括管理したい企業様向け ▶▶▶

アルコール検査や体表面温度の結果を パソコンで運用/管理可能

社員の登録情報と紐づけられた「体表面温度」や「アルコール検査」の測定結果はサーバーに保存され、ネットワークを介してパソコンで管理することができます。これにより、より視覚的で分かりやすく情報を管理/運用することができます。

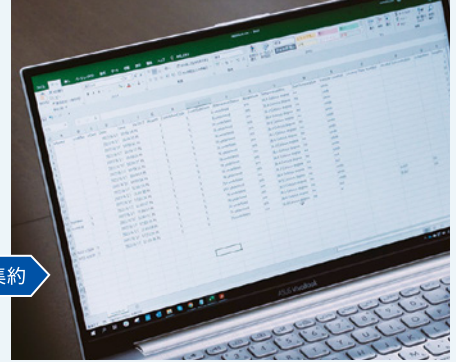

測定結果を 複数のパソコンから閲覧可能

複数のユーザーが、ネットワーク経由でいるんな場所からサーバーにアクセスし、情報を閲覧することができます。

また、顔認証や各測定結果など、様々なアクセス許可を割り当てることが可能で、指定したユーザーに特定の情報を提供できるため、より高い運用効率を備えたソフトウェアです。



管理ソフト「HCP」をインストールしたPCで 多拠点を一括管理をすることが可能

統合管理ソフト「HCP」をインストールしたPCを使うことで、「複数拠点の検査結果を集中管理」することができます。

また、「入退出管理」「勤怠管理」などを一括で集中管理し、日常業務の効率化改善にも役立ちます。

※「HCP」は別途有償ソフトウェアです

※アルコールチェッカーと連動すると、勤怠管理は利用できません。



アルコールチェッカー

スムーズなデータ管理を実現。
「1年分のデータ」も管理可能に。



※シングルモード(単体運用)のログはエクスポートすることができません

DS-MDA001

希望小売価格 **188,100円**(税込)

【製品特長】

- 電気化学式センサーにより、高精度な測定が可能です。
- マウスピース交換式で衛生面も安心です。
- タッチスクリーンでスマートフォンのように操作可能です。
- アクセスコントロール&サーマルAIカメラとの連動で、スムーズなデータ管理が可能です。
- メンテナンス可能で、長期間安定した測定が可能です。

関連製品 交換用マウスピース (DS-MH1A30) ▶ P.157 | 延長用マウスピース (DS-MH1A30-E) ▶ P.157
58mm感熱ロール紙 (DS-MH1B30) ▶ P.157

アクセスコントロール&サーマルAIカメラ

顔認証と同時に体表面温度を計測可能な
アクセスコントロール&サーマルAIカメラです。



※スタンドは別売りです。

DS-K1TA70MI-T-AC

オープン価格

【製品特長】

- 顔認証と同時に体表面温度を計測可能です。
- マスクをした状態でも認識が可能です。
- 7インチ タッチスクリーンでタッチ操作可能です。

※ 表面温度分布を計測する機器ですが、体温計等の医療機器ではありません。
※ 精度向上の為、屋内の無風環境及び逆光にならない状況での使用を推奨いたします。
※ 精度向上の為、環境温度10.0~35.0℃での使用を推奨いたします。
※ 最適な測定距離は0.5~1.0mです。(測定距離は被写体の大きさに左右されます。)
※ アルコールチェッカーと連動すると勤怠管理は利用できません。

関連製品 卓上スタンド (DS-KAB6-D1) ▶ P.157
ポールスタンド (DS-KAB671-P1) ▶ P.157

型 式	DS-MDA001
センサー	高精度 16 mm 電気化学式アルコールセンサー
本体ストレージ	16GB eMMC + 2GB LPDDR3
本体記憶容量	測定データ 100万件分 (シングルモード)
タッチスクリーン	コンストラクション・プロセスG+F+F、 マルチタッチ・キャパシティブ・スクリーン
LED	4.0 インチ HDディスプレイ
バッテリー	DC7.4V / 1800 mAhの大容量リチウムイオンポリマーバッテリー
インターフェース	USB、12V 充電ポート
測定範囲	0.000 mg/L ~ 2.000 mg/L (0.020 mg/L 未満は 0.000 mg/L で表示)
最小測定単位	0.001 mg/L
誤差許容範囲	±0.015 mg/L (0.25 mg/Lに対して)
センサー交換期間	使用期間 3年、もしくは使用回数 10,000回 以上
メンテナンス	半年 / 回
プリンター	58 mm 感熱式プリンター
プリンター解像度	384 dpi
プリンター速度	75 mm/s 以上
動作可能周囲環境	温度 : 10.0℃ (±2.0℃) ~ 40.0℃ (±2.0℃)、 湿度 : 5.0 ~ 95.0% (結露なし) ※寒冷地等の、低環境温度では動作しにくい場合があります。
外形寸法	186.0 (高) × 79.0 (幅) × 34.0 (奥) mm
重 量	374 g (バッテリー含む)
同梱物	感熱ロール紙 ×2巻、マウスピース ×20本、 USBケーブル ×1、充電用アダプター ×1

型 式	DS-K1TA70MI-T-AC
イメージセンサー	Vanadium Oxide uncooled sensor
解像度	光学解像度 : 1920×1080、サーモグラフィ解像度 : 120×160
被写体最低照度	0 Lux (IR ON)
レンズ	f = 4 mm
メモリ	顔登録 : 6,000、カード登録 : 6,000、イベント容量 : 100,000
〈顔認識〉	
設置高さ	推奨高さ : 1.4 ~ 1.9 m
測定距離	0.3 ~ 1.8 m
測定視野角	水平 31.5° × 垂直 50.0°
認識時間	0.2 秒
〈温度〉	
設置高さ	推奨高さ : 1.4 ~ 1.9 m
測定距離	0.3 ~ 1.8 m
測定温度範囲	30.0 ~ 45.0 ℃
精 度	± 0.5 ℃
認識時間	0.2 秒
〈インターフェース〉	
画面サイズ	7 インチ
インターフェース	RJ45、USB ×2、Alarm In、Alarm Out、 RS-485、Wiegand、Door Lock
電 源	DC12V ※専用アダプター付属
消費電力	最大 24 W
消費電流	2 A
動作可能周囲環境	温度 : 0 ~ 50.0℃、湿度 : 10.0 ~ 90.0% (結露なし)
外形寸法	116.5 (幅) × 290.0 (高) × 35.0 (奥)mm
重 量	1035 g

製品寸法(単位:mm)

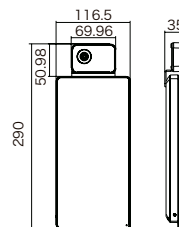

卓上スタンド



DS-KAB6-D1 希望小売価格 22,000円(税込)

型 式	DS-KAB6-D1
材 質	ZAMAK、ABS
外形寸法	127.9 (幅) × 215.4 (高) × 133.9 (奥)mm
重 量	1390 g
対応機種	DS-K1TA70MI-T-AC

ポールスタンド



DS-KAB671-P1 希望小売価格 50,600円(税込)

型 式	DS-KAB671-P1
材 質	アルミニウム合金 (AL-6061)
外形寸法	300.0 (幅) × 1312.0 (高) × 300.0 (奥)mm
重 量	5500 g
対応機種	DS-K1TA70MI-T-AC

※ 付属品：アンカーボルト 2本

交換用マウスピース



DS-MH1A30 オープン価格

型 式	DS-MH1A30
材 質	ポリプロピレン (PP)
外形寸法	11.5 (径) × 60.1 (高) × 31.0 (幅)mm
内容量	50 本
対応機種	DS-MDA001

延長用マウスピース



DS-MH1A30-E オープン価格

型 式	DS-MH1A30-E
材 質	ポリプロピレン (PP)
外形寸法	12.0 (径) × 51.3 (高)mm
内容量	50 本
対応機種	DS-MDA001

※ DS-MH1A30と合わせて使用します (DS-MH1A30-Eのみの使用はできません)

58mm感熱ロール紙



DS-MH1B30 オープン価格

型 式	DS-MH1B30
プリント枚数	顔認識モード：約 42 枚、シングルモード：約 96 枚
外形寸法	25.0 (径) × 58.0 (幅)mm
内容量	30 巻
対応機種	DS-MDA001

AHD ヴィジュエーション

IP ヴィジュエーション

ALCOHOLCHECKER ヴィジュエーション

THERMAL ヴィジュエーション

周辺機器

THERMAL ソリューション

THERMAL アクセスコントロール&サーマル AI カメラ 161 | THERMAL 非接触サーモグラフィーカメラ 165

THERMAL ネットワークビデオレコーダー 166 | THERMAL ハンディサーマルカメラ 169

THERMAL スタンド 172 | THERMAL ソリューション その他周辺機器 173

非接触で体表面温度をスピーディーに測定し 安心・安全な環境づくりをサポートするサーマルソリューション

体表面温度測定に特化したサーマルソリューションは、多数の人の往来がある場所でもスピーディーかつ非接触で検査を実施でき、体表面の温度測定を効率的に行えます。温度検知精度は $\pm 0.5^{\circ}\text{C}$ と高い精度での体表面温度の測定可能。ハンディタイプや最大20人の同時検知が可能なサーマルカメラ、AI 顔認証システムを搭載したアクセスコントロールなど様々な用途に合わせたラインアップを用意し、安心・安全な環境づくりをサポートします。



体表面温度を簡単に「セルフチェック」できる 「アクセスコントロール&サーマルAIカメラ」

- AI 顔認証
- マスクをした状態でも認識
- 誤差±0.5℃ 高精度
- 自動アラートで異常を通知

様々なシーンで活躍!
セルフチェックで効率もアップ!

専用スタンド(別売)を使う事で、簡単に運用スタートできるため、様々なシーンでの設置が可能。また、タブレット型のAI内蔵サーマルカメラは画面を見ながらセルフチェックができるので、体表面温度測定に配置する人員を削減でき、運用効率も向上します。



▲「NSAC-TH1001」の表示画面一例



様々なシチュエーションで設置可能



高性能のAI顔認証システム搭載

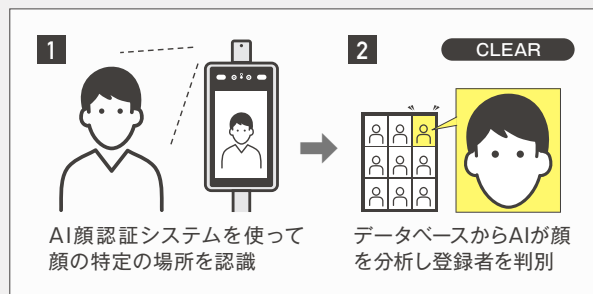

※AI顔認証とIDを使った管理については別途お問合せ下さい

「測定証明書」を発行する事で 「配置人員&測定回数削減」に効果的 「専用サーマルプリンター」

入口が複数ある施設や、24時間出入りできる入口のある施設など、体表面温度測定に複数の人員を配置するのは現実的ではありません。専用サーマルプリンターで測定結果をプリントする事で、感染予防はもちろん、スタッフの負担軽減にも有効です。

- ※「NSAC-TH1001」専用
- ※用紙はサーマルロールとサーマルラベルの2種(別売)から選択可能



非接触の手指消毒で衛生面向上 「ノータッチ式ディスペンサー」

センサーによるノータッチ式で、直接触れることなく安心して手指の消毒が可能。どなたでも簡単に取付けることができます。



アクセスコントロール&サーマルAIカメラ

表面温度分布を測定する、非接触サーモグラフィー&顔認証カメラ。



※ブラケットは別売りです。

NSAC-TH1001

在庫限り

希望小売価格 374,000円(税込)



フルHD

【製品特長】

- 顔認証と同時に体表面温度を計測可能です。
- マスクをした状態でも認識が可能です。
- 設定した温度以上を検出すると、アラーム出力が可能です。
- リレー出力を利用して自動ドアなどの開錠も可能です。
- PCを接続することで別室からの管理が可能です。

- ※ 表面温度分布を計測する機器ですが、体温計等の医療機器ではありません。
- ※ 精度向上の為、屋内の無風環境での使用を推奨いたします。
- ※ カメラ画面内に蛍光灯、逆光、日の当たる状態での温度測定は誤測定の原因となります。

型 式	NSAC-TH1001
イメージセンサー	1 / 2.8 レンズ Progressive Scan CMOS
解像度	光学解像度：1920 × 1080、サーモグラフィー解像度：32 × 32
被写体最低照度	カラー時：0.01Lux / F1.2、モノクロ時：0.001Lux / F1.2
レンズ	f = 3.6 mm
メモリ	16GB内蔵メモリ ※登録人数：約 50,000人 / スナップショット：100,000枚保存
〈顔認証〉	
設置高さ	1.2 ~ 1.8m、角度調整可能（上方 30.0°、下方 10.0°）
測定距離	0.5 ~ 0.7 m
測定視野角	水平 50.0° × 垂直 70.0°
認識時間	0.5 秒
〈温度〉	
設置高さ	1.2 ~ 1.8m、角度調整可能（上方 30.0°、下方 10.0°）
測定距離	0.4 m
測定温度範囲	35.0 ~ 45.0℃
精度	± 0.5℃
認識時間	0.3 秒
〈インターフェース〉	
画面サイズ	8 インチ
インターネット	RJ45
アラーム出力	Alarm Out × 1
電 源	DC12V ※専用アダプター付属
消費電力	最大 20.0W
消費電流	1.7A
動作可能周囲環境	温度：0 ~ 40.0℃、湿度：5.0 ~ 80.0%（結露なし）
測温センサー動作推奨温度	25.0 ~ 30.0℃
外形寸法	154.0(幅) × 413.4(高) × 84.5(奥) mm
重 量	2.5 kg

製品寸法(単位:mm)

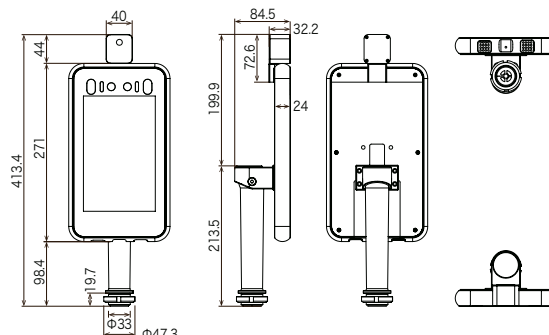

アクセスコントロール&サーマルAIカメラ

顔認証と同時に体表面温度を計測可能なアクセスコントロール&サーマルAIカメラです。



※スタンドは別売りです。

DS-K1TA70MI-T-AC

オープン価格



2メガ

【製品特長】

- 顔認証と同時に体表面温度を計測可能です。
- マスクをした状態でも認識が可能です。
- 7-inch タッチスクリーンでタッチ操作可能です。

- ※ 表面温度分布を計測する機器ですが、体温計等の医療機器ではありません。
- ※ 精度向上の為、屋内の無風環境及び逆光にならない状況での使用を推奨いたします。
- ※ 精度向上の為、环境温度10~35°Cでの使用を推奨いたします。
- ※ 最適な測定距離は0.5~1mです。(測定距離は被写体の大きさに左右されます。)

型 式	DS-K1TA70MI-T-AC
イメージセンサー	Vanadium Oxide uncooled sensor
解像度	光学解像度：1920×1080、サーモグラフィ解像度：120×160
被写体最低照度	0 Lux (IR ON)
レンズ	f = 4mm
メモリ	顔登録：6,000、カード登録：6,000、イベント容量：100,000
〈顔認識〉	
設置高さ	推奨：1.4～1.9 m
測定距離	0.3～1.8 m
測定視野角	水平 31.5° × 垂直 50.0°
認識時間	0.2 秒
〈温度〉	
設置高さ	推奨：1.4～1.9 m
測定距離	0.3～1.8 m
測定温度範囲	30.0～45.0°C
精度	±0.5°C
認識時間	0.2 秒
〈インターフェース〉	
画面サイズ	7 インチ
インターフェース	RJ45、USB ×2、Alarm In、Alarm Out、RS-485、Wiegand、Door Lock
電 源	DC12V ※専用アダプター付属
消費電力	最大 24.0W
消費電流	2.0A
動作可能周囲環境	温度：0～50.0°C、湿度：10.0～90.0% (結露なし)
外形寸法	116.5 (幅) × 290.0 (高) × 35.0 (奥) mm
重 量	1035 g

製品寸法(単位:mm)

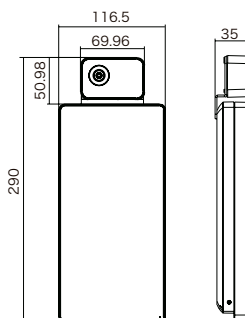

「複数人をまとめて測定」できる 「体表面温度測定サーマルカメラ」

- マスクをした状態でも認識
- 誤差±0.5℃高精度
- 三脚を使った簡単設置可
- 自動アラートで異常を通知

体表温チェックの労力を大幅カット!
最大20人まで一度にスクリーニングOK!

AI(人工知能)により、誤差±0.5℃と高い精度で人の往来が多い場所でも効率よく測定可能。一定基準以上の体表温を超えた対象者を非接触で素早く検知し、感染症などの接触による感染リスクを格段に低減させます。

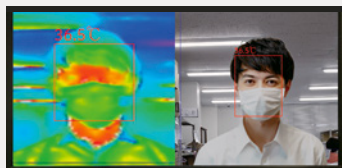

「DS-2TD1217B-6/PA」の表示画面一例



「録画」もでき、より確実な運用可能 「専用ネットワークビデオレコーダー」

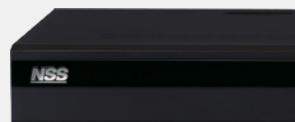

PC不要でモニターに直接映像出力
異常発生時にはアラーム&画像で通知

スタンドアロン機なのでモニターを繋げばすぐに運用可能。PC不要で新規PC購入コストを削減。ネットワーク設定も簡単。温度異常発生時にはアラーム音や画面表示で通知します。

標準2TBの大容量HDD
レコーダーへの録画が可能

複雑なPCへの録画に比べて、レコーダーへの直接録画ができるので、簡単で気軽に記録を録ることができます。

簡単再生

録画映像の中から、温度アラームが発生した箇所を簡単に検索可能。その箇所のライブ映像、サーマル映像はもちろん、録画した過去の映像や温度異常発生時の録画映像を見ることができます。

カメラ側の設定が可能

通常はPCで行うカメラ側の設定もレコーダーで設定ができます。

- 異常検知する温度の設定(37.5のような数値上の設定)
- サーモグラフィ映像のカラーモードの変更 など

PoEハブ内蔵でカメラ電源不要

LANケーブル一本で配線できるので設定も簡単。また、PoEハブを内蔵しているためカメラ電源も供給でき、電源アダプタやPoEハブが不要。シンプルなシステム構成が可能です。

ライブ映像を
スマホでも確認可能

スマートフォン用アプリ「MV3000」を使用することにより、スマートフォンで通常映像はもちろん、サーマル映像も同時にライブ映像で確認することができます。



専用アプリ

【対応OS】
<Android> Android 5.0以上
<iOS> iOS 9.0以上

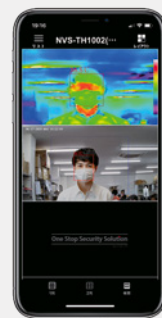

検知結果をスマホに通知

一定の基準値を超えた温度異常を検知した場合にはスマートフォンに通知され、異常発生時のスナップショット画像も確認することができます。

●専用レコーダーでの運用



●パソコンでの運用



非接触サーモグラフィー ドーム型カメラ

表面温度分布を測定する非接触サーモグラフィードーム型カメラ。



※電源アダプター、三脚、三脚設置金具は別売りです。

【製品特長】

- 非接触で表面温度分布を測定することで安全に測定可能です。
 - 最大同時20名を1秒で測定することで発熱の疑いのある人を効率的に検知します。
 - AI搭載で顔を検知し測定することで誤報を減らします。
- ※ 表面温度分布を計測する機器ですが、体温計等の医療機器ではありません。
 ※ 精度向上の為、三脚の利用を推奨いたします。(設置高1.5~1.8m推奨)
 ※ 精度向上の為、屋内の無風環境での使用を推奨いたします。

DS-2TD1217B-3/PA

希望小売価格 877,800円(税込)



赤外線照射

DS-2TD1217B-6/PA

希望小売価格 877,800円(税込)



赤外線照射

型 式	DS-2TD1217B-3/PA	DS-2TD1217B-6/PA
イメージセンサー	Vanadium Oxide Uncooled Focal Plane Arrays	
解像度	光学解像度：2688 × 1520、サーモグラフィー解像度：160 × 120	
測定波長	8 ~ 14 μm	
レンズ	3.1 mm / F = 1.1	6.2 mm / F = 1.1
瞬間視野角	5.48 mrad	2.74 mrad
測定視野角	50.0° × 37.2°	25.0° × 18.7°
測定距離	1m程 ※カメラ設置高1.5~1.8mを推奨	1 ~ 3m ※カメラ設置高1.5~1.8mを推奨
最小焦点距離	0.2 m	0.6 m
測定人数	20 人	
画像機能	光学映像 + サーモグラフィー映像	
検出精度	±0.5°C (30 ~ 45°C)	
赤外線照射距離	15 m	
電 源	PoE (802.3af)、DC12V (± 20%)	
消費電力	PoE:6.5W、DV12V:6W	
消費電流	DV12V : 0.5A	
動作可能周囲環境	温度：10.0 ~ 35.0°C、湿度：95.0%以下 ※屋内、無風環境での使用	
外形寸法	138.3 (幅) × 123.1 (高) × 138.3 (奥) mm	
重 量	940 g	

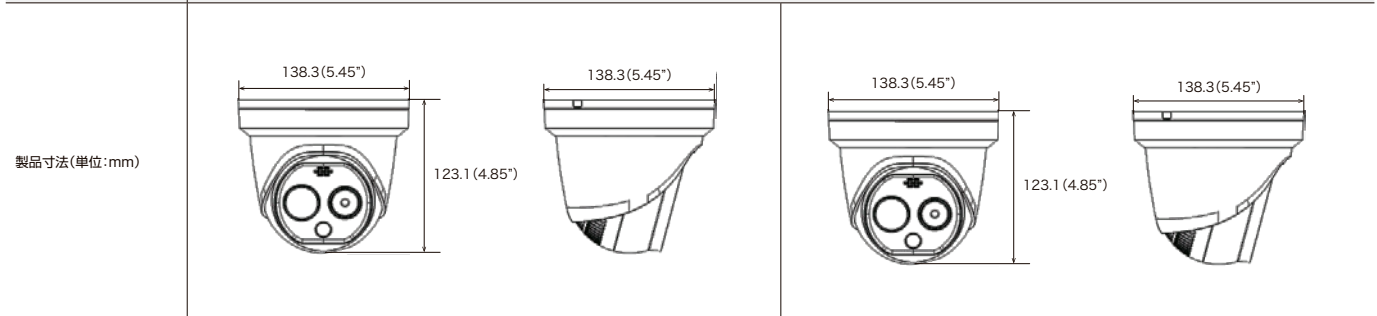

サーマルカメラ対応 2ch スタンドアロンNVR

表面温度分布測定可能なサーマルカメラに対応したネットワークビデオレコーダー。
PoE給電LANポートを搭載し、LANケーブルのみでカメラと接続可能。



NSV-TH1002

オープン価格

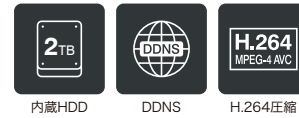

【製品特長】

- サーマルカメラ対応により、通常の映像に加えサーモグラフィ映像を表示することができます。
- PoE給電LANポートを搭載しており、サーマルカメラからのLANケーブルを直接接続ができます。
- 温度異常発生時、アラーム音や画面表示で通知します。
- 独自ドメインのDDNSをサポートしています。(dynlink.net)
- リモコン、マウスでの操作が可能です。
- プラグ&プレイ機能により複雑なネットワーク設定をせずに接続ができます。
- iPhone、iPad、Android携帯でライブ映像を見ることができます。(Smart Phone APP: MV3000)

型 式	NSV-TH1002
OS	エンベデッド Linux
映像圧縮形式	H.264
登録可能カメラ台数	2チャンネル ※サーマルカメラ登録数2台まで
映像出力	HDMI ×1、VGA ×1
表示/録画解像度	2688×1520、2304×1296、1920×1080、1280×720
録画性能	270 fps (最大 80Mbps)
標準内蔵HDD容量	2 TB
搭載可能ハードディスク台数	3.5 インチ ×1
RAIDレベル	なし
表示パターン	全面画、2分割、4分割
録画モード	ノーマル、スケジュール、モーション
アラーム録画	プリアラーム：0～5秒、ポストアラーム：1～10秒
デジタルズーム	10 倍
再生検索モード	時間検索、イベント検索 (熱画像イベント)
再生コントロール	早送り、早戻し、一時停止、コマ送り、再生速度 (×1、×2、×4、×8、×16、×32、×64、×99)
バックアップデバイス	USBメモリ
バックアップデータフォーマット	専用フォーマット
USB端子	前面 ×1 (USB2.0)、背面 ×1 (USB2.0)
外部ストレージ	—
オーディオ	入力：IP ×4、出力：RCA ×1 ※HDMI音声出力は非対応
I/O	RS485、アラーム入力 ×4 / アラーム出力 ×1
イーサネット	10 / 100 Base-T、802.3at
ネットワークプロトコル	TCP / IP、SMTP、DHCP、DDNS、UPnP、NTP、FTP
リモートクライアント	PCクライアント：専用ソフトウェア (UMVS：Windows)、ブラウザ (Internet Explorer)、モバイルクライアント：iOS / Android (MV3000)
最大リモートログイン数	16
コントローラー	マウス、赤外線リモコン
電 源	DC48V / 1.8A
最大消費電力	最大 180W
動作可能周囲環境	温度：5.0～40.0℃、湿度：20.0～90.0% (結露なし)
外形寸法	380.0 (幅) × 51.5 (高) × 319.5 (奥) mm
重 量	1840 g

製品寸法(単位:mm)

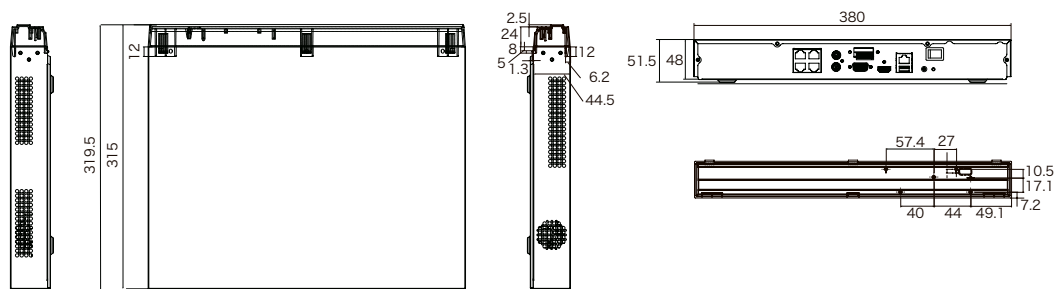

いつでもどこでも手軽に使える 「ハンディサーマルカメラ」

片手で
手軽に操作

三脚を使った
簡単設置可

誤差±0.5℃
高精度

自動アラートで
異常を通知

片手で、しかも指先ひとつで簡単操作
三脚を使って定点設置も可能

誰でも片手で簡単に操作ができ、携帯性に優れているハンディタイプのサーマルカメラ。屋内での三脚を使った一時的な定点設置にも対応可能。



測定
▶▶▶▶



0.5秒のスピーディな検知速度 「非接触で測定」することで安全に計測可能

多数の人の往来がある場所でもスピーディかつ非接触で検査をすることができるため、対象者の体表面温度測定を効率的に実施可能。

01. 人の往来の多い入口などに設置

屋内の入口など人の往来の多い場所などに設置します。

02. 1列に並んだ状態で一人ずつスクリーニング(測定)

サーマルカメラにて一人ずつスクリーニングすることで、体表面温度チェックの労力を省き素早く効率的に検知できます。

03. 別室にて誘導し、体温計による検査を実施

一定基準以上の体表面温度を超えた対象者を別室に誘導し、体温計による検査を行います。



パソコン

USBケーブル
(Type-C)



PCと繋ぐことでもっと便利に!

専用ソフトを入れたPCにUSBケーブルで接続すれば、撮影映像をPCの大きなモニターに映し出すことが可能。また、対象者が通過する際、画像を撮影してPCに直接反映、保存することができます。

ハンディサーマルカメラ

AI搭載で顔を検知し、体表面温度を測定する非接触ハンディサーマルカメラ。



※三脚はセット販売になります。 ※三脚画像はイメージです。実際の商品とは異なる場合があります。
※ Micro SDカードは別売りです。

DH-TPC-HT2201

希望小売価格 220,000円(税込)

【製品特長】

- AI搭載で顔を検知し体表面温度を測定することで誤報を減らします。
 - 規定値以上の体表面温度を検出した際に、本体からブザー音を鳴らして通知します。
 - 付属のUSBケーブルでPCと接続しリアルタイムの映像を確認できます。
- ※ 最適な測定距離は1メートルです。
※ 充電すると製品内部の温度が上昇し、温度測定が不正確になります。
※ 製品の充電中または充電直後の測定はお勧めしません。
※ 精度向上の為、屋内の無風環境での使用を推奨いたします。

型 式	DH-TPC-HT2201
イメージセンサー	Uncooled Vox
解像度	256 × 192
測定波長	8 ~ 14μm
測定視野角	37.8° (V) × 50.6° (H)
最小焦点距離	50 cm
画像機能	サーモグラフィ映像
検出精度	±0.5℃ (30 ~ 45℃)
温度測定応答時間	≤ 100 ms
熱画像感度	< 50 mk
フレームレート	25
画像フォーマット	JPG
ディスプレイ	2.4 インチ
ディスプレイ解像度	240 × 320
データ通信	Micro USB
稼働時間	約 8時間
充電時間	約 2.5時間
充電電圧/電流	5V / 2A
動作可能周囲環境	温度：15.0 ~ 35.0℃、湿度：90.0%以下 ※屋内、無風環境での使用
SDカード	Micro SD (最大容量 256GB)
外形寸法	62.5 (幅) × 192.4 (高) × 72.2 (奥) mm
重 量	500 g

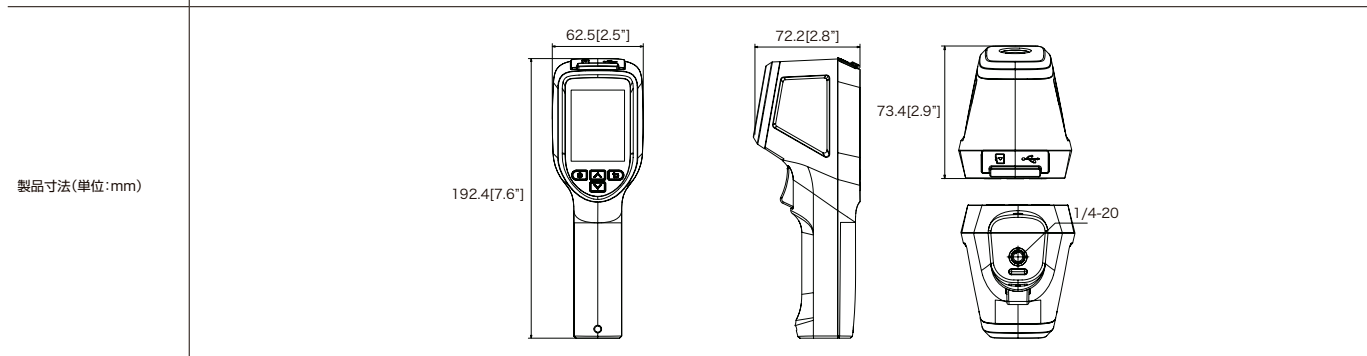

ハンディサーマルカメラ

表面温度分布を測定する非接触ハンディサーマルカメラ。



※三脚はセット販売になります。 ※三脚画像はイメージです。実際の商品とは異なる場合があります。

DS-2TP31B-3AUF 在庫限り

希望小売価格 176,000円(税込)

【製品特長】

- 非接触で表面温度分布を測定することで安全に計測可能です。
 - 片手で操作できるハンディタイプのサーマルカメラです。
- ※最適な測定距離は1メートルです。
 ※充電すると製品内部の温度が上昇し、温度測定が不正確になります。
 ※製品の充電中または充電直後の測定はお勧めしません。
 ※精度向上の為、屋内の無風環境での使用を推奨いたします。

型 式	DS-2TP31B-3AUF
イメージセンサー	Uncooled Focal Plane Arrays
解像度	160 × 120
測定波長	8 ~ 14μm
瞬時視野角	6 mrad
測定視野角	37.2° (V) × 50.0° (H)
最小焦点距離	15 cm
画像機能	サーモグラフィ映像
検出精度	±0.5℃ (30 ~ 45℃)
温度測定応答時間	≦ 200 ms
熱画像感度	< 40 mk
フレームレート	25
画像フォーマット	JPG
ディスプレイ	2.4 インチ
ディスプレイ解像度	240 × 320
データ通信	—
稼働時間	約 8 時間
充電時間	約 4.5 時間
充電電圧/電流	5V / 2A
動作可能周囲環境	温度：10.0 ~ 35.0℃、湿度：95.0%以下 ※屋内、無風環境での使用
SDカード	Micro SD (同梱品：8GB、使用可能最大容量 128GB)
外形寸法	59.0 (幅) × 196.0 (高) × 78.0 (奥) mm
重 量	350 g

製品寸法(単位:mm)

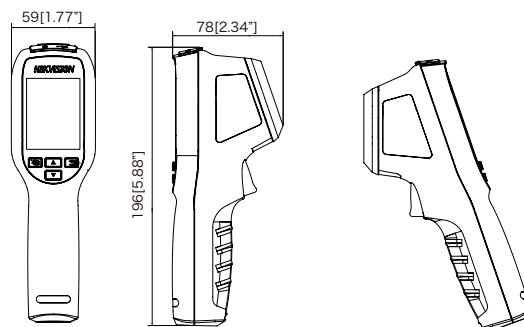

アクセスコントロール&サーマルAIカメラ専用卓上スタンド



NSACE001 希望小売価格 **16,500**円(税込)

型 式	NSACE001
材 質	鉄
外形寸法	283.0 (幅) × 38.0 (高) × 260.0 (奥) mm
重 量	1.5 kg
対応機種	NSAC-TH1001

アクセスコントロール&サーマルAIカメラ専用ポールスタンド



NSACE002 希望小売価格 **41,800**円(税込)

型 式	NSACE002
材 質	鉄
外形寸法	250.0 (幅) × 1195.0 (高) × 250.0 (奥) mm (※ポール寸法 87.0 (幅) × 1195.0 (高) × 87.0 (奥) mm)
重 量	4.5 kg
対応機種	NSAC-TH1001

卓上スタンド



ASF072YV3-T1 在庫限り 希望小売価格 **26,400**円(税込)

型 式	ASF072YV3-T1
材 質	アルミニウム合金
外形寸法	142.5 (幅) × 378.7 (高) × 194.1 (奥) mm
重 量	1330 g
対応機種	ASI7213Y-V3-T1

※約45°の角度調整が可能です。

ポールスタンド



ASF172X/II-T1 在庫限り 希望小売価格 **35,200**円(税込)

型 式	ASF172X/II-T1
材 質	アルミニウム合金
外形寸法	300.0 (幅) × 1594.1 (高) × 300.0 (奥) mm
重 量	5800 g
対応機種	ASI7213Y-V3-T1

※ポールスタンド内に通すLANケーブルと制御線は付属していません。必要に応じてご準備ください。

卓上スタンド



DS-KAB6-D1 希望小売価格 **22,000**円(税込)

型 式	DS-KAB6-D1
材 質	ZAMAK, ABS
外形寸法	127.9 (幅) × 215.4 (高) × 133.9 (奥) mm
重 量	1390 g
対応機種	DS-K1TA70MI-T-AC

ポールスタンド



DS-KAB671-P1 希望小売価格 **50,600**円(税込)

型 式	DS-KAB671-P1
材 質	アルミニウム合金 (AL-6061)
外形寸法	300.0 (幅) × 1312 (高) × 300.0 (奥) mm
重 量	5500 g
対応機種	DS-K1TA70MI-T-AC

※付属品：アンカーボルト2本

三脚



DS2907ZJ 在庫限り 希望小売価格 **33,000**円(税込)

型 式	DS2907ZJ
最大設置高	1850mm
最小設置高	1560mm
外形寸法	Φ×3.0mm
重 量	2400g
対応機種	DS-2TD1217B-6/PA、DS-2TD1217B-3/PA

ノータッチ式ディスペンサー



NSACE003 オープン価格

型 式	NSACE003
材 質	プラスチックABS
薬液容器	1000 ml
使用薬液	消毒液（低粘度）
吐出量	1 ml（霧状）
赤外線反応距離	20～80 mm
電 源	アルカリ電池 単3×4本
外形寸法	113.8（幅）×262.9（高）×111.1（奥）mm
製品質量	600 g

※電池は付属しておりません。

サーマルロール

NSACE005 希望小売価格 **4,400**円(税込)

型 式	NSACE005
プリント枚数	約 900枚
外形寸法	Φ80.0（径）×58.0（幅）mm
対応機種	NSACE004

三脚設置用金具



DS2908ZJ 在庫限り 希望小売価格 **4,400**円(税込)

型 式	DS2908ZJ
外形寸法	Φ128.0 × 3.0mm
重 量	345 g
対応機種	DS-2TD1217B-6/PA、DS-2TD1217B-3/PA

サーマルプリンター



NSACE004 希望小売価格 **105,600**円(税込)

型 式	NSACE004
印刷方法	サーマル印刷
解像度	203 dpi
印字幅	48 mm
印字速度	100 mm/s
用紙要件	種類：サーマルロール紙 用紙幅：57.5mm（±0.5mm） 用紙厚：0.056～0.1mm ロール直径：最大80mm
消費電力	19W
動作可能周囲環境	温度：10.0～50.0℃、湿度：20.0～80.0%（結露なし）
外形寸法	187.9（縦）×112.5（横）×111.0（高）mm
重 量	600 g
対応機種	NSAC-TH1001

※用紙は別売りです。

サーマルラベル

NSACE006 希望小売価格 **13,200**円(税込)

型 式	NSACE006
プリント枚数	約 300枚（80.0 × 55.0mm）
外形寸法	Φ80.0（径）×58.0（幅）mm
対応機種	NSACE004

AHD ヴィジューション

IP ヴィジューション

ALCOHOLCHECKER ヴィジューション

THERMAL ヴィジューション

周辺機器

周辺機器

ソーラーパワーキット 177 | レンズ 178 | モニター 179 | ダミーカメラ / スモークドームカバー 183
ハウジング / ブラケット 184 | ジャンクションボックス 186 | ケーブル / コネクタ 187 | その他周辺機器 188

レンズやモニター、カメラハウジング等、 セキュリティシステムを支える様々な周辺機器

撮影範囲や距離に応じて選択できるボックス型カメラ用レンズや、各サイズ・解像度に対応したモニターをはじめ、PTZコントローラー、ブラケット・ハウジング、電源アダプター、ダミーカメラ等
セキュリティシステムを構築する際に必要となる機器や、システムの幅を広げる製品を多数ラインアップしています。



「太陽光で充電」することで 「電源がとれない場所」でも「カメラの運用」が可能

「ソーラーパネル」「バッテリーボックス」「ブラケット」で構成されており、様々な製品に電力を供給できます。システム設計の工夫により設置時間と費用を軽減し、簡単にソーラーシステムを構築できます。

ソーラーパネル

● 80Wパネル

ソーラーパネルとデバイスは別々に取り付けられており、ケーブル(2mケーブル×2と保護チューブ同梱)で接続されているため、様々な方向に向きを変えることができ、各種シーンに適応できます。

大容量バッテリー

- 内蔵充電式バッテリー(360Wh)
+ソーラーチャージ
- 動作可能周囲環境 -20~45℃
- システム全体がIP67、屋外で利用可能

デュアルDC12V出力対応

- 最大総消費電力 20W

ブラケット

- 壁掛けや垂直ポールマウント
(直径範囲:80~200mm)に設置可能
- 耐風速40m/s相当の安定性

内部配線板

ケーブルなどを配線板に収納することで、破損防止など安全を確保できます。

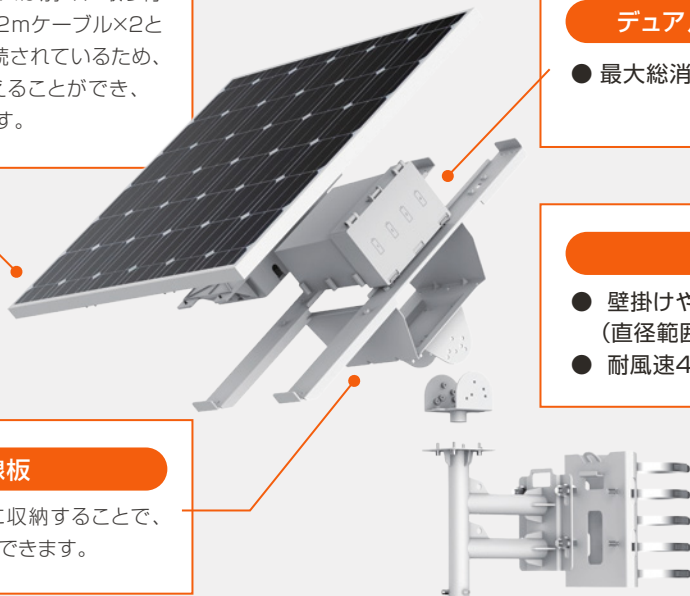

< 運用例 >

有線カメラ・無線デバイスを使うことで、シーンに合わせて幅広いカメラを選択可能にします。

カメラ1台で簡単に運用する場合

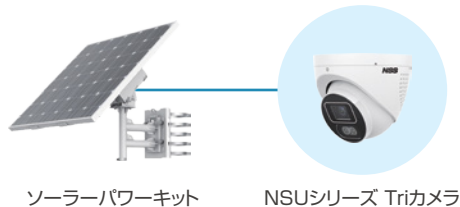

ソーラーパワーキット

NSUシリーズ Triカメラ

無線を使って広範囲を監視する場合



ソーラーパワーキット

NSUシリーズ Triカメラ

ビデオブリッジ

< 導入シーン >

屋外で電力の確保が難しいシーンでも、設置場所の制約なく運用することが可能です。



公園

駐車場

資材置場/建築現場

農地

山間部

ソーラーパワーキット

太陽光で充電することで、電源がとれない場所でもカメラの運用を可能にします。



NSE-360SPK1

オープン価格



IP67準拠

【製品特長】

- 電気の供給できないところでもカメラの運用が行えます。
- 大容量バッテリー搭載で長期に安定的に動かせます。
- 機器を2台給電することができます。

※供給できる電力は機器1台あたり10Wまでになります。
 ※バッテリーの残量の確認はありません。
 ※充電は太陽があたるところでないとされません。

型 式	NSE-360SPK1
電源出力	12.6VDC、最大20W、Ø5.5mm 電源プラグ ×2
外形寸法	640.4 × 735.9 × 760.0mm (すべて組み立て時)
パッケージ寸法	862.0 × 352.0 × 762.0mm
重 量	約 24 kg
パッケージ重量	約 30 kg
I/O	RS-485
バッテリー	リチウム
バッテリーサイズ	360Wh (90Wh ×4)
バッテリー電圧	10.8V
バッテリー寿命	500 サイクル
バッテリー重量	2740 g (685 g ×4)
動作 / 保存可能周囲環境	動作可能周囲温度：-20.0 ~ 45.0℃ 保存可能周囲温度：-20.0 ~ 60.0℃
防水防風機能	IP67、耐風12レベル、最大40m/sまで対応
EMC	CE-EMC (EN 55032 : 2015+A11 : 2020+A1 : 2020, EN 50130-4 : 2011+A1 : 2014) RCM (AS / NZS CISPR 32 : 2015) IC (ICES-003 : Issue 7)
安全規格	CB (IEC 62368-1 : 2014+A11)
適合規格	CE-RoHS (2011 / 65 / EU) WEEE (2012 / 19 / EU) Reach (Regulation (EC) No 1907 / 2006)

製品寸法(単位:mm)

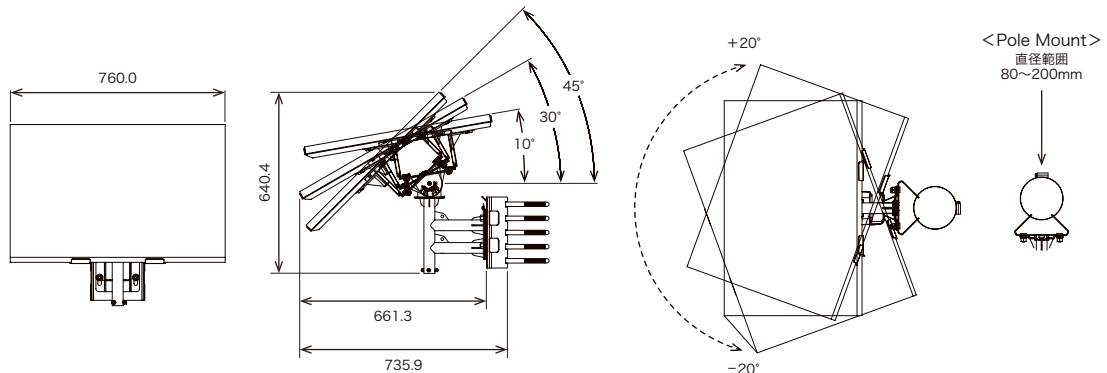

2MP対応オートアイリスレンズ



NSL202M オープン価格

型 式	NSL202M
イメージサイズ	1 / 2.7 インチ
アイリス駆動方式	DC駆動
焦点距離	2.8 ~ 12 mm
撮影範囲	水平112.0° × 垂直60.0° ~ 水平34.0° × 垂直20.0° ※イメージサイズ1/2.7インチカメラ使用時
マウント	CSマウント
絞り範囲	F1.4
最短撮影距離	0.3 m
動作可能周囲環境	温度：-20.0 ~ 60.0℃
外形寸法	33.0 (径) × 44.1 (奥)mm
重 量	約 40 g

2MP対応オートアイリス望遠レンズ



NSL213M オープン価格

型 式	NSL213M
イメージサイズ	1 / 2.7 インチ
アイリス駆動方式	DC駆動
焦点距離	5 ~ 60 mm
撮影範囲	水平43.0° × 垂直32.0° ~ 水平5.0° × 垂直3.0° ※イメージサイズ1/2.7インチカメラ使用時
マウント	CSマウント
絞り範囲	F1.6
最短撮影距離	0.3 m
動作可能周囲環境	温度：-20.0 ~ 60.0℃
外形寸法	44.0 (径) × 89.6 (奥)mm
重 量	175 g

3MP対応オートアイリスレンズ



NSL301M オープン価格

型 式	NSL301M
イメージサイズ	1 / 2.7 インチ
アイリス駆動方式	DC駆動
焦点距離	3.3 ~ 10.5 mm
撮影範囲	水平106.0° × 垂直56.0° ~ 水平32.0° × 垂直18.0° ※イメージサイズ1/2.7インチカメラ使用時
マウント	CSマウント
絞り範囲	F1.4
最短撮影距離 (M.O.D)	0.3 m
動作可能周囲環境	温度：-20.0 ~ 60.0℃
外形寸法	33.0 (径) × 37.6 (奥)mm
重 量	約 40 g

3MP対応オートアイリスレンズ



NSL302M 在庫限り オープン価格

型 式	NSL302M
イメージサイズ	1 / 3 インチ
アイリス駆動方式	DC駆動
焦点距離	2.8 ~ 12 mm
撮影範囲	水平97.9° × 垂直72.5° ~ 水平25.0° × 垂直18.8°
マウント	CSマウント
絞り範囲	F1.4 ~ 360
最短撮影距離 (M.O.D)	0.3 m
動作可能周囲環境	温度：-10.0 ~ 50.0℃
外形寸法	41.4 (径) × 70.6 (奥)mm
重 量	70 g

3MP対応マニュアルアイリス固定レンズ



NSL330M 在庫限り オープン価格

型 式	NSL330M
イメージサイズ	1 / 2.8 インチ
アイリス駆動方式	マニュアルアイリス
焦点距離	4 mm
撮影範囲	水平 63.0° × 垂直 49.0°
マウント	CSマウント
絞り範囲	F1.6
最短撮影距離	0.5 m
動作可能周囲環境	温度：-10.0 ~ 50.0℃
外形寸法	30.0 (径) × 35.6 (奥) mm

8MP(4K UHD)対応オートアイリスレンズ



NSL801M オープン価格

型 式	NSL801M
イメージサイズ	1 / 1.8 インチ
アイリス駆動方式	DC駆動
焦点距離	3.6 ~ 10 mm
撮影範囲	水平 86.0° ~ 水平 33.0° ※イメージサイズ1/1.8インチカメラ使用時
マウント	CSマウント
絞り範囲	F1.5
最短撮影距離	0.3 m
動作可能周囲環境	温度：-20.0 ~ 60.0℃
外形寸法	34.0 (径) × 38.0 (奥)mm
重 量	約 46 g

AHD映像入力対応モニター 9.7インチ

BNC入出力端子を搭載し、防犯監視に適したモニター。



※アダプタ、スタンド、VGAケーブルが付属しています。 ※専用バッグは別売りです。

NSE510A

オープン価格

【製品特長】

- BNC入出力端子搭載で、AHD及び、アナログカメラを直接接続して映像を確認することが可能です。
- BNC入出力端子は、AHD5Mまで対応しています。
- BNCの他、HDMIやVGAの入力インターフェースも搭載したマルチモニターです。
- メディアプレーヤー機能搭載で、簡易的なデジタルサイネージとしてもご使用いただけます。
- VESA規格75に対応していますので、壁面や天井への取り付けが可能です。
- 付属のリモコンで操作が可能です。
- 日本語OSDより各種設定が可能です。

マルチ映像入力対応監視用モニター 17インチ

BNC入力端子を搭載し、防犯監視に適したモニター。
HDMIやVGA、RCAの入力インターフェースもあり。

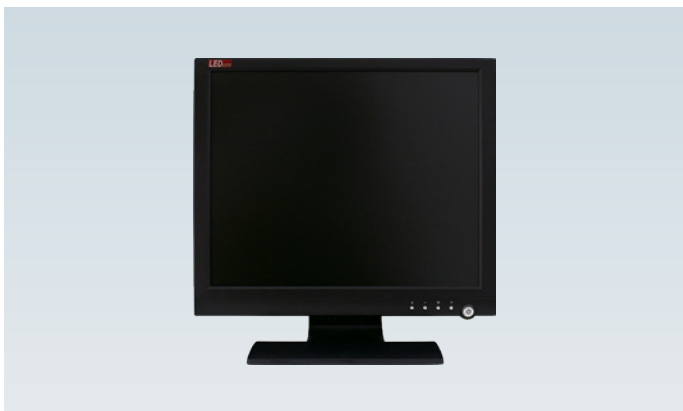

※アダプタ、スタンド、VGAケーブルが付属しています。

NSE511A

オープン価格

【製品特長】

- BNC入出力端子搭載で、アナログカメラを直接接続して映像を確認したり、その映像を別モニターに出力することが可能です。
- BNCの他、HDMIやVGA、RCAの入力インターフェースも搭載したマルチモニターです。
- メディアプレーヤー機能搭載で、簡易的なデジタルサイネージとしてもご使用いただけます。
- VESA規格75に対応していますので、壁面や天井への取り付けが可能です。
- 付属リモコンでの操作が可能です。
- 日本語OSDより各種設定が可能です。

型 式	NSE510A
サイズ (表示サイズ)	9.7 型
液晶方式	IPS
アスペクト比	4 : 3
解像度	1024 × 768
TVライン	-
表示色	約 26万色
バックライト	LED
輝 度	400 cd/mf
コントラスト比	1000 : 1
応答速度	4 ms
視野角 (H / V)	178° / 178°
入力端子	BNC × 2 (AHD、アナログ)、VGA × 1、HDMI × 1、AV Audio (RCA × 1)、PC Audio × 1、MicroUSB × 1
出力端子	BNC (AHD) × 1
スピーカー	1.5W × 2
ビデオ処理	3Dコムフィルタ、3Dデインターレース、3Dノイズリダクション
電源入力	DC12.0V、2.0A
消費電力	15.0W
動作可能周囲環境	温度：0 ~ 40.0℃、湿度：10.0 ~ 90.0% (結露なし)
外形寸法	245.0 (幅) × 186.6 (高) × 28.0 (奥)mm
重 量	690 g

製品寸法(単位:mm)

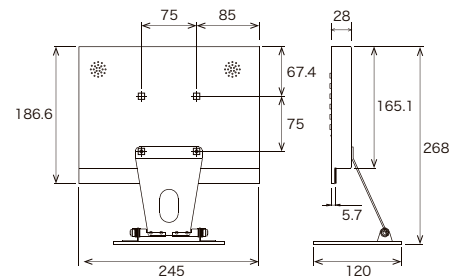

型 式	NSE511A
サイズ (表示サイズ)	17 型
液晶方式	TN
アスペクト比	4 : 3
解像度	1280 × 1024
TVライン	-
表示色	約 1670万色
バックライト	LED
輝 度	300 cd/mf
コントラスト比	10000 : 1
応答速度	5 ms
視野角 (H / V)	170° / 160°
入力端子	BNC × 1 (アナログ)、VGA × 1、HDMI × 2、AV Audio (RCA × 1)、PC Audio × 1、MicroUSB × 1
出力端子	BNC × 1 (アナログ)
スピーカー	1.5W × 2
ビデオ処理	3Dコムフィルタ、3Dデインターレース、3Dデジタルノイズリダクション
電源入力	DC12.0V / 4.0A
消費電力	20.0W
動作可能周囲環境	温度：0 ~ 40.0℃、湿度：10.0 ~ 90.0% (結露なし)
外形寸法	385.0 (幅) × 384.0 (高) × 165.0 (奥)mm
重 量	3.2 kg

製品寸法(単位:mm)

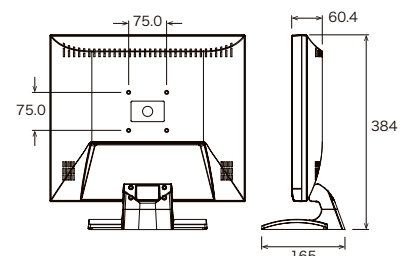

マルチ映像入力対応監視用モニター 19インチ

BNC入出力端子を搭載し、防犯監視に適したモニター。
HDMI、VGAの入力インターフェースもあり。

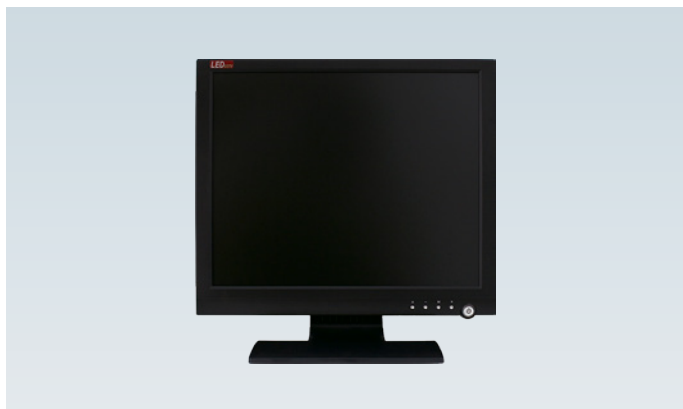

※アダプタ、スタンド、VGAケーブルが付属しています。

NSE512A

オープン価格

【製品特長】

- BNC入出力端子搭載で、DVRやアナログカメラを直接接続して映像を確認したり、その映像を別モニターに出力することが可能です。
- BNCの他、HDMIやVGA、RCAの入力インターフェースも搭載したマルチモニターです。
- メディアプレーヤー機能搭載で、簡易的なデジタルサイネージとしてもご使用いただけます。
- VESA規格75に対応していますので、壁面や天井への取り付けが可能です。
- リモコンでの操作が可能です。
- 日本語OSDより各種設定が可能です。

マルチ映像入力対応監視用モニター 18.5インチ

BNC入力端子を搭載し、防犯監視に適したモニター。
HDMI、VGAの入力インターフェースもあり。



※アダプタ、スタンド、VGAケーブルが付属しています。

NSE518A

オープン価格

【製品特長】

- BNC入出力端子搭載で、アナログカメラを直接接続して映像を確認したり、その映像を別モニターに出力することが可能です。
- BNCの他、HDMIやVGAの入力インターフェースも搭載したマルチモニターです。
- メディアプレーヤー機能搭載で、簡易的なデジタルサイネージとしてもご使用いただけます。
- VESA規格100に対応していますので、壁面や天井への取り付けが可能です。
- リモコンでの操作が可能です。
- 日本語OSDより各種設定が可能です。

型 式	NSE512A
サイズ (表示サイズ)	19 型
液晶方式	TN
アスペクト比	4 : 3
解像度	1280 × 1024
TVライン	—
表示色	約 1670万色
バックライト	LED
輝 度	300 cd/m ²
コントラスト比	10000 : 1
応答速度	5 ms
視野角 (H / V)	170° / 160°
入力端子	BNC × 1 (アナログ)、VGA × 1、HDMI × 2、AV Audio (RCA × 2)、PC Audio × 1、MicroUSB × 1
出力端子	BNC × 1 (アナログ)
スピーカー	1.5W × 2
ビデオ処理	3Dコムフィルタ、3Dデインターレース、3Dデジタルノイズリダクション
電源入力	DC12.0V / 4.0A
消費電力	25.0W
動作可能周囲環境	温度：0 ~ 40.0℃、湿度：10.0 ~ 90.0% (結露なし)
外形寸法	424.0 (幅) × 415.0 (高) × 165.0 (奥)mm
重 量	3.5 kg

製品寸法(単位:mm)

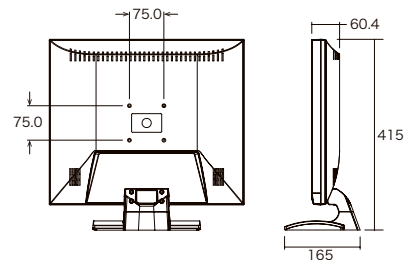

型 式	NSE518A
サイズ (表示サイズ)	18.5 型
液晶方式	VA
アスペクト比	16 : 9
解像度	1366 × 768
TVライン	—
表示色	約 1670万色
バックライト	LED
輝 度	200 cd/m ²
コントラスト比	1000 : 1
応答速度	5 ms
視野角 (H / V)	170° / 160°
入力端子	BNC × 1 (アナログ)、VGA × 1、HDMI × 2、AV Audio (RCA × 2)、PC Audio × 1、MicroUSB × 1
出力端子	BNC × 1 (アナログ)
スピーカー	3.0W × 2
ビデオ処理	3Dコムフィルタ、3Dデインターレース、3Dノイズリダクション
電源入力	DC12.0V / 4.0A
消費電力	25.0W
動作可能周囲環境	温度：0 ~ 40.0℃、湿度：10.0 ~ 90.0% (結露なし)
外形寸法	452.1 (幅) × 341.0 (高) × 185.0 (奥)mm
重 量	2.8 kg

製品寸法(単位:mm)

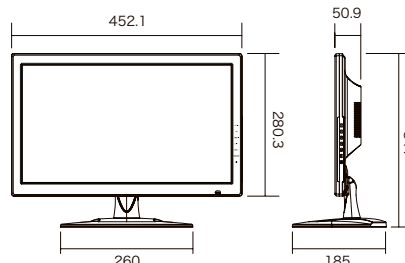

マルチ映像入力対応監視用モニター 23インチ

BNC入出力端子を搭載し、防犯監視に適したモニター。
HDMI、VGAの入力インターフェースもあり。



※アダプタ、スタンド、VGAケーブルが付属しています。

NSE523A

オープン価格

【製品特長】

- BNC入出力端子搭載で、AHD及び、アナログカメラを直接接続して映像を確認したり、その映像を別モニターに出力することが可能です。
- BNC入出力端子は、AHD5Mまで対応しています。
- BNCの他、HDMIやVGAの入力インターフェースも搭載したマルチモニターです。
- メディアプレーヤー機能搭載で、簡易的なデジタルサイネージとしてもご使用いただけます。
- VESA規格100に対応していますので、壁面や天井への取り付けが可能です。
- 付属のリモコンで操作が可能です。
- 日本語OSDより各種設定が可能です。

4K UHDマルチ映像入力対応監視用モニター 32インチ

4K UHDに対応した監視用モニター。
複数のHDMI入力インターフェースもあり。



※アダプタ、スタンド、HDMIケーブルが付属しています。

NSE532-4K

オープン価格

【製品特長】

- HDMIやDisplay Port、VGAの入力インターフェースを搭載したマルチモニターです。
- PIP/PBP機能により、最大4つの入力信号を同時に画面表示(2画面/3画面/4画面)することができます。
- VESA規格200に対応していますので、壁面や天井への取り付けが可能です。
- 付属のリモコンで操作可能です。
- 日本語OSDより各種設定が可能です。

型 式	NSE523A
サイズ (表示サイズ)	23.6 型
液晶方式	VA
アスペクト比	16 : 9
解像度	1920 × 1080
TVライン	—
表示色	約 1670万色
バックライト	LED
輝 度	300 cd/m ²
コントラスト比	10000 : 1
応答速度	5 ms
視野角 (H / V)	170° / 160°
入力端子	BNC × 2 (AHD、アナログ)、VGA × 1、HDMI × 1、AV Audio (RCA × 2)、PC Audio × 1、MicroUSB × 1
出力端子	BNC × 2 (AHD、アナログ)
スピーカー	1.5W × 2
ビデオ処理	3Dコムフィルタ、3Dデインターレース、3Dノイズリダクション
電源入力	DC12.0V / 4.0A
消費電力	30.0W
動作可能周囲環境	温度：0～40.0℃、湿度：10.0～90.0% (結露なし)
外形寸法	563.0 (幅) × 419.0 (高) × 164.4 (奥)mm
重 量	4.2 kg

製品寸法(単位:mm)

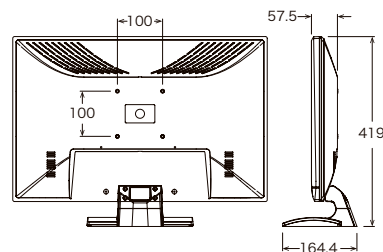

型 式	NSE532-4K
サイズ (表示サイズ)	32 型
液晶方式	TFT LCD
アスペクト比	16 : 9
表示画素数	3840 × 2160
表示色	約 10億6433万色 (10bit)
バックライト	LED
輝 度	350 cd/m ²
コントラスト比	1000 : 1
応答速度	6 ms
視野角 (H / V)	178° / 178°
入力端子	VGA × 1、DisplayPort × 1、HDMI × 3、3.5mmジャック (音声入力) × 1
出力端子	3.5mmジャック (音声出力) × 1
スピーカー	3.0W × 2
ビデオ処理	3D コムフィルタ、3D デインターレース、3D ノイズリダクション
電源入力	DC12.0V / 7.0A
消費電力	55.0W
動作可能周囲環境	温度：0～40.0℃、湿度：10.0～90.0% (結露なし)
外形寸法	722.0 (幅) × 454.0 (高) × 76.0 (奥)mm
重 量	9.5 kg

製品寸法(単位:mm)

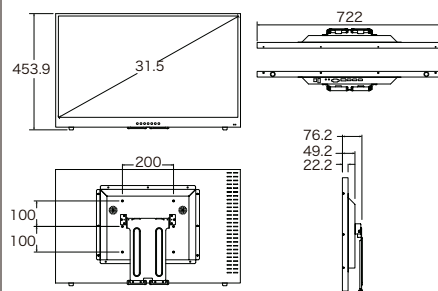

PHILIPS 21.5型ワイド 液晶ディスプレイ

HDMI、VGAの入力インターフェースを搭載したモニター。



※スタンド、HDMIケーブル、VGAケーブル、DPケーブル、音声ケーブルが付属しています。

22E1N1200A/11

オープン価格

【製品特長】

- HDMIやVGAの入力インターフェースを搭載したモニターです。
- VESA規格100に対応しているため、壁面や天井への取り付けが可能です。
- 日本語OSDより各種設定が可能です。

型 式	22E1N1200A/11
サイズ (表示サイズ)	21.5 型
液晶方式	IPS
アスペクト比	16 : 9
解像度	1920 × 1080
画素ピッチ	0.2493 × 0.241
表示色	約 1677 万色
バックライト	LED
輝 度	250 cd/m ²
コントラスト比	1000 : 1
応答速度	4 ms
視野角 (H / V)	178° / 178°
入力端子	VGA × 1、HDMI × 1、Display Port × 1、Audio × 1 (3.5mmジャック)
出力端子	Audio × 1 (3.5mmジャック)
スピーカー	2.0W × 2
電 源	100 ~ 240VAC、50 ~ 60Hz
消費電力	13.4W
動作可能周囲環境	温度 : 0 ~ 40.0℃、湿度 : 20.0 ~ 80.0% (結露なし)
外形寸法	493.8 (幅) × 379.8 (高) × 179.7 (奥)mm
重 量	2.4 kg

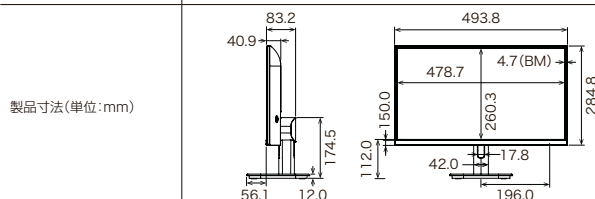

壁面取り付けブラケット

VGA規格75/100に対応したモニター用壁面取り付け型ブラケット。



【製品特長】

- NSE511A、NSE512A、NSE518A、NSE523A用の壁面取り付けブラケットです。
- VESA規格75/100に対応しています。
- アームの可動域は上下180.0°、左右180.0°、回転180.0°です。

NSE501AW

オープン価格

型 式	NSE501AW
最大負荷重量	15 kg
外形寸法	120.0 (幅) × 120.0 (高) × 126.0 (奥)mm
重 量	770 g
製品寸法 (単位: mm)	

天井吊り下げ型ブラケット

VESA規格75/100に対応したモニター用天井吊り下げ型ブラケット。

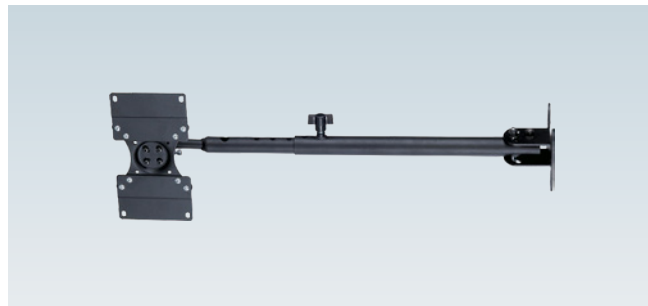

【製品特長】

- NSE511A、NSE512A、NSE518A、NSE523A用の天井吊り下げ型ブラケットです。
- 長さを12段階に調整することが可能です。
- VESA規格75/100に対応しています。
- モニター取付部分可動域は上下180.0°、左右360.0°です。

NSE500AC

オープン価格

型 式	NSE500AC
最大負荷重量	22.7 kg
外形寸法	860.0 (高)mm
調整可能ピッチ	585 / 610 / 635 / 660 / 685 / 710 / 735 / 760 / 785 / 810 / 835 / 860mm
重 量	1850 g
製品寸法 (単位: mm)	

ボックス型ダミーカメラ



NDM900 希望小売価格 **27,500**円(税込)

型 式	NDM900
外形寸法	68.0(幅) × 61.6(高) × 121.2(奥)mm

ドーム型ダミーカメラ



NDM930 希望小売価格 **13,200**円(税込)

型 式	DM930S
外形寸法	125.0(径) × 90.8(高)mm

バレット型ダミーカメラ



NDM942 希望小売価格 **36,300**円(税込)

型 式	NDM942
外形寸法	89.0(幅) × 86.2(高) × 256.8(奥)mm

ボックス型ダミーカメラ



DM900S 希望小売価格 **27,500**円(税込)

型 式	DM900S
外形寸法	63.0(幅) × 55.0(高) × 119.0(奥)mm

ドーム型ダミーカメラ



DM930S 希望小売価格 **13,200**円(税込)

型 式	DM930S
外形寸法	125.0(径) × 83.0(高)mm

スモークドームカバー(ドームカメラ用)



※カバーのみです。本体は含まれません。

希望小売価格 **7,150**円(税込)

型 式	
対応カメラ	NSP-931-2M/-4M NSP-931M-2M/-4M NSP-932-2M/-4M NSP-932A-2M/4M NSP-932M-2M/-4M NSP-932MA-2M/4M NSP-933-2M/-4M NSP-933M-2M/-4M NAHD-930VPU/-2M/-4M NAHD-931VPU/-2M/-4M NAHD-931VPUM-2M/-4M NAHD-932VPU/-2M/-4M NAHD-932VPUM-2M/-4M/-5M NAHD-930/-2M/-4M NAHD-931/-2M/-4M/-5M NAHD-931M-2M/-4M NAHD-932/-2M/-4M/-5M NAHD-932M-2M/-4M NAHD-933/-2M/-4M NAHD-933M-2M/-4M NAHD-933VPU/-2M/-4M NAHD-933VPUM-2M/-4M/-5M NDM930S, DM930S

スモークドームカバー(屋内PTZカメラ用)



※カバーのみです。本体は含まれません。

希望小売価格 **18,700**円(税込)

型 式	
対応カメラ	NSZ-AHD130-IU, NSZ-AHD130-IUIC

カメラハウジング



NSE102 希望小売価格 **35,200**円(税込)

型 式	NSE102
外形寸法	118.0(幅)×107.0(高)×410.0(奥)mm
内部有効寸法	76.0(幅)×72.0(高)×300.0(奥)mm
重 量	1.7 kg
対応カメラ	NSP-900-2M/-4M、 NAHD-900VPU/-2M/-4M/-5M、 NAHD-900/-2M/-4M

カメラハウジング

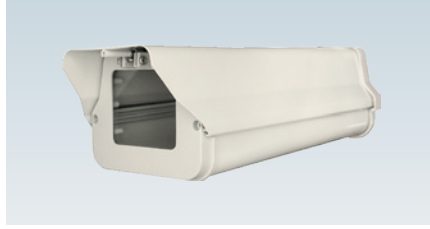

NSE103 希望小売価格 **18,700**円(税込)

型 式	NSE103
外形寸法	122.0(幅)×100.0(高)×373.0(奥)mm
内部有効寸法	100.0(幅)×80.0(高)×300.0(奥)mm
重 量	1.6 kg
対応カメラ	NSP-900-2M/-4M、 NAHD-900VPU/-2M/-4M/-5M、 NAHD-900/-2M/-4M

赤外線付きカメラハウジング



※NSE208と組合わせて利用します。 ※電源アダプター付属

NSE115 希望小売価格 **52,800**円(税込)

型 式	NSE115
機 能	赤外線距離切替
対応レンズ直径	レンズ直径 40mm以内
電 源	DC12.0V / 2.0A
消費電流	最大 550mA (赤外線ON)
動作可能周囲環境	温度：-20.0～50.0℃(結露なし)
防水性能	IP66
赤外線LED	42 個
赤外線照射距離	80m (40m切替可)
ファン	起動温度：40.0℃以上、 消費電流：100mA
材 質	アルミニウム&ABS
外形寸法	165.0(幅)×114.0(高)×460.0(奥)mm
内部有効寸法	79.0(幅)×78.0(高)×219.0(奥)mm
重 量	1.5 kg

屋内用吊り下げ型ブラケット



NSE201 希望小売価格 **12,100**円(税込)

型 式	NSE201
最大負荷重量	2.0 kg
外形寸法	90.0 (径) × 140.0 (高) mm
重 量	215 g
対応カメラ	NSP-900-2M/-4M、 NIPX-2065DN、 NAHD-900VPU/-2M/-4M/-5M、 NAHD-900/-2M/-4M

屋内用吊り下げ型ブラケット(ロング)



NSE201L 希望小売価格 **12,100**円(税込)

型 式	NSE201L
最大負荷重量	5.0 kg
外形寸法	108.0 (径) × 220.0 (高) mm
重 量	450 g
対応カメラ	NSP-900-2M/-4M、 NIPX-2065DN、 NAHD-900VPU/-2M/-4M/-5M、 NAHD-900/-2M/-4M

屋内用吊り下げ型ブラケット(1m)



NSE221 希望小売価格 **30,800**円(税込)

型 式	NSE221
最大負荷重量	2 kg
外形寸法	120.0(径)×617.0～1004.0(高) mm
重 量	700 g
対応カメラ	NSP-900-2M/-4M、 NIPX-2065DN、 NAHD-900VPU/-2M/-4M/-5M、 NAHD-900/-2M/-4M

屋内用吊り下げ型ブラケット(2m)



NSE222 希望小売価格 **71,500**円(税込)

型 式	NSE222
最大負荷重量	2 kg
外形寸法	120.0(径)×1000.0～2000.0(高)mm
重 量	785 g
対応カメラ	NSP-900-2M/-4M、 NIPX-2065DN、 NAHD-900VPU/-2M/-4M/-5M、 NAHD-900/-2M/-4M

屋内用大型L字ブラケット



NSE203 希望小売価格 **12,100**円(税込)

型 式	NSE203
最大負荷重量	5.0 kg
外形寸法	108.0 (径) × 225.0 (高) mm
重 量	510 g
対応カメラ	NSP-900-2M/-4M、 NIPX-2065DN、 NAHD-900VPU/-2M/-4M/-5M、 NAHD-900/-2M/-4M

屋外用大型L字ブラケット



NSE206 希望小売価格 **18,700円**(税込)

型 式	NSE206
最大負荷重量	10 kg
外形寸法	180.0 (幅) × 350.0 (高) mm
重 量	約 1,200 g
対応ハウジング	NSE102, NSE103

屋外用壁面取り付けブラケット

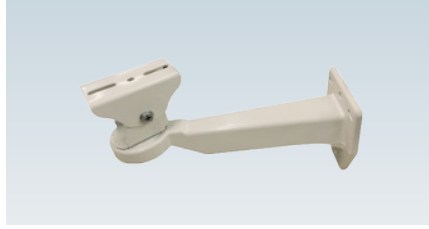

NSE208 希望小売価格 **13,200円**(税込)

型 式	NSE208
材 質	アルミニウム
最大負荷重量	5.0 kg
外形寸法	83.0(幅) × 245.0(高) × 97.0(奥)mm
重 量	398 g
対応ハウジング	NSE102, NSE103, NSE115

壁面取り付けブラケット



1030W 希望小売価格 **9,020円**(税込)

型 式	1030W
外形寸法	150.0(径) × 130.0(高) × 200.0(奥)mm

壁面取り付けブラケット



1031W 希望小売価格 **29,700円**(税込)

型 式	1031W
外形寸法	162.5(径) × 139.6(高) × 235.0(奥)mm

天井埋め込みブラケット



10311C 希望小売価格 **35,200円**(税込)

型 式	10311C
構 造	プレス & ABS
色	アイボリー
最大荷重	10 kg
外形寸法	198.0 (径) × 67.0 (高) mm
重 量	290 g
対応カメラ	DM931

天井埋め込みブラケット

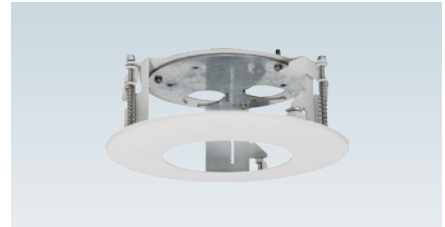

20651C 在庫限り 希望小売価格 **99,000円**(税込)

型 式	20651C
構 造	プレス & ABS
色	アイボリー
最大荷重	10 kg
外形寸法	198.0 (径) × 67.0 (高) mm
開口寸法	182.0 (径) mm
重 量	470 g
対応カメラ	NIPD-2065CD, NIPD-2065CD-M, NIPV-2065CD, NIPV-2065CD-M, NIPD-4065CD, NIPD-4065CD-M, NIPV-4065CD, NIPV-4065CD-M, NPD-4065CD

ドームカメラマウント用プレート



NSE210 希望小売価格 **9,350円**(税込)

型 式	NSE210
材 質	鉄
外形寸法	115.0 (幅) × 102.0 (高) mm
重 量	49 g
対応カメラ	NSP-933-2M/-4M/M-2M/M-4M, NAHD-933VPU/-2M/-4M, NAHD-933VPUM-2M/-4M/-5M, NAHD-933/-2M/-4M/M-2M/M-4M
対応ブラケット	NSE201, NSE201L, NSE203, NSE221, NSE222

ポール取り付けアタッチメント

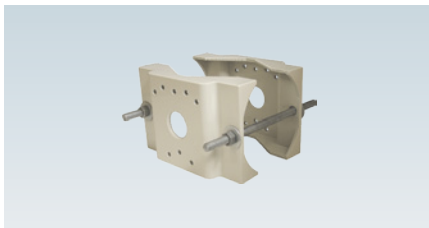

NSE204 希望小売価格 **24,200円**(税込)

型 式	NSE204
最大負荷重量	10 kg
外形寸法	170.0 (幅) × 113.0 (高) mm
適用ポール径	60.0 ~ 135.0 (径) mm
重 量	約 1.1 kg
材 質	アルミダイカスト
対応ブラケット	NSE208

ポール取り付け金具

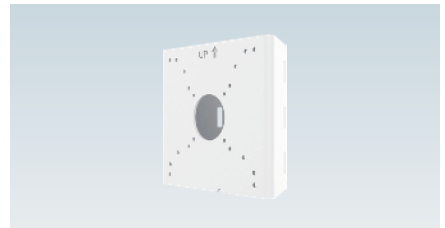

※カメラに直接使用できません。

U942TJB-P **オープン価格**

型 式	U942TJB-P
材 質	アルミニウム合金
外形寸法	136.0(幅) × 127.0(高) × 63.6(奥)mm
重 量	340 g
付属品	ステンレスバンド (φ67 ~ 127 mm) × 3本
対応ジャンクションボックス	U242JB, U242MJB, U942TJB

カメラ用ジャンクションボックス

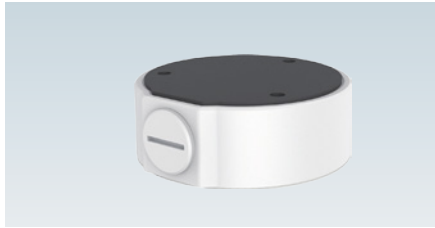

U230JB オープン価格

型 式	U230JB
材 質	アルミニウム合金
外形寸法	126.0(径)× 38.5(高)mm
重 量	240 g
付属品	ボックスコネクタ ×1
対応カメラ	NSU-IP233C-4M、NSU-IP235-2M、 NSU-IP236-5M

カメラ用ジャンクションボックス

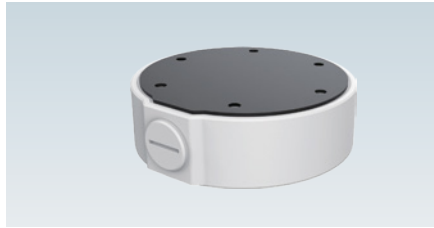

U233MJB オープン価格

型 式	U233MJB
材 質	アルミニウム合金
外形寸法	144.8 (径) × 42.5 (高)mm
重 量	300 g
付属品	ボックスコネクタ ×1
対応カメラ	NSU-IP233M-4M

カメラ用ジャンクションボックス

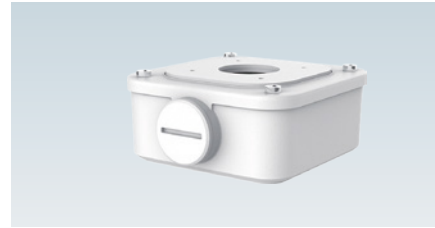

U242JB オープン価格

型 式	U242JB
材 質	アルミニウム合金
外形寸法	93.0 (幅) × 43.1 (高) × 100.5 (奥)mm
重 量	200 g
付属品	ボックスコネクタ ×1
対応カメラ	NSU-IP242-2M、NSU-IP242-4M、 NSU-W941-2M

カメラ用ジャンクションボックス



U242MJB オープン価格

型 式	U242MJB
材 質	アルミニウム合金
外形寸法	104.0 (幅) × 58.5 (高) × 106.0 (奥)mm
重 量	420 g
付属品	ボックスコネクタ ×2
対応カメラ	NSU-IP242M-4M

カメラ用ジャンクションボックス

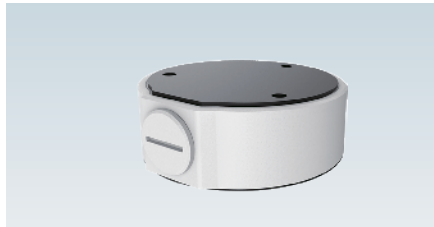

U933TJB オープン価格

型 式	U933TJB
材 質	アルミニウム合金
外形寸法	108.6 (径) × 38.5 (高)mm
重 量	200 g
付属品	ボックスコネクタ ×1
対応カメラ	NSC-IP933T-4M、NSU-IP233-2M、 NSU-IP233-4M、NSU-W933-2M

カメラ用ジャンクションボックス

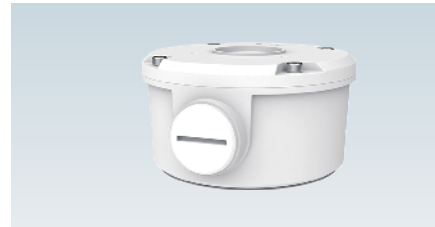

U942TJB オープン価格

型 式	U942TJB
材 質	アルミニウム合金
外形寸法	104.4 (径) × 57.0 (高)mm
重 量	360 g
付属品	ボックスコネクタ ×1
対応カメラ	NSC-IP942T-4M、NSU-IP242C-4M

カメラ用ジャンクションボックス

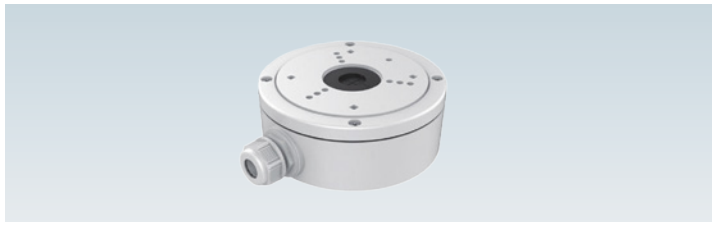

DS-1280ZJ-S オープン価格

型 式	DS-1280ZJ-S
材 質	アルミニウム合金
外形寸法	137.0 (径) × 53.4 (高) mm
重 量	527 g
対応カメラ	NAHD-942/-BK/-4M/-4M-BK/-2M/-2M-BK、 NAHD-942-5M、NAHD-942M-4M/-4M-BK、 NAHD-942M-5M、NAHD-942M-2M/-2M-BK、 NAHD-942VPU/-4M/-4M-BK、 NAHD-942VPU-5M、NAHD-942VPU-BK/-2M/-2M-BK、 NAHD-942VPUM-4M/-4M-BK、 NAHD-942VPUM-5M、NAHD-942VPUM-2M/-2M-BK、 NAHD-943/-4M/-2M、NAHD-943M-4M、 NAHD-943M-2M、NAHD-943VPU/-4M/-2M、 NAHD-943VPUM-4M、NAHD-943VPUM-2M NSP-942-2M/-2M-BK、NSP-942-4M/-4M-BK NSP-942M-2M/-2M-BK、NSP-942M-4M/-4M-BK NSP-943-2M、NSP-943-4M

5C FB同軸ケーブル(100m)



NCC5C オープン価格

型 式	NCC5C
ケーブル長	100 m
ケーブル直径	7.7 mm
内部導体	銅：1.05 mm
絶縁体	発泡ポリエチレン：5 mm
外部導体	アルミ箔テープ：厚み / 0.05 mm、 アルミ編組線：素線径 / 0.14 mm、 持数 / 6、打数 / 16
被 覆	PVC：7.7 mm
カラー	ブラック

Cat5e LANケーブル(300m)



NCL5E オープン価格

型 式	NCL5E
ケーブル長	300 m
ケーブル直径	5.2 mm
規 格	Cat5e 対応
伝送速度	1000 BASE-T
芯 線	8芯 (ツイストペアケーブル)
導 体	銅 (単線)
絶縁体	ポリエチレン
被 覆	PVC
カラー	スカイブルー

Cat6 LANケーブル(300m)



NCL6 オープン価格

型 式	NCL6
ケーブル長	300 m
ケーブル直径	6.4 mm
規 格	Cat6 対応
伝送速度	1000 BASE-T、1000 BASE-TX
芯 線	8芯 (ツイストペアケーブル)
導 体	銅 (単線)
絶縁体	ポリエチレン
セパレーター	ポリエチレン
被 覆	PVC
カラー	スカイブルー

5C FB用 BNCコネクタ



NSE411 オープン価格

型 式	NSE411
インピーダンス	75 Ω
端子加工方法	BNC圧着方式 (ケーブル)
形 状	ストレート
動作可能周囲環境	温度：0 ~ 40.0°C
内容量	10 個

Cat5e LANケーブル用 RJ45コネクタ



NSE421 オープン価格

型 式	NSE421
対応導体	単線・より線 共用
適応ケーブル	Cat5e UTPケーブル
内容量	50 個

Cat6 LANケーブル用 RJ45コネクタ



NSE422 オープン価格

型 式	NSE422
対応導体	単線・より線 共用
適合ケーブル	Cat UTPケーブル
内容量	50 個

BNC変換コネクタ



NSE401 希望小売価格 1,320円(税込)

型 式	NSE401
材 質	ニッケル

HDMIケーブル(2m)



HDMI020H オープン価格

型 式	HDMI020H
ケーブル長	2 m
ケーブル直径	4.5 mm
コネクタ形状	HDMI 19ピン タイプA (オス) - HDMI 19ピン タイプA (オス)
バージョン	2.0

HDMIケーブル(3m)



HDMI030H オープン価格

型 式	HDMI030H
ケーブル長	3 m
ケーブル直径	5.5 mm
コネクタ形状	HDMI 19ピン タイプA (オス) - HDMI 19ピン タイプA (オス)
バージョン	1.4a



※ポール取付金具は標準で挟み込み金具となります。ステンレスベルトをご希望の場合はご注文時に指定ください。

屋外DVR BOX

レコーダーを屋外設置するための収納ボックスです。

NSE150

オープン価格

【製品特長】

- 屋外でレコーダーを収納するための専用ボックスです。
- 熱のこもりやすい上部に冷却ファンを配置。
- 付属の専用ブラケットでポール取付可能(直径300mmまで)です。



※アダプター付属。

PTZキーボードコントローラ

PTZカメラの操作や設定を行うキーボードコントローラです。

NSK109

希望小売価格 242,000円(税込)

【製品特長】

- 電源、パン、チルト、ズーム等の制御を行うキーボードコントローラです。
- 最大255台のスピードドームカメラを制御することが可能です。
- 3軸のジョイスティックで、快適な操作性を実現しました。
- 液晶ディスプレイ画面を搭載。
- 最大64ユニットをサブキーボードとして接続して、同じカメラを複数のキーボードから操作することができます。

型 式	NSE150
材 質	亜鉛メッキ板 T = 1.2
表面処理	粉体塗装 (白) 厚み = 30 ~ 40 um
配線用穴	φ30mm × 2 (箱の下部)
寸 法	500.0 (幅) × 710.0 (高) × 200.0 (奥) mm
重 量	約 30 kg
付属品	冷却ファン × 1、鍵付ハンドル × 1、左右防虫網付、網型固定用金具、Z型固定金具 L160 × 4、Z型固定金具 L350 × 2、Z型固定金具 L380 × 2、M4固定ネジ × 24
付属取付金具(2種類から選択)	挟み込み金具：対応ポール直径 16 ~ 30 cm用 ステンレスベルト：対応ポール直径 12 ~ 30 cm用

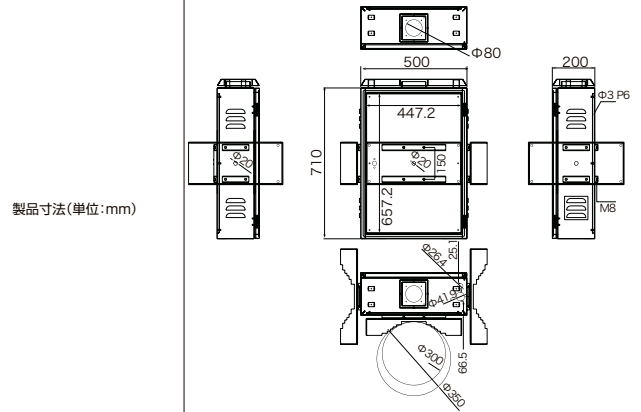

製品寸法(単位:mm)

型 式	NSK109
リモートコントロール	RS-485
ポートレート	2400 / 4800 / 9600
対応プロトコル	PELCO-P/D
電 源	DC12V / 1.5A
消費電力	9W
消費電流	140 mA
動作可能周囲環境	温度：0 ~ 45.0℃、湿度：70.0%以下(結露なし)
外形寸法	280.0 (幅) × 100.0 (高) × 179.5 (奥) mm
重 量	700 g

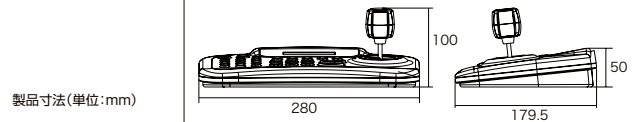

製品寸法(単位:mm)



※アダプター付属。

RS485分配器(8分配)

PTZカメラを複数台設置する際の配線の干渉を防ぐRS485配線の分配器です。

NSE810A

希望小売価格 **105,600**円(税込)

【製品特長】

- RS485 (RS232) を8分配します。
- PTZカメラを複数台設置する際に便利です。

型 式	NSE810A
入 力	RS485 ×2、RS232 ×1
出 力	RS485 ×8
動作可能周囲環境	温度：0～55.0℃、湿度：95.0%以下（結露なし）
電 源	DC12V / 500mA
外形寸法	483.0（幅）× 44.0（高）× 88.0（奥）mm
重 量	1100 g

製品寸法(単位:mm)

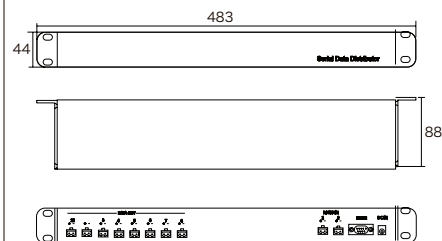



※アダプター付属。

FM電波方式小型SNTPサーバー

セキュリティー上公開NTPサーバーへの接続ができない環境などに最適な小型SNTPサーバーです。

SN-1010

オープン価格

【製品特長】

- NTPクライアント機器を接続することで、クライアント機器の時刻を修正します。
- PoE (IEEE802.3af/at) に対応しています。
- 屋内アンテナで受信可能。面倒なアンテナ工事が不要です。
- 稼働状態表示LED搭載で、時刻ソースとの同期状態を目視で確認できます。
- ファンレス設計、コンパクトなサイズで手軽に設置できます。
- 専用ソフトウェア不要で、ブラウザで設定ができます。
- 付属のアンテナケーブルは10m、またオプションの延長ケーブル(10m)によりさらに延長することが可能です。



※アダプター付属。

GPS方式小型SNTPサーバー

セキュリティー上公開NTPサーバーへの接続ができない環境などに最適な小型SNTPサーバーです。アンテナ部分の屋外設置が可能。

SN-1020

オープン価格

【製品特長】

- NTPクライアント機器を接続することで、クライアント機器の時刻を修正します。
- PoE (IEEE802.3af/at) に対応しています。
- GPS衛星より高精度な世界標準時の取得が可能です。
- 稼働状態表示LED搭載で、時刻ソースとの同期状態を目視で確認できます。
- ファンレス設計、コンパクトなサイズで手軽に設置できます。
- 専用ソフトウェア不要で、ブラウザで設定ができます。
- 付属のアンテナケーブルは5m、またオプションの延長ケーブル(5m)によりさらに延長することが可能です。

型 式	SN-1010
修正精度	±100ms以下※ラジオの受信状態が良好(音声で明瞭で歪みやノイズのない状態で入力信号レベルが50dB程度)である場合の修正精度です。受信状態が悪い場合は修正精度も悪化します。
うるう秒	未対応
時刻修正方法	FM 時報により正時に同期
NTPクライアント数	最大 100 台
〈FM受信部〉	
受信方式	スーパーヘテロダイナ方式
同調方式	FLL 方式
受信周波数	FMラジオ (76.0MHz ~ 90.0MHz)
実用感度	25dB (IHf) ※時報検出に最低限必要な入力信号レベルであり、修正精度100msを保証するものではありません。
入力インピーダンス	75 Ω
音声出力	イヤホン (モノラル)
正時報検出方式	トーンデコータによる周波数検出
定格電圧	AC 100V ± 10%、PoE (IEEE802.3af/at 準拠)
定格電流	ACアダプタ時: 0.05A、PoE時: 0.06A
消費電力	ACアダプタ時: 2.2W、PoE時: 2.9W
動作可能周囲環境	温度: 0 ~ 50.0℃、湿度: 20.0 ~ 80.0% (結露なし)
外形寸法	160.0 (幅) × 30.0 (高) × 130.0 (奥) mm
重 量	約 240 g
電 池	リチウム電池使用 (全期間電源OFFで約5年)
〈屋内用FMアンテナ〉	
温度条件	-20.0 ~ 60.0℃
外形寸法	アンテナ部: 10.0 (径) × 171.0 ~ 950.0 (高)mm (可倒範囲180°) / アンテナ基台部: 63.0 (径) × 57.0 (高) mm
重 量	約 470 g (ケーブル含む)
ケーブル長	10 m

製品寸法(単位:mm)

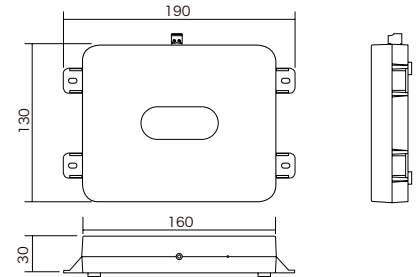

型 式	SN-1020
修正精度	±1 ms以下
うるう秒	未対応
時刻取得	GPS衛星から随時
時刻修正方法	4衛星以上で時刻同期
NTPクライアント数	最大 100 台
定格電圧	AC 100V ± 10%、PoE (IEEE802.3af/at 準拠)
定格電流	ACアダプタ時: 0.05A、PoE時: 0.06A
消費電力	ACアダプタ時: 2.2W、PoE時: 2.9W
動作可能周囲環境	温度: 0 ~ 50.0℃、湿度: 20.0 ~ 80.0% (結露なし)
設置形態	卓上設置または壁面等にねじ止め
外形寸法	160.0 (幅) × 30.0 (高) × 130.0 (奥) mm
重 量	約 240 g
電 池	リチウム電池使用 (全期間電源OFFで約5年)
〈GPSアンテナ〉	
温度条件	-35.0 ~ 85.0℃
湿度条件	20.0 ~ 95.0% (結露なし)
防水性	IPX5相当
外形寸法	31.0 (幅) × 12.0 (高) × 36.0 (奥) mm
重 量	約 100 g (ケーブル含む)
ケーブル長	5 m

製品寸法(単位:mm)

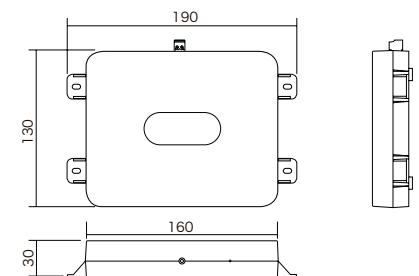

DC12Vマルチ電源



NSE301K オープン価格

型 式	NSE301K
定格入力電圧	AC100V、50 / 60Hz
定格出力電圧	DC12V / 5.25A
消費電力	71W
ヒューズ	5A
保護回路	過電流保護、過電圧保護、出力短絡保護、LED消灯
安全規格	電気用品安全法 (PSE)、JIS C 61000-3-2適合
動作可能周囲環境	温度：-10.0 ~ 40.0℃、湿度：85.0%以下 (結露なし)
外形寸法	202.0(幅)×59.4(高)×200.0(奥)mm
重 量	1250 g

DC12V1A電源アダプター



NSE302P 希望小売価格 7,150円(税込)

型 式	NSE302P
出力電圧	DC12V
出力電流	1A
外形寸法	58.0(幅)×25.0(高)×32.0(奥)mm

DC12V2A電源アダプター



NSE304P 希望小売価格 18,700円(税込)

型 式	NSE304P
出力電圧	DC12V
出力電流	2A
外形寸法	43.2(幅)×39.0(高)×70.2(奥)mm

映像分配器(2分配)

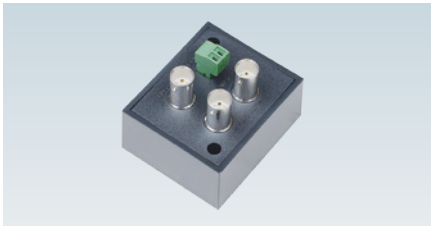

※アダプター付属。 ※カメラのUTC機能には対応していません。

NSE801AHD オープン価格

型 式	NSE801AHD
ビデオ入力	BNC × 1、0.8 ~ 1.2Vp-p、75Ω
ビデオ出力	BNC × 2、1Vp-p (Standard)、75Ω
帯域幅	350 MHz-3dB
電源入力	ターミナルブロック
電 源	DC12V / 500mA
消費電流	160mA
動作可能周囲環境	温度：0 ~ 55.0℃、湿度：95.0%以下 (結露なし)
外形寸法	57.8(幅)×49.2(高)×41.7(奥)mm
重 量	70 g

映像分配器(4分配)



※アダプター付属。

NSE802AHD 希望小売価格 19,800円(税込)

型 式	NSE802AHD
ビデオ入力	BNC × 1、1Vp-p、75Ω
ビデオ出力	BNC × 4、1Vp-p、75Ω
ビデオ帯域幅	100MHz 0.1dB ゲイン フラットネス
電源入力	DCジャック
電 源	DC12V / 500mA
消費電流	最大 110mA
動作可能周囲環境	温度：0 ~ 55.0℃、湿度：95.0%以下 (結露なし)
外形寸法	138.0(幅)×29.5(高)×85.6(奥)mm
重 量	140 g

HDMIエクステンダー



※アダプター (DC5V×2) が付属しています。

NSE901 希望小売価格 140,800円(税込)

型 式	NSE901
映像伝送距離	SD (解像度480i、576i) (270Mbps) 最長300M (5C-2MB使用時) HD(解像度720p、1080i、1080p@24/25/30Hz) (1.45Gbps) 最長200M (5C-2MB使用時) Full HD(解像度1080p@50/60Hz) (2.97Gbps) 最長100M (5C-2MB使用時)
対応解像度	480i、576i、720p@50 / 59.94 / 60Hz 1080i@50 / 59.94 / 60Hz 1080p@23.98 / 24 / 29.97 / 30 / 50 / 59.94 / 60Hz
音 声	LPCM 7.1、チャンネル 48Khz、16 / 20 / 24Bit
HDMI端子	HDMI Type A
同軸端子	BNC 75Ω
消費電流	送信機：最大 850mA 受信機：最大 750mA
電 源	DC5V、1A × 2
動作可能周囲環境	温度：0 ~ 55.0℃ (保管時：-20.0 ~ 85.0℃) 湿度：95.0%以下 (結露なし)
外形寸法	67.0(幅)×27.0(高)×120.0(奥)mm
重 量	200 g

VGA to RCA スキャンコンバーター



※電源アダプターは付属しません。

VGA03 希望小売価格 25,300円(税込)

型 式	VGA03
接続端子	DVR側：D-Sub、モニター側：RCA×3
電源・消費電力	DC5V 1A、USBから供給・5W
外形寸法	110.0(幅)×36.0(高)×56.0(奥)mm

販売店様向けサービス

NSSが 購入から工事まで ワンストップでご提供

製品の購入から設置工事、導入後のアフターサポートまで
全てNSSだけで完結。今まで以上の安心をご提供いたします。



NSS製品(セキュリティ/デジタルサイネージ)の
機器選定、販売から設置工事、機器の設定まで全てNSSにお任せください。
相談や依頼、手続きが1箇所ですべて済むので、業務が効率化され、他の業務に集中できます。

NSSの安心ポイント

ワンストップで
窓口を1本化。
スムーズな導入が可能

窓口をNSS(担当営業)に1本化することで、複数業者に依頼する必要がなくなるため、担当者様の負担軽減すると共に、スムーズな導入が可能となります。

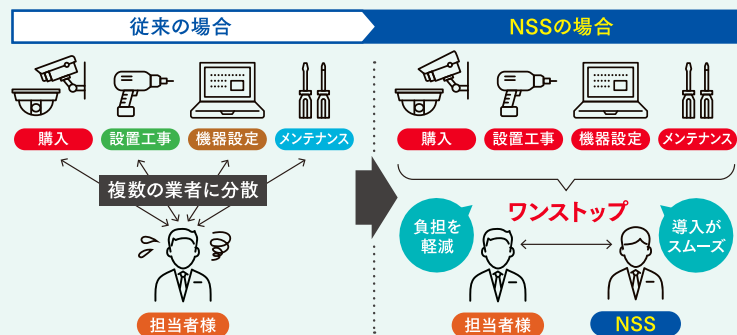

施工完了後、
3ヶ月の安心保証あり

保証期間内であれば、機器の初期不良による修理/交換につきましても無償にて対応させていただきます。

導入後のトラブルも
アフターサポートで安心

導入後の保証期間が終了した後も、長く安心して運用してもらえよう、有償のアフターサービスを提供しております。

全国どこでも対応可能
複数拠点の導入もスムーズ

全国の施工業者と提携しているため、販売店様が行けないような遠方のエリアでもスムーズな導入が可能となります。

NSSが提携する
実績のある施工業者が対応

NSSでは専門的な知識や経験、実績のある施工業者と提携しているため、設置工事は安心してお任せください。

ご質問やご依頼は、お気軽にご連絡ください。

全国に広がる NSSの拠点&ショールーム

各支店の詳細や
ショールーム見学
のご予約はコチラ



実機を見ながら製品をご案内。全国9カ所にショールームあります。

NSSでは全国9カ所に営業拠点を設け、全てにショールームを併設しているため、機器の設置や設定方法、新製品のご紹介などを専門のスタッフが実機を交えて丁寧にご案内いたします。製品の導入をご検討中のお客様は、気軽にご予約いただきショールームまで足をお運び下さい。

セキュリティ&サイネージ

福岡本社
札幌支店
仙台支店
東京支店
横浜支店

名古屋支店
大阪支店
岡山支店
広島支店

※各支店の住所は裏表紙をご覧ください。

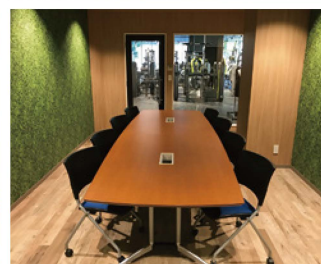



本 社 〒816-0902 福岡県大野城市乙金1-10-40
TEL 092-504-7370 FAX 092-504-7371

札幌支店 〒001-0025 北海道札幌市北区北二十五条西18-1-15 カームリヴ1F
TEL 011-708-3010 FAX 011-708-3020

仙台支店 〒980-0014 宮城県仙台市青葉区本町1-1-1 大樹生命仙台本町ビル(アジュール仙台)12F
TEL 022-796-0294 FAX 022-796-0295

東京支店 〒140-0004 東京都品川区南品川2-2-7 南品川Jビル9F
TEL 03-6712-9046 FAX 03-6712-9047

横浜支店 〒220-0012 神奈川県横浜市西区みなとみらい5-3-1 ブリリアグランデみなとみらいフィルム1F
TEL 045-211-4251 FAX 045-211-4252

名古屋支店 〒461-0004 愛知県名古屋市東区葵1-13-8 アーバンネット布池ビル1階
TEL 052-253-7913 FAX 052-253-7914

大阪支店 〒564-0053 大阪府吹田市江の木町17-1 コンパーノビル2F
TEL 06-6170-3453 FAX 06-6170-3454

岡山支店 〒700-0821 岡山県岡山市北区中山下1-9-40 新岡山ビル4F
TEL 086-230-1522 FAX 086-230-1523

広島支店 〒730-0013 広島県広島市中区八丁堀14-4 JEI広島八丁堀ビル5F
TEL 082-511-2561 FAX 082-511-2562

<製品使用上のご注意>

- 製品を安全にお使いいただくため、ご使用前に必ず「取扱説明書」をよくお読みください。
- 製品の故障による二次的損害については、いかなる場合においても、当社は一切責任を負いかねます。

<カタログ掲載製品について>

- 本カタログ掲載製品の仕様および外観は、改良のため予告なく変更されることがありますので予めご了承ください。
- カタログと実際の製品の色とは印刷の関係で多少異なる場合があります。

