



※ ケーブル先端を防水処理(融着テープ等)したうえで、ジャンクションボックスの使用を推奨いたします。  
※ 本製品は平らな壁面に取り付けてご使用ください。

## ■仕様

項目	DS-1280ZJ-S
材質	アルミニウム合金
外形寸法	137(径) × 53.4(高)mm
重量	527g

## ■寸法図

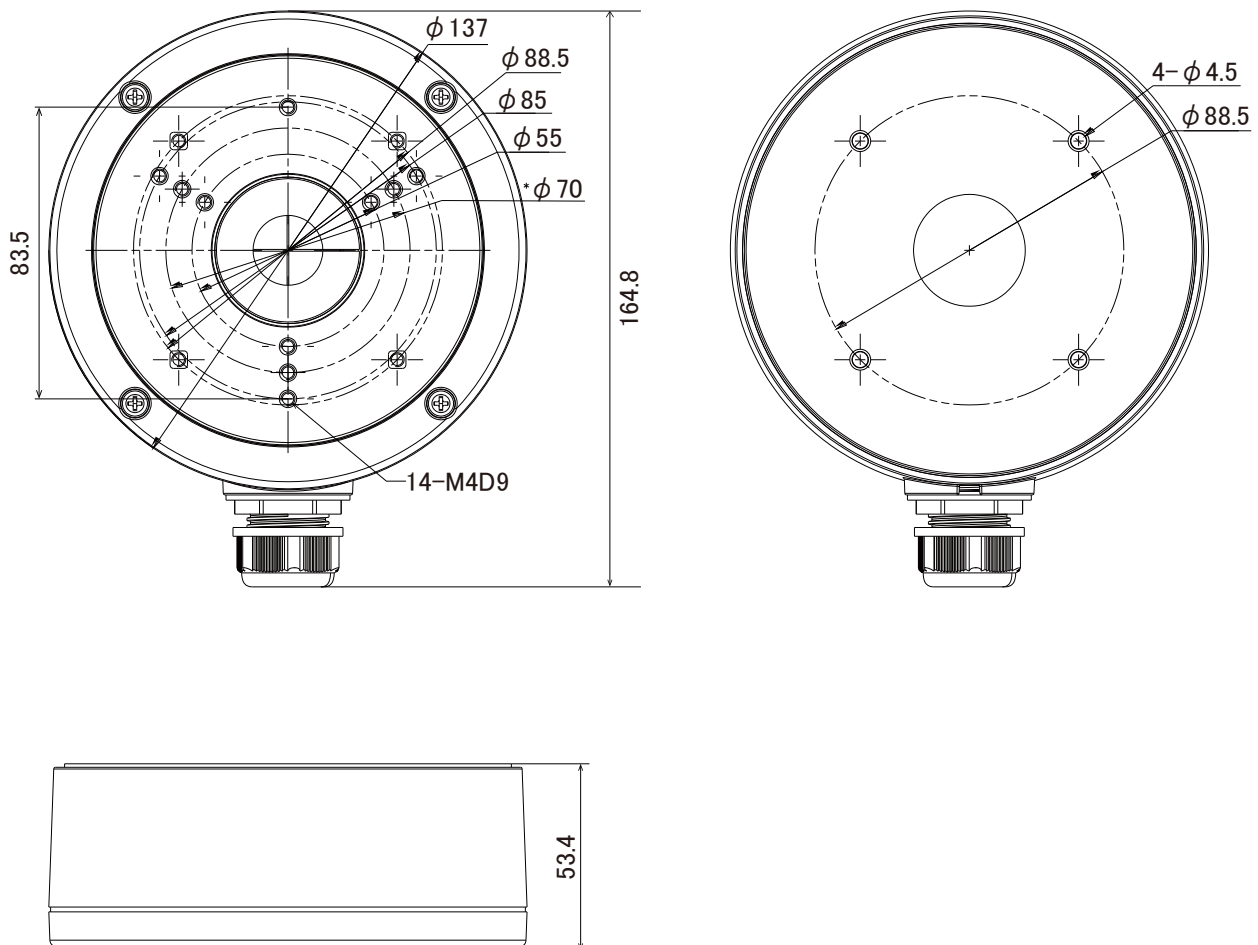

単位 : mm